

**МИНИСТЕРСТВО ОБРАЗОВАНИЯ И НАУКИ
МУРМАНСКОЙ ОБЛАСТИ
ГОСУДАРСТВЕННОЕ АВТОНОМНОЕ ПРОФЕССИОНАЛЬНОЕ
ОБРАЗОВАТЕЛЬНОЕ УЧРЕЖДЕНИЕ
«ПЕЧЕНГСКИЙ ПОЛИТЕХНИЧЕСКИЙ ТЕХНИКУМ»**

**МЕТОДИЧЕСКИЕ РЕКОМЕНДАЦИИ (ОПОРНЫЕ КОНСПЕКТЫ)
для обучения граждан РФ начальным знаниям в области обороны и их
подготовки по основам военной службы при проведении учебных
сборов.**

Составители: Барашкин И. И., преподаватель-организатор ОБЖ;
Кабышева Ю. А., методист (тел. №+7-953-303-41-45).

Рецензент: Яцкин А. Ю., Военный комиссар Печенгского района
Мурманской области.

пгт Никель 2017год.

ОСНОВЫ ВОЕННОЙ СЛУЖБЫ

ОПОРНЫЙ КОНСПЕКТ

для обучения граждан РФ начальным знаниям в области обороны и их подготовки по основам военной службы

ТЕМА №1: «Основные мероприятия по обеспечению безопасности военной службы».

Вопросы занятия:

1. Основные мероприятия по обеспечению безопасности военной службы.

Методические указания по организации и проведению занятий по основам обеспечения безопасности военной службы:

Занятия по основам обеспечения безопасности военной службы нельзя сводить только к чтке и пересказу отдельных статей уставов, руководств и др. документов, необходимо обеспечить формирование у обучаемых навыков правильно выполнять этих требований на практике. С этой целью следует внедрить игровой метод и принцип проблемности в обучении, упражнения, тренировки, шире применять технические средства обучения.

Местом проведения занятия могут быть специализированный класс, казарма, караульный городок, комната для хранения оружия, строевой плац, объекты приказарменной учебной базы (полигона) и другие элементы военного городка, где имеется возможность показать устройство, жизнь, быт и несение службы без нарушений требований безопасности.

Руководитель занятия должен заранее проверить и убедиться, что на выбранном месте можно качественно отработать все учебные вопросы. При необходимости надо предварительно подготовить его. Эффективность занятия повышается, если стационарное оборудование места (объекта) дополнить соответствующими наглядными пособиями (схемами, рисунками, плакатами и т.д.) и техническими средствами обучения. Нельзя проводить занятия на объектах, которые не дооборудованы или оборудованы с нарушениями требований уставов, руководств, наставлений и др. документов. Это вызывает у обучаемых неверные, противоречивые толкования тех или иных положений этих документов, чувство недоверия к преподавателю, который проводит занятие.

Изучение основ обеспечения безопасности военной службы проводится, как правило, комплексным методом. При этом образцовый показ порядка выполнения требований безопасности должен гармонично сочетаться с практическим выполнением этих требований всеми обучаемыми. Метод устного изложения должен применяться в виде развернутой беседы, когда имеют место коллективный поиск правильного понимания и обоснования отдельных положений руководящих документов.

Учебная материально техническая база, на которой проводится занятие, должна в наибольшей степени обеспечивать поучительность занятия, способствовать качественной отработке учебных вопросов и достижению поставленных учебных целей.

Перед началом занятия все обучаемые находятся в классе на своих местах или могут быть построены на месте проведения занятия. Дежурный по взводу занимает место в центре кабинета у доски, лицом в сторону личного состава. При входе руководителя в класс подает команду: **«Взвод, СМІРНО»** (по этой команде все встают и принимают положение **«Смирно»**), подходит к руководителю строевым шагом, за 2-3 шага от него останавливается и рапортует, например: **«Товарищ капитан. 1-й взвод на занятие по общевоинским уставам прибыл. По списку 25, все люди налицо (или: отсутствуют 3 человека - два в наряде и один в госпитале). Дежурный по взводу курсант Петров»**. Рапорт должен отдаваться четко, достаточно громко, без резкого повышения голоса. Отдав рапорт, дежурный по взводу делает левой (правой) ногой шаг в сторону с одновременным поворотом направо (налево) и пропускает руководителя занятия вперед. Руководитель контролирует выполнение обучаемыми команды и принимает рапорт, находясь в положении «Смирно».

Если по характеру занятия обучаемые должны находиться в строю, то к началу занятия взвод выстраивается в две шеренги. Для встречи руководителя занятия дежурный по взводу подает команду: **«Взвод, СМІРНО, равнение на - ПРАВО (на - ЛЕВО, на - СРЕДИНУ)»**, подходит к руководителю и рапортует, как указано выше. Если при выполнении команды обучаемыми и в действиях отдающего рапорт допущены ошибки (нечеткость, небрежность, искажение формы рапорта и т.п.), руководитель обязан потребовать их исправления, для чего подает команду **«ОСТАВИТЬ»** и приказывает повторить выполнение команды или отдачу рапорта. Приняв рапорт, руководитель

занятия здоровается с обучаемыми: **«Здравствуйте, товарищи»**, на что они отвечают, например: **«Здравия желаем, товарищ капитан»**. После этого руководитель проверяет наличие обучаемых, осматривает их внешний вид, обращая внимание на опрятность одежды и чистоту обуви. Одновременно он осматривает кабинет (место проведения занятия), обращая внимание на порядок, на положение плакатов, схем, наглядных пособий, чистоту классной доски, наличие мела и тряпки. При наличии недостатков во внешнем виде и нарушении порядка на учебном месте, руководитель требует их устранить немедленно или в установленное им время. Во время занятия при обращении с обучаемыми руководитель обязан всегда соблюдать вежливость и выдержку и обращаться к ним на **«Вы»**. Обращаясь к обучаемым, он называет их по должности и фамилии, или только по должности. Например: **«Курсант Иванов», «Товарищ курсант»**. После постановки вопроса руководитель вызывает для ответа одного обучаемого, который должен встать, принять строевую стойку и ответить **«Я»** или назвать свою должность и фамилию. На требование руководителя: **«Отвечайте» («Доклаживайте»)** или **«Подойдите к доске»** обучаемый отвечает: **«Есть»** и приступает к ответу или подходит к доске, схеме и четко отвечает на поставленный вопрос. При готовности к ответу на общий вопрос, поставленный руководителем всем присутствующим, а также при необходимости задать вопрос руководителю обучаемый должен, не вставая с места и не разговаривая, поднять руку и ждать вызова руководителя, а после вызова действовать, как указано выше. При выходе для ответа к доске, схеме и т.д. действия обучаемых должны быть четкими (четкий шаг, повороты в движении и на месте, строевая стойка), а внешний вид - подтянут и опрятен. При ответе обучаемый не должен размахивать руками, а при необходимости пользоваться указкой или писать на доске, он делает это одной рукой, а другая - находится у бедра. Если обучаемому предоставлено время для подготовки к ответу, то по готовности он докладывает руководителю, например: **«Товарищ капитан. Курсант Сидоров к ответу готов»**. По окончании ответа во всех случаях докладывает руководителю, например: **«Товарищ капитан. Курсант Сидоров ответ закончил»** и, получив разрешение сесть или приказание на какое-либо действие, отвергает **«Есть»** и четко выполняет его. Каждый ответ необходимо оценить и при необходимости задать дополнительные вопросы. После короткого подведения итогов усвоения ранее изученного материала руководитель объявляет обучаемым тему, занятие и цель предстоящего занятия, при этом особо отмечает, какие знания и навыки, приобретенные ранее, могут пригодиться при изучении вопросов предстоящего занятия. Он доводит до обучаемых требования мер безопасности применительно к данному занятию, указывает порядок безопасного выполнения элементов занятия и переходит к основной части занятия.

Объяснение нового материала должно быть лаконичным и убедительным. Любой вопрос, сложен он или прост, должен излагаться четким и выразительным языком, при этом не обязательно пользоваться опорным конспектом. Он необходим лишь для контроля за последовательностью и полнотой изложения учебного материала и расходом времени, предусмотренного на изучение данного вопроса. Обращение к обучаемым во время рассказа оживляет занятие, позволяет избежать сухости изложения материала, повышает их внимание к рассказу. Для развития у обучаемых воинской смекалки и привития навыков сознательного усвоения изучаемого материала весьма важно проверить их знания не только путем постановки вопросов и требования ответов на них, но и путем создания обстановки (ситуации), по ходу которой обучаемые могли бы самостоятельно принимать решения, выполнять практические действия с подробным обоснованием их в последующем. Поэтому руководитель при подготовке к занятию должен подготовить вводные, которые он будет отрабатывать с обучаемыми.

Исправлять ошибки в действиях обучаемых можно только в словесной форме, терпеливо и без унижения их личного достоинства. При проведении занятий, связанных с подачей команд, отдачей распоряжений, докладами о выполнении команд, руководитель

требует, чтобы они выполнялись четко, громко, немного словно и в полном соответствии с уставами.

Теоретические положения отрабатываются с широким использованием учебных пособий (плакатов, схем, таблиц, макетов, кинофильмов), а практические приемы - с использованием оборудования, вооружения, аппаратуры и др. После отработки каждого учебного вопроса руководитель занятия проводит частный разбор, затем объявляет обучаемым следующий учебный вопрос и его содержание, доводит основные требования по его выполнению и приступает к его отработке.

В конце основной части занятия проводится закрепление материала в целях повторения содержания основных учебных вопросов занятия.

В заключительной части руководитель занятия напоминает тему и цель занятия и как она достигнута. После этого делает разбор действий обучаемых по каждому учебному вопросу, указывает на допущенные ошибки и пути их устранения, дает задание на самоподготовку и отвечает на вопросы.

По сигналу об окончании занятия руководитель дает разрешение на объявление перерыва или конца занятий. Дежурный по взводу встает, со своего места, строевым шагом выходит на первую линию столов, поворачивается лицом к обучаемым и подает команду: **«Взвод, СМИРНО»**, Руководитель прощается: **«До свидания, товарищи»**, а обучаемые отвечают, например: **«До свидания, товарищ капитан»**, затем руководитель командует **«Вольно»** и выходит из класса. Если руководитель задерживается в классе, то он командует: **«Вольно», «Можно выходить»**.

Руководитель занятия обязан в течение всего занятия, поддерживать высокую воинскую дисциплину, немедленно и решительно пресекать небрежность в обращении и действиях, попытки пререканий и проявлений нетактичности.

«УТВЕРЖДАЮ»
Зам. директора ГАПОУ МО «ППТ»
_____ С.В. Веселов
«__» _____ 20__ г.

**ПЛАН
ПРОВЕДЕНИЯ ЗАНЯТИЯ**
с обучающимися ГАПОУ МО «ППТ»
по «**ОСНОВАМ ВОЕННОЙ СЛУЖБЫ**».

Тема №1: «Основные мероприятия по обеспечению безопасности военной службы».

Цели занятия:

1. Довести до обучающихся основные требования НПА РФ по выполнению правил безопасного поведения при прохождении военной службы.
2. Довести до обучающихся правила безопасного поведения при прохождении военной службы.

Учебные вопросы:

1. Основные мероприятия по обеспечению безопасности военной службы.

Время проведения: 1 час.

Место проведения: кабинет.

Форма (метод) проведения: Классно-групповое (устное изложение, показ и обсуждение изучаемого материала).

Материальное обеспечение: Оборудование кабинета, стенды, плакаты и схемы.

Руководства и пособия: «Устав внутренней службы Вооруженных Сил Российской Федерации». - М.: Воениздат, 2013г., Курс стрельб, «Основы подготовки к военной службе». М. Просвещение, 2003г.

I. ВВОДНАЯ ЧАСТЬ ЗАНЯТИЯ: 7 мин.

1. Определение готовности подразделения к занятию:

- принимаю доклад от дежурного по подразделению о готовности к занятию;
- проверяю готовность и состояние учебной материально-технической базы, наличие и комплектность материального обеспечения;
- проверяю по журналу наличие личного состава, осматриваю внешний вид обучающихся, указываю на недостатки и добиваюсь их устранения.

2. Напоминание материала предыдущего занятия:

- напоминаю тему предыдущего занятия;
- довожу, какие знания и навыки, полученные ранее, могут пригодиться при изучении вопросов предстоящего занятия.

3. Опрос обучаемых:

4. Основные вопросы контроля:

5. Доведение требований безопасности:

- довожу порядок безопасного и безаварийного обращения с учебной материально-технической базой и оборудованием учебных объектов;
- устанавливаю порядок безопасного выполнения элементов предстоящего занятия.

II. ОСНОВНАЯ ЧАСТЬ ЗАНЯТИЯ:30 мин.

№ п.п	Учебные вопросы, задачи, нормативы	Время	Действия руководителя и его помощника	Действия обучаемых
1	2	3	4	5
	Организация занятия	3 мин	Объявляю тему, цели и учебные вопросы предстоящего занятия.	Слушают и уясняют тему, цели и учебные вопросы предстоящего занятия.
1.	Основные мероприятия по обеспечению безопасности военной службы.	30 мин	Объявляю учебный вопрос и порядок его изучения. Довожу основные положения изучаемого вопроса: 1. Обязанности военнослужащего по соблюдению требований безопасности; 2. Требования общевоинских уставов Вооруженных Сил Российской Федерации и других руководящих документов по соблюдению военнослужащим требований безопасности при обращении с оружием, по выполнению требований пожарной безопасности и в других случаях: – соблюдение требований безопасности при обращении с оружием и проведении стрельб; – соблюдение требований пожарной безопасности; – требования безопасности при организации купания; – общие требования электробезопасности. 3. Обязанности по принятию мер предупреждения заболеваний, травм, отравлений и поражений, повышению физической закалки и тренированности, воздержанию от	Уясняют порядок отработки вопроса. Уясняют порядок отработки вопроса.

			вредных привычек (курения и употребления алкоголя и наркотиков).	
			Одновременно с рассказом показываю порядок безопасного обращения с оружием. Показываю способы выполнения изучаемых требований безопасности на тренажерах, аппаратуре, учебных приборах, при использовании средств пожаротушения и во время пользования бытовыми электроприборами.	Слушают и уясняют теоретические положения изучаемого вопроса.
			Отвечаю на вопросы, возникшие у обучаемых в ходе теоретической части занятия.	Знакомятся с требованиями безопасности. Выполняют практические действия по требованию руководителя.
			Проверяю качество усвоения материала. Для этого двум-трем обучаемым задаю контрольные (проблемные) вопросы практической направленности с целью удостовериться в правильном понимании изложенного материала и их готовности применять полученные знания на практике.	При возникновении вопроса задают его.

III. ЗАКЛЮЧИТЕЛЬНАЯ ЧАСТЬ ЗАНЯТИЯ: 8 мин.

1. Опрос по изложенному материалу:

Контрольные вопросы:

- 1 Перечислите основные требования безопасности при обращении с оружием и проведении стрельб?
2. Перечислите основные требования безопасности при организации купания?
3. Перечислите общие требования электробезопасности?

2. Задание на самостоятельную подготовку:

Руководитель сборов:

Преподаватель-организатор ОБЖ

И. И. Барашкин

« ___ » _____ 20__ г.

1. Основные мероприятия по обеспечению безопасности военной службы:

1. Обязанности военнослужащего по соблюдению требований безопасности.

Ст. 321 УВС ВС РФ. Каждый военнослужащий должен строго соблюдать требования безопасности военной службы. В этих целях он **обязан**:

- изучать безопасные методы и приемы исполнения своих должностных и специальных обязанностей, инструктироваться по требованиям безопасности военной службы, стажироваться на месте исполнения указанных обязанностей, а также проходить проверки теоретических знаний и практических навыков по выполнению требований безопасности;
- правильно применять средства индивидуальной и коллективной защиты, а в необходимых случаях уметь использовать лечебно-профилактические средства и оказывать первую помощь;
- немедленно докладывать своему непосредственному командиру (начальнику) о любой сложившейся по вине военнослужащих ситуации, угрожающей жизни и здоровью военнослужащих, жизни, здоровью и имуществу местного населения либо причинением вреда окружающей среде, а также о каждом факте получения им или другим военнослужащим увечий (ранений, травм, контузий) при выполнении мероприятий повседневной деятельности или об ухудшении состояния своего здоровья;
- проходить в установленные сроки медицинские осмотры (обследования).

2. Требования общевоинских уставов Вооруженных Сил Российской Федерации и других руководящих документов по соблюдению военнослужащим требований безопасности при обращении с оружием, по выполнению требований пожарной безопасности и в других случаях

2.1. Соблюдение требований безопасности при обращении с оружием и проведении стрельб

Безопасность личного состава при обращении со стрелковым оружием проведении стрельб обеспечивается четкой организацией занятий, строгим соблюдением требований Курса стрельб, установленных требований безопасности, высокой дисциплинированностью военнослужащих.

Личный состав, не усвоивший требования безопасности, к стрельбе и обслуживанию стрельбы не допускается.

Каждый военнослужащий должен точно и беспрекословно выполнять установленные требования безопасности при стрельбе.

Передвижения на войсковом стрельбище разрешаются только по дорогам и в районах, которые определены командиром соединения (воинской части) или начальником, за которым закреплено войсковое стрельбище.

Запрещается проведение стрельбы в условиях ограниченной видимости, если с места руководителя стрельбы на участке не наблюдается основное и опасные направления стрельбы.

Разрешение на открытие огня на войсковом стрельбище дает старший руководитель стрельбы.

Запрещается заходить (заезжать) на участки, где имеются неразорвавшиеся гранаты и другие взрывоопасные предметы. Эти участки должны быть своевременно обозначены указками и знаками с соответствующими предупредительными надписями.

Запрещается трогать неразорвавшиеся гранаты, другие взрывоопасные предметы и средства имитации. О каждой неразорвавшейся гранате докладывать старшему руководителю стрельбы и начальнику войскового стрельбища, установленным порядком.

При метании боевых ручных гранат вставлять запал разрешается только перед их метанием по команде руководителя стрельбы. Переносить боевые ручные гранаты вне гранатных сумок запрещается.

Выходить из укрытия разрешается по истечении 10–20 с после взрыва оборонительной гранаты.

Если заряженная боевая граната не была брошена (предохранительная чека не вынималась), разряжение ее производить только по команде и под непосредственным наблюдением руководителя стрельбы.

При стрельбе из вертолета в полете и из макета вертолета (тренажера) зарядка оружия, стрельбу, разряжение и осмотр производить при установленном оружии на кронштейне и по команде (сигналу) руководителя стрельбы на вертолете (тренажере). Вставать со своих мест и перемещаться в кабине вертолета личному составу запрещается.

Ведение огня каждым стреляющим должно немедленно прекращаться самостоятельно или по команде руководителя стрельбы в случаях:

- появление людей, машин или животных на мишенном поле, низколетящих летательных аппаратов над районом стрельбы;
- падение гранат за пределы безопасной зоны или вблизи блиндажа, занятого людьми, и потери связи с блиндажом;
- поднятие белого флага (фонаря) на командном пункте или на блиндаже, а также подачи и блиндажа другого установленного сигнала о прекращении огня (взрыв-пакета, дымовой шашки, ракеты и т.п.);
- доклада или подачи с поста оцепления установленного сигнала об опасности продолжения стрельбы;
- возникновения пожара на мишенном поле.

Категорически запрещается:

- заряжать оружие боевыми и холостыми патронами, а также боевыми и инертными гранатами до звукового сигнала «ОГОНЬ» (команды руководителя, командира);
- направлять оружие на людей, в сторону и в тыл войскового стрельбища независимо от того, заряжено оно или нет;
- открывать и вести огонь из неисправного оружия, неисправными боеприпасами, в опасных направлениях стрельбы, при поднятом белом флаге на командном (участковом) пункте и укрытиях (блиндажах);
- оставлять где бы то ни было заряженное оружие или передавать его другим лицам, оставлять на огневой позиции (месте для стрельбы) оружие без команды руководителя стрельбы на участке (командира);
- заходить (выезжать) на участки войскового стрельбища (учебного объекта), где имеются неразорвавшиеся боевые гранаты и другие взрывоопасные предметы; эти участки являются запретными зонами и должны быть огорожены, обозначены указками и знаками с соответствующими предупредительными надписями, например: «Опасно! Неразорвавшаяся граната, не трогать!»;
- разбирать боевые гранаты и устранять в них неисправности;
- трогать неразорвавшиеся гранаты, снаряды и другие взрывоопасные предметы; каждую неразорвавшуюся гранату (снаряд) сразу же после обнаружения необходимо обозначить указкой с предупредительной надписью и сообщить начальнику войскового стрельбища.

Запрещается в мирное время для проведения стрельб использовать: 7,62 мм патроны обр. 1943 года с зажигательной пулей (З) и биметаллической гильзой (ГЖ);

7,62 мм винтовочные патроны с легкой пулей (Л) и биметаллической гильзой (ГЖ) или латунной гильзой (ГЛ), а также с тяжелой пулей (Д) и биметаллической гильзой (ГЖ) или латунной гильзой (ГЛ).

2.2. Соблюдение требований пожарной безопасности

Обязанности военнослужащих и лиц суточного наряда определены в уставе внутренней службы Вооруженных Сил Российской Федерации.

Статья УВС ВС РФ требуют:

Ст. 334. Все военнослужащие обязаны знать и соблюдать требования пожарной безопасности на объектах полка и уметь обращаться со средствами пожаротушения. Военнослужащий при обнаружении пожара или признаков горения (задымление, запах гари, повышение температуры и т.п.) обязан незамедлительно принять меры по вызову пожарной команды и тушению пожара всеми имеющимися средствами, а также по спасению людей, сохранению вооружения, военной техники и другого военного имущества.

Ст. 70. Военнослужащие должны... оказывать помощь гражданам при несчастных случаях, пожарах и других чрезвычайных ситуациях природного и техногенного характера.

Ст. 202. На время отопительного сезона приказом командира полка для топки печей из числа солдат назначаются истопники, которые должны быть предварительно обучены правилам топки и ознакомлены с требованиями пожарной безопасности.

Ст. 216. В каждом помещении назначается старший, который отвечает за... соблюдение требований пожарной безопасности.

Ст. 299. После развода заступающий в наряд дежурный по роте вместе со сменяемым дежурным проверяет наличие и исправность средств пожаротушения.

Ст. 300. Дежурный по роте обязан:

- следить за наличием и исправным состоянием средств пожаротушения роты и охранной сигнализации комнат для хранения оружия, выполнением требований пожарной безопасности в роте (курение разрешать только в отведенных для этого местах, просушку обмундирования - только в сушилках, наблюдать за выполнением правил топки печей и пользования лампами);

- вызывать пожарную команду при возникновении пожара, принимать меры по его тушению и немедленно докладывать дежурному по полку и командиру роты, а также принимать меры по выводу людей и выносу оружия и имущества из помещений, которым угрожает опасность;

Ст. 303. Очередной дневальный по роте обязан: немедленно докладывать дежурному по роте о нарушениях требований пожарной безопасности, принимать меры к их устранению; будить личный состав при пожаре.

В целях пожарной безопасности запрещается:

– разводить огонь ближе 50 м от строений, площадок с имуществом, вооружением и военной техникой, а также курить и применять приборы с открытым огнем в парках, хранилищах, ангарах и подобных им помещениях;

– пользоваться неисправными печами, применять для растопки горючие жидкости; оставлять сгораемые материалы и имущество вблизи печей, а топящиеся печи без надзора; сушить одежду на печах, дымоходах, а также напротив топок; топить печи в часы отдыха (сна) личного состава. При топке печей дымоходы должны очищаться от сажи не реже одного раза в два месяца;

– отогревать замерзшие водопроводные и другие трубы в зданиях открытым огнем (факелами, паяльными лампами); отогревание труб и конструкций зданий производить только паром, горячей водой и другими безопасными средствами;

- устраивать в подвальных помещениях зданий мастерские и склады, связанные с обработкой или хранением горючих жидкостей и сгораемых материалов;
- преграждать доступ к средствам пожаротушения, электрощитам и электрорубильникам;
- хранить на чердаках, лестничных клетках и в коридорах горючие материалы и имущество;
 - делать перегородки, размещать подсобные мастерские и лаборатории, а также устраивать в этих помещениях жилье;
- использовать не по назначению средства пожаротушения;
- пользоваться неисправными электропроводкой и оборудованием; применять бытовые электронагревательные приборы без несгораемых подставок, а также заменять в распределительных щитках перегоревшие предохранители (пробки) проволокой и другими предметами;
- обертывать электролампы бумагой и материей; клеивать или закрывать провода обоями, плакатами и т.п.; применять для устройства осветительной электросети телефонные провода;
- сдавать под охрану помещения (хранилища), не проверенные в отношении пожарной безопасности.

2.3. Требования безопасности при организации купания

Командиром части определяются продолжительность купального сезона, место, время и порядок купания и занятий на воде. Одиночное купание солдат и сержантов **категорически запрещается.**

Место для купания и занятий на воде должно быть тщательно подготовлено, хорошо обозначено и иметь ограничительные знаки.

При необходимости организуется дежурство в районе водоема и патрулирование в целях недопущения одиночного и неорганизованного купания личного состава.

Для поддержания порядка во время купания и занятий на воде назначается дежурный из числа офицеров или сержантов, один или несколько дневальных и выделяется дежурный фельдшер для оказания медицинской помощи. Места купания должны быть обеспечены необходимыми средствами спасания, в зависимости от типа и величины водоема. Во время купания дежурный и дневальные ведут наблюдение за купающимися с берега, а при необходимости - с лодки.

Во время купания подразделения из его состава выделяется команда подготовленных пловцов, умеющих оказывать помощь на воде и обученных приемам спасания.

При организации и проведении занятий на воде необходимо:

- выявить не умеющих плавать военнослужащих и организовать для них специальные занятия по обучению;
- проверять количество военнослужащих, участвующих в занятии, перед заходом в воду и после выхода из воды;
- прекращать занятия на воде при появлении у занимающихся признаков переохлаждения (озноб, посинение губ и др.);
- запрещать во время прыжков в воду с вышки плавание возле нее.

Занятия по обучению плаванию проводятся в специально отведенных местах, где глубина водоемов и скорость течения обеспечивают безопасность военнослужащих.

Нырание и прыжки в воду разрешаются только с мостиков и вышек в специально отведенных местах, где глубина водоемов обеспечивает безопасность личного состава.

2.4. Общие требования электробезопасности

Все имеющиеся в части электроустановки должны систематически проверяться должностными лицами в сроки, определяемые их должностными обязанностями, требованиями правил электробезопасности.

При поступлении электроустановки в часть для её приёмки приказом по части назначается комиссия, в состав которой должно входить лицо, ответственное за электрохозяйство части.

Приёмка электроустановки оформляется актом технического состояния, о вводе её в строй объявляется приказом по части.

К эксплуатации и обслуживанию электроустановок допускается личный состав, прошедший подготовку по устройству и безопасной эксплуатации электроустановок, имеющий необходимую квалификационную группу по электробезопасности и удовлетворяющий по состоянию здоровья соответствующим требованиям.

Запрещается:

- допускать к эксплуатации электроустановок личный состав, не имеющий соответствующую квалификационную группу;
- оставлять без наблюдения работающую электроустановку;
- подсоединять и отсоединять кабели, находящиеся под напряжением, заменять предохранители под нагрузкой;
- при исчезновении напряжения приступать к работам на данном оборудовании, проникать в заграждения, касаться токоведущих частей, не отключив соответствующий участок или всю электроустановку;
- работать под напряжением с применением ножовок, напильников, металлических метров и т. п.;
- оставлять оголёнными концы проводов, даже не находящихся под напряжением;
- при обнаружении замыкания на землю приближаться к месту замыкания ближе 4 метров в закрытых и 8 метров в открытых распределительных устройствах;
- при осмотре снимать предупредительные плакаты, ограждения, проникать за них, касаться токоведущих частей и их изоляции, производить их обтирку, чистку, устранять обнаруженные неисправности;
- использовать для работы в электроустановках длинномерные лестницы, ящики, табуретки и другие посторонние предметы;
- при работе под напряжением использовать неисправные и непроверенные (срок действия, которых истёк) изолированный инструмент и защитные средства.

Работы в осветительных и силовых сетях следует производить только после отключения питающих трансформаторов и вывешивания соответствующих указателей и предупредительных знаков. Подключение к сетям вспомогательного оборудования (трансформаторов, преобразователей частоты, защитно-отключающих устройств и т. п.) и его отключение производятся электротехническим персоналом с квалификационной группой по электробезопасности не ниже третьей. Подключение электросварочного трансформатора к питающей сети необходимо производить после проверки его исправности, схемы подключения проводов и надёжного заземления. Длина питающего кабеля не должна превышать 10 метров.

Запрещается подключать трансформатор к питающей сети без рубильника, автомата и других коммутационных аппаратов. Проверять наличие напряжения в сети разрешается только специальными приборами (переносной вольтметр, указатель напряжения). Аварийные работы под напряжением не выше 380 В. разрешается проводить в присутствии наблюдающего, имеющего квалификационную группу по электробезопасности не ниже четвёртой, с обязательным использованием установленных средств защиты и инструмента.

3. Обязанности по принятию мер предупреждения заболеваний, травм, отравлений и поражений, повышению физической закалки и тренированности, воздержанию от вредных привычек (курения и употребления алкоголя и наркотиков)

Статьи УВС ВС РФ требуют:

339. Закаливание военнослужащих, занятия физической подготовкой и спортом проводятся в целях повышения устойчивости их организма к различным резким изменениям физических факторов окружающей среды, к условиям, связанным с особенностями военной службы и выполнением боевых задач.

341. Закаливание военнослужащих должно проводиться систематически и непрерывно путем комплексного использования водных, солнечных и воздушных факторов в сочетании с занятиями физической подготовкой и спортом.

Основными способами закаливания военнослужащих являются:

- ежедневное выполнение физических упражнений на открытом воздухе;
- обмывание до пояса холодной водой или принятие кратковременного холодного душа;
- полоскание горла холодной водой, а также мытье ног холодной водой перед отбоем;
- проведение в зимний период лыжных тренировок и занятий, выполнение некоторых работ в облегченной одежде;
- проведение в летний период занятий физической подготовкой и спортивно-массовых мероприятий в облегченной одежде, принятие солнечных ванн и купание в открытых водоемах в свободное от занятий и работ время и в дни отдыха.

342. Физическая подготовка военнослужащих осуществляется во время утренней физической зарядки, учебных занятий, спортивно-массовой работы, в процессе учебно-боевой деятельности, а также в ходе самостоятельных тренировок военнослужащих. Во время занятий выполняются физические упражнения с использованием различных способов тренировки. Физическая нагрузка дозируется с учетом принадлежности военнослужащих к виду и роду войск Вооруженных Сил, возраста и состояния здоровья. Военнослужащие занимаются в спортивных секциях и спортивных командах во время, установленное распорядком дня и регламентом служебного времени.

343. Каждый военнослужащий должен заботиться о сохранении своего здоровья, не скрывать болезней, строго соблюдать правила личной и общественной гигиены, воздерживаться от курения и употребления алкоголя, не допускать употребления наркотических средств и психотропных веществ.

344. Выполнение правил личной гигиены включает:

- утреннее умывание с чисткой зубов;
- мытье рук перед приемом пищи;
- умывание, чистку зубов и мытье ног перед сном;
- своевременное бритье лица, стрижку волос и ногтей;
- принятие гигиенического душа;
- помывку в бане не реже одного раза в неделю со сменой нательного и постельного белья, портянок (носков);
- содержание в чистоте обмундирования и постели, своевременную смену подворотничков.

Прическа военнослужащего, усы, если они имеются, должны быть аккуратными, отвечать требованиям гигиены и не мешать использованию средств индивидуальной защиты и ношению снаряжения.

Правила общественной гигиены включают поддержание чистоты в спальнях, помещениях, туалетах и других комнатах общего пользования, регулярное проветривание помещений, поддержание чистоты в общественных местах, а также на территории полка.

346. Военнослужащий обязан доложить в порядке подчиненности о случаях возникновения инфекционных заболеваний среди лиц, проживающих с ним в одной квартире (комнате общежития), и исполнять должностные и специальные обязанности с разрешения командира полка по заключению начальника медицинской службы.

ОСНОВЫ ВОЕННОЙ СЛУЖБЫ

ОПОРНЫЙ КОНСПЕКТ

для обучения граждан РФ начальным знаниям в области обороны и их подготовки по основам военной службы

ТЕМА №2: «ВОЕННОСЛУЖАЩИЕ ВООРУЖЕННЫХ СИЛ РОССИЙСКОЙ ФЕДЕРАЦИИ И ВЗАИМООТНОШЕНИЯ МЕЖДУ НИМИ. РАЗМЕЩЕНИЕ ВОЕННОСЛУЖАЩИХ».

Вопросы занятия:

1. Военнослужащие Вооруженных Сил Российской Федерации.
2. Взаимоотношения между военнослужащими.
3. Размещение военнослужащих.

Методические указания по организации и проведению занятий по общевоинским уставам ВС РФ:

Занятия по общевоинским уставам нельзя сводить только к читке и пересказу отдельных статей или заучиванию устава, они должны обеспечить формирование навыков у обучаемых правильно выполнять требования уставов на практике. С этой целью следует внедрить игровой метод и принцип проблемности в обучении, упражнения, тренировки, шире применять технические средства обучения.

Местом проведения занятия могут быть специализированный класс, казарма, караульный городок, комната для хранения оружия, строевой плац и другие элементы военного городка, где имеется возможность показать устройство, жизнь, быт и несение службы по уставу.

Руководитель занятия должен заранее проверить и убедиться, что на выбранном месте можно качественно отработать все учебные вопросы. При необходимости надо предварительно подготовить его. Эффективность занятия повышается, если стационарное оборудование места (объекта) дополнить соответствующими наглядными пособиями (схемами, рисунками, плакатами и т.д.) и техническими средствами обучения.

Нельзя проводить занятия на объектах, которые не дооборудованы или оборудованы с нарушениями требований уставов, приказов, наставлений. Это вызывает у обучаемых неверные, противоречивые толкования тех или иных положений уставов, чувство недоверия к преподавателю, который проводит занятие.

Изучение положений общевоинских уставов проводится, как правило, комплексным методом. При этом образцовый показ порядка выполнения требований общевоинских уставов должен гармонично сочетаться с практическим выполнением этих элементов всеми обучаемыми. Метод устного изложения должен применяться в виде развернутой беседы, когда имеют место коллективный поиск правильного понимания и обоснования отдельных статей уставов. Используя этот вид занятий, руководитель приучает обучаемых, действующих в роли определенного должностного лица или лица из состава суточного наряда, правильно и быстро реагировать на обстановку и принимать решения.

При изучении уставов основное внимание уделяется вопросам воспитания у обучаемых чувства верности Конституции Российской Федерации и Военной присяге. Каждое занятие должно направлять обучаемых на выполнение должностных обязанностей солдата.

На занятиях по изучению общевоинских уставов обучаемые должны практически усвоить свои обязанности в различных условиях службы, научиться осознанно выполнять приказы и распоряжения командиров (начальников), стойко переносить трудности военной службы.

При использовании на занятиях стрелкового оружия и оборудования помещений необходимо строго выполнять меры безопасности, указанные в инструкциях и наставлениях для них.

Учебная материально-техническая база, на которой проводится занятие, должна в наибольшей степени обеспечивать поучительность занятия, способствовать качественной отработке учебных вопросов и достижению поставленных учебных целей.

Перед началом занятия все обучаемые находятся в классе на своих местах или могут быть построены на месте проведения занятия (в казарме, караульном городке, на плацу или в других местах несения службы). Дежурный по взводу занимает место в центре кабинета у доски, лицом в сторону личного состава. При входе руководителя в класс подает команду: **«Взвод, СМІРНО»** (по этой команде все встают и принимают положение **«Смирно»**), подходит к руководителю строевым шагом, за 2-3 шага от него останавливается и рапортует, например:

«Товарищ капитан. 1-й взвод на занятие по общевоинским уставам прибыл. По списку 25, все люди налицо (или: отсутствуют 3 человека - два в наряде и один в госпитале). Дежурный по взводу курсант Петров».

Рапорт должен отдаваться четко, достаточно громко, без резкого повышения голоса. Отдав рапорт, дежурный по взводу делает левой (правой) ногой шаг в сторону с одновременным поворотом направо (налево) и пропускает руководителя занятия вперед. Руководитель контролирует выполнение обучаемыми команды и принимает рапорт, находясь в положении «Смирно».

Если по характеру занятия обучаемые должны находиться в строю, то к началу занятия взвод выстраивается в две шеренги. Для встречи руководителя занятия дежурный по взводу подает команду: **«Взвод, СМІРНО, равнение на - ПРАВО (на - ЛЕВО, на - СРЕДИНУ)»**, подходит к руководителю и рапортует, как указано выше.

Если при выполнении команды обучаемыми и в действиях отдающего рапорт допущены ошибки (нечеткость, небрежность, искажение формы рапорта и т.п.), руководитель обязан потребовать их исправления, для чего подает команду **«ОСТАВИТЬ»** и приказывает повторить выполнение команды или отдачу рапорта.

Приняв рапорт, руководитель занятия здоровается с обучаемыми: **«Здравствуйте, товарищи»**, на что они отвечают, например: **«Здравия желаем, товарищ капитан»**. После этого руководитель проверяет наличие обучаемых, осматривает их внешний вид, обращая внимание на опрятность одежды и чистоту обуви, проверяет наличие оружия, если это предусмотрено содержанием занятия. Одновременно он осматривает класс (место проведения занятия), обращая внимание на порядок, на положение плакатов, схем, наглядных пособий, чистоту классной доски, наличие мела и тряпки. При наличии недостатков во внешнем виде и нарушении порядка на учебном месте, руководитель требует их устранить немедленно или в установленное им время.

Далее руководитель переходит к проверке усвоения обучаемыми пройденного материала, для чего задает заранее подготовленные вопросы. Контрольный опрос военнослужащих должен охватывать: теоретический – не менее 3-4 человек, практический – 100% личного состава подразделения.

В обращении с обучаемыми руководитель обязан всегда соблюдать вежливость и выдержку и обращаться к ним на **«Вы»**. Обращаясь к обучаемым, он называет их по должности и фамилии, или только по должности. Например: **«Курсант Иванов», «Товарищ курсант»**.

После постановки вопроса руководитель вызывает для ответа одного обучаемого, который должен встать, принять строевую стойку и ответить **«Я»** или назвать свою должность и фамилию. На требование руководителя: **«Отвечайте» («Докладывайте»)** или **«Подойдите к доске»** обучаемый отвечает: **«Есть»** и приступает к ответу или подходит к доске, схеме и четко отвечает на поставленный вопрос. При готовности к ответу на общий вопрос, поставленный руководителем всем присутствующим, а также при необходимости задать вопрос руководителю обучаемый должен, не вставая с места и не разговаривая, поднять руку и ждать вызова руководителя, а после вызова действовать, как указано выше.

При выходе для ответа к доске, схеме и т.д. действия обучаемых должны быть четкими (четкий шаг, повороты в движении и на месте, строевая стойка), а внешний вид - подтянут и опрятен. При ответе обучаемый не должен размахивать руками, а при необходимости пользоваться указкой или писать на доске, он делает это одной рукой, а другая - находится у бедра. Если обучаемому предоставлено время для подготовки к ответу, то по готовности он докладывает руководителю, например: **«Товарищ капитан. Курсант Сидоров к ответу готов»**. По окончании ответа во всех случаях докладывает руководителю, например: **«Товарищ капитан. Курсант Сидоров ответ закончил»** и, получив разрешение сесть или приказание на какое-либо действие, отвергает **«Есть»** и четко

выполняет его. Каждый ответ необходимо оценить и при необходимости задать дополнительные вопросы.

После короткого подведения итогов усвоения ранее изученного материала руководитель объявляет обучаемым тему, занятие и цель предстоящего занятия, при этом особо отмечает, какие знания и навыки, приобретенные ранее, могут пригодиться при изучении вопросов предстоящего занятия. Он доводит до обучаемых требования мер безопасности применительно к данному занятию, указывает порядок безопасного выполнения элементов занятия и переходит к основной части занятия.

Объяснение нового материала должно быть лаконичным и убедительным. Любой вопрос, сложен он или прост, должен излагаться четким и выразительным языком, при этом не обязательно пользоваться опорным конспектом. Он необходим лишь для контроля за последовательностью и полнотой изложения учебного материала и расходом времени, предусмотренного на изучение данного вопроса. Обращение к обучаемым во время рассказа оживляет занятие, позволяет избежать сухости изложения материала, повышает их внимание к рассказу.

Для развития у обучаемых воинской смекалки и привития навыков сознательного усвоения уставов весьма важно проверить их знания не только путем постановки вопросов и требования ответов на них, но и путем создания обстановки (ситуации), по ходу которой обучаемые могли бы самостоятельно принимать решения, выполнять практические действия с подробным обоснованием их в последующем. Поэтому руководитель при подготовке к занятию должен подготовить вводные, которые он будет обрабатывать с обучаемыми.

Исправлять ошибки в действиях обучаемых можно только в словесной форме, терпеливо и без унижения их личного достоинства.

При проведении занятий, связанных с подачей команд, отдачей распоряжений, докладами о выполнении команд, руководитель требует, чтобы они выполнялись четко, громко, немногословно и в полном соответствии с уставами.

Теоретические положения общевоинских уставов отрабатываются с широким использованием учебных пособий (плакатов, схем, таблиц, макетов, кинофильмов), а практические приемы - с использованием оборудования помещений жилого и служебного фондов. В ходе теоретических занятий, проводимых, как правило, методом беседы, руководитель, зачитав статью устава, разъясняет ее содержание и значение, для иллюстрации того или иного уставного положения подтверждает его поучительными примерами из исторического опыта, из практики боевой подготовки и повседневной жизни своего подразделения или других подразделений части.

В ходе практического занятия изучается порядок хранения и выдачи оружия и боеприпасов, содержания помещений, инвентаря и оборудования. При изучении обязанностей лиц суточного наряда основное внимание обращается на порядок выдачи и сдачи оружия и боеприпасов, порядок их хранения, практическое выполнение действий при приеме, сдаче поста, его охране и обороне, обращении с оружием; приводятся примеры безупречного выполнения служебного долга военнослужащими, героических поступков часовых и других лиц суточного наряда.

Практическое обучение действиям по выполнению распорядка дня, по соблюдению образцового повседневного порядка в подразделении, изучение обязанностей дневального (дежурного) по роте, часового и подготовку их к несению службы целесообразно проводить в казарменном расположении и в специально оборудованном караульном городке методом практического показа и тренировки обучаемых. В начале практического занятия руководитель объясняет и показывает порядок и последовательность выполнения приема, а затем отрабатывает их с обучаемыми.

Отрабатывая практические действия, руководитель добивается четкого и правильного их выполнения от каждого обучаемого. Обнаружив ошибки в действиях личного состава,

руководитель приостанавливает выполнение приема, указывает на недостатки, разъясняет, а если необходимо, то и показывает этот прием лично или при помощи обучаемого правильно выполняющего его и продолжает тренировку до тех пор, пока ошибки не будут устранены.

В зависимости от темы, метода обучения учебные вопросы могут отрабатываться последовательно или одновременно. В последнем случае взвод делится на группы, количество которых соответствует количеству учебных мест. Контроль недостатков и положительных моментов в ходе обучения руководитель занятия осуществляет через сержантов, которые являются руководителями на учебных местах.

После отработки каждого учебного вопроса руководитель занятия проводит частный разбор, затем объявляет обучаемым следующий учебный вопрос и его содержание, доводит основные требования по его выполнению и приступает к его отработке. В конце основной части занятия проводится закрепление материала в целях повторения содержания основных учебных вопросов занятия. На основную часть одночасового занятия по общевоинским уставам следует отводить 35-40 минут.

В заключительной части руководитель занятия напоминает тему и цель занятия и как она достигнута. После этого делает разбор действий обучаемых по каждому учебному вопросу, указывает на допущенные ошибки и пути их устранения, дает задание на самоподготовку и отвечает на вопросы.

По сигналу об окончании занятия руководитель дает разрешение на объявление перерыва или конца занятий. Дежурный по взводу встает, со своего места, строевым шагом выходит на первую линию столов, поворачивается лицом к обучаемым и подает команду: **«Взвод, СМИРНО»**, руководитель прощается: **«До свидания, товарищи»**, а обучаемые отвечают, например: **«До свидания, товарищ капитан»**, затем руководитель командует **«Вольно»** и выходит из класса. Если руководитель задерживается в классе, то он командует: **«Вольно», «Можно выходить»**.

Руководитель занятия обязан в течение всего занятия, поддерживать высокую воинскую дисциплину, немедленно и решительно пресекать небрежность в обращении и действиях, попытки пререканий и проявлений нетактичности.

«УТВЕРЖДАЮ»
Зам. директора ГАПОУ МО «ППТ»
_____ С.В. Веселов
«__» _____ 20__ г.

**ПЛАН
ПРОВЕДЕНИЯ ЗАНЯТИЯ**
с обучающимися ГАПОУ МО «ППТ»
по «**ОСНОВАМ ВОЕННОЙ СЛУЖБЫ**».

Тема №2: «Военнослужащие ВС РФ и взаимоотношения между ними. Размещение военнослужащих».

Цели занятия:

1. Довести до обучающихся какая категория граждан РФ являются военнослужащими ВС РФ.
2. Довести до обучающихся как строятся взаимоотношения между различными категориями военнослужащих.
3. Довести до обучающихся основные требования по размещению военнослужащих.

Учебные вопросы:

1. Военнослужащие Вооруженных Сил Российской Федерации.
2. Взаимоотношения между военнослужащими.
3. Размещение военнослужащих.

Время проведения: 1 час.

Место проведения: Кабинет.

Форма (метод) проведения: Классно-групповое (устное изложение, показ и обсуждение изучаемого материала).

Материальное обеспечение: Кабинет, стенды, плакаты и схемы.

Руководства и пособия: Устав внутренней службы Вооруженных Сил Российской Федерации. - М.: Воениздат, 2013г. «Основы подготовки к военной службе», М. Просвещение. 2003г., Методические указания по ведению ротного хозяйства и оборудованию казарменных помещений видов войск.

I. ВВОДНАЯ ЧАСТЬ ЗАНЯТИЯ: 7 мин.

1. Определение готовности подразделения к занятию:

- принимаю доклад от дежурного по подразделению о готовности к занятию;
- проверяю готовность и состояние учебной материально-технической базы, наличие и комплектность материального обеспечения;
- проверяю по журналу наличие личного состава, осматриваю внешний вид обучаемых, указываю на недостатки и добиваюсь их устранения.

2. Напоминание материала предыдущего занятия:

- напоминаю тему предыдущего занятия;
- довожу, какие знания и навыки, полученные ранее, могут пригодиться при изучении вопросов предстоящего занятия.

4. Опрос обучаемых:

1. Перечислите основные требования безопасности при обращении с оружием и проведении стрельб?
2. Перечислите основные требования безопасности при организации купания?
3. Перечислите общие требования электробезопасности?

4. Основные вопросы контроля:

5. Доведение требований безопасности:

- довожу порядок безопасного и безаварийного обращения с учебной материально-технической базой и оборудованием учебных объектов;
- устанавливаю порядок безопасного выполнения элементов предстоящего занятия.

II. ОСНОВНАЯ ЧАСТЬ ЗАНЯТИЯ: 30 мин.

№ п.п	Учебные вопросы, задачи, нормативы	Время	Действия руководителя и его помощника	Действия обучаемых
1	2	3	4	5
	Организация занятия	3 мин	Объявляю тему, цели и учебные вопросы предстоящего занятия.	Слушают и уясняют тему, цели и учебные вопросы предстоящего занятия.
1.	Военнослужащие Вооруженных Сил Российской Федерации.	10 мин	Объявляю учебный вопрос и порядок его изучения. Довожу основные положения изучаемого вопроса: 1. Общие положения: – что такое военная служба; – кто относится к военнослужащим; – перечень воинских званий военнослужащих ВС РФ; – в каких случаях военнослужащий считается исполняющим обязанности военной службы; – в каких случаях военнослужащий не признается погибшим	Уясняют порядок отработки вопроса. Слушают и уясняют теоретические положения изучаемого вопроса.

			(умершим), получившим увечье (ранение, травму, контузию) или заболевание при исполнении обязанностей военной службы. 2. Общие обязанности военнослужащих: 3. Должностные и специальные обязанности военнослужащих.	
			Отвечаю на вопросы, возникшие у обучаемых в ходе теоретической части занятия.	При возникновении вопроса задают его.
			Проверяю качество усвоения материала. Для этого двум-трем обучаемым задаю контрольные (проблемные) вопросы практической направленности с целью удостовериться в правильном понимании изложенного материала и их готовности применять полученные знания на практике.	Отвечают на вопросы.
2.	Взаимоотношения между военнослужащими.	10 мин	Объявляю учебный вопрос и порядок его изучения. Довожу основные положения изучаемого вопроса: 1. Единоначалие. Командиры (начальники) и подчиненные. Старшие и младшие: – что такое единоначалие; – начальники и подчиненные; – прямой и непосредственный начальник; – старшие и младшие. 2. Приказ (приказание), порядок его отдачи и выполнения: – что такое приказ; – что такое приказание; – порядок выполнения приказа. 3. Военское приветствие: – обязанности военнослужащего по выполнению воинского приветствия; – обязанности частей (подразделений) по выполнению воинского приветствия; – порядок приветствия начальников при нахождении вне строя; – случаи, когда команда для выполнения воинского приветствия воинским частям и	Уясняют порядок отработки вопроса. Слушают и уясняют теоретические положения изучаемого вопроса.

			<p>подразделении не подается.</p> <p>4. О воинской вежливости и поведении военнослужащих:</p> <ul style="list-style-type: none"> – порядок обращения начальников и старших к подчиненным и младшим по вопросам службы; – порядок обращения подчиненных и младших к начальникам и старшим по вопросам службы; – порядок обращения к другому военнослужащему в присутствии командира (начальника) или старшего; – порядок поведения в общественных местах и транспорте. 	
			<p>Отвечаю на вопросы, возникшие у обучаемых в ходе теоретической части занятия.</p> <p>Проверяю качество усвоения материала. Для этого двум-трем обучаемым задаю контрольные (проблемные) вопросы практической направленности с целью удостовериться в правильном понимании изложенного материала и их готовности применять полученные знания на практике.</p>	<p>При возникновении вопроса задаю его.</p> <p>Отвечают на вопросы.</p>
3.	Размещение военнослужащих.	10 мин	<p>Объявляю учебный вопрос и порядок его изучения.</p> <p>Довожу основные положения изучаемого вопроса:</p> <p>1. Общие положения:</p> <p>организация размещения военнослужащих проходящих военную службу по призыву;</p> <ul style="list-style-type: none"> – помещения роты; – ограничения по проживанию на объектах части и хранению отдельных вещей, материалов и веществ; – спальное помещение, его оборудование и содержание; – порядок хранения всех видов обмундирования и вещевого имущества военнослужащих. <p>2. Содержание помещений и территории:</p> <ul style="list-style-type: none"> – общие требования по оборудованию помещений роты; – обязанности очередного уборщика. 	<p>Уясняют порядок отработки вопроса.</p> <p>Слушают и уясняют теоретические положения изучаемого вопроса.</p>

			3. Проветривание помещений. 4. Освещение помещений.	
			Для иллюстрации уставных положений подтверждаю их показом на примере размещения одного из подразделений части.	Запоминают организацию размещения военнослужащих на практическом примере.
			Отвечаю на вопросы, возникшие у обучаемых в ходе теоретической и практической части занятия.	При возникновении вопроса задают его.
			Проверяю качество усвоения материала. Для этого двум-трем обучаемым задаю контрольные (проблемные) вопросы практической направленности с целью удостовериться в правильном понимании изложенного материала и их готовности применять полученные знания на практике.	Отвечают на вопросы.

III. ЗАКЛЮЧИТЕЛЬНАЯ ЧАСТЬ ЗАНЯТИЯ: 8 мин.

Опрос по изложенному материалу:

1. Что такое военная служба и её основные отличия?
2. Перечислите воинские звания военнослужащих ВС РФ?
3. В каких случаях военнослужащий считается исполняющим обязанности военной службы?
4. Что такое единоначалие?
5. Что такое приказ и приказание?
6. Порядок поведения в общественных местах и транспорте?
7. Перечислите основные помещения роты?
8. Порядок проветривание помещений?

Контрольные вопросы:

Задание на самостоятельную подготовку:

Руководитель сборов:
 Преподаватель-организатор ОБЖ И. И. Барашкин
 « ___ » _____ 20__ г.

1. Военнослужащие Вооруженных Сил Российской Федерации.

Общие положения:

5. Защита Отечества является долгом и обязанностью гражданина Российской Федерации.

Военная служба - особый вид федеральной государственной службы, исполняемой гражданами в Вооруженных Силах Российской Федерации (далее - Вооруженные Силы), других войсках, воинских формированиях и органах, воинских подразделениях федеральной противопожарной службы и создаваемых на военное время специальных формированиях, а также иностранными гражданами в Вооруженных Силах, других войсках, воинских формированиях и органах.

6. Граждане (иностранцы граждане), проходящие военную службу, являются военнослужащими и имеют статус, устанавливаемый законодательством Российской Федерации.

К военнослужащим относятся:

– офицеры, прапорщики и мичманы, курсанты военных образовательных учреждений профессионального образования, сержанты и старшины, солдаты и матросы, проходящие военную службу по контракту (далее - военнослужащие, проходящие военную службу по контракту);

– офицеры, призванные на военную службу в соответствии с указом Президента Российской Федерации;

– сержанты и старшины, солдаты и матросы, проходящие военную службу по призыву, курсанты военных образовательных учреждений профессионального образования до заключения с ними контракта (далее - военнослужащие, проходящие военную службу по призыву).

Каждому военнослужащему присваивается соответствующее воинское звание. Воинские звания подразделяются на войсковые и корабельные.

Ст. 46 Федерального закона
«О воинской обязанности и военной службе»
от 28.03.1998 N 53-Ф

ПЕРЕЧЕНЬ ВОИНСКИХ ЗВАНИЙ ВОЕННОСЛУЖАЩИХ ВООРУЖЕННЫХ СИЛ РОССИЙСКОЙ ФЕДЕРАЦИИ.

Состав военнослужащих	Воинские звания	
	войсковые	корабельные
Солдаты, матросы, сержанты, старшины	Рядовой (курсант) Ефрейтор Младший сержант Сержант Старший сержант Старшина	Матрос (курсант) Старший матрос Старшина 2 статьи Старшина 1 статьи Главный старшина Главный корабельный старшина
Прапорщики и мичманы	Прапорщик Старший прапорщик	Мичман Старший мичман
Младшие офицеры	Младший лейтенант	Младший лейтенант

	Лейтенант Старший лейтенант Капитан	Лейтенант Старший лейтенант Капитан - лейтенант
Старшие офицеры	Майор Подполковник Полковник	Капитан 3 ранга Капитан 2 ранга Капитан 1 ранга
Высшие офицеры	Генерал- майор Генерал- лейтенант Генерал - полковник Генерал армии	Контр – адмирал Вице-адмирал Адмирал Адмирал флота
Маршал Российской Федерации		

2. Перед воинским званием военнослужащего, проходящего военную службу в гвардейской воинской части, на гвардейском корабле, добавляется слово «гвардии».

3. К воинскому званию военнослужащего или гражданина, пребывающего в запасе, имеющего военно-учетную специальность юридического или медицинского профиля, добавляются соответственно слова «юстиции» или «медицинской службы».

(в ред. Федерального закона от 06.01.2007 N 3-ФЗ)

4. К воинскому званию гражданина, пребывающего в запасе или находящегося в отставке, добавляются соответственно слова «запаса» или «в отставке».

5. Для лиц, не являющихся военнослужащими, запрещается вводить специальные звания или классные чины, аналогичные воинским званиям.

7. Военнослужащие обладают правами и свободами человека и гражданина с некоторыми ограничениями, установленными федеральными конституционными законами и федеральными законами.

На военнослужащих возлагаются обязанности по подготовке к вооруженной защите и вооруженная защита Российской Федерации, которые связаны с необходимостью беспрекословного выполнения поставленных задач в любых условиях, в том числе с риском для жизни. В связи с особым характером обязанностей, возложенных на военнослужащих, им предоставляются социальные гарантии и компенсации. В Вооруженных Силах используется русский язык как государственный.

8. В соответствии с законодательством Российской Федерации содержание и объем прав, обязанностей и ответственности военнослужащих зависят от того, находятся ли они при исполнении обязанностей военной службы или нет.

Военнослужащий считается исполняющим обязанности военной службы в случаях:

- а) участия в боевых действиях, выполнения задач в условиях чрезвычайного положения и военного положения, а также в условиях вооруженных конфликтов. Военнослужащие, являющиеся иностранными гражданами, участвуют в выполнении задач в условиях военного положения, а также в условиях вооруженных конфликтов в соответствии с общепризнанными принципами и нормами международного права, международными договорами Российской Федерации и законодательством Российской Федерации;
- б) исполнения должностных обязанностей;
- в) несения боевого дежурства, боевой службы, службы в гарнизонном наряде, исполнения обязанностей в составе суточного наряда;
- г) участия в учениях или походах кораблей;
- д) выполнения приказа (приказания) или распоряжения, отданного командиром (начальником);
- е) нахождения на территории воинской части в течение установленного распорядком дня (регламентом) служебного времени или в другое время, если это вызвано служебной необходимостью;
- ж) нахождения в служебной командировке;
- з) нахождения на лечении, следования к месту лечения и обратно;
- и) следования к месту военной службы и обратно;
- к) прохождения военных сборов;

- л) нахождения в плену (за исключением случаев добровольной сдачи в плен), в положении заложника или интернированного;
- м) безвестного отсутствия - до признания военнослужащего в установленном законом порядке безвестно отсутствующим или объявления его умершим;
- н) защиты жизни, здоровья, чести и достоинства личности;
- о) оказания помощи органам внутренних дел, другим правоохранительным органам по защите прав и свобод человека и гражданина, охране правопорядка и обеспечению общественной безопасности;
- п) участия в предотвращении и ликвидации чрезвычайных ситуаций природного и техногенного характера, осуществляемых без введения чрезвычайного положения;

- р) совершения иных действий, признанных судом совершенными в интересах личности, общества и государства.

При необходимости военнослужащий по приказу командира (начальника) обязан приступить к исполнению обязанностей военной службы в любое время.

Военнослужащий не признается погибшим (умершим), получившим увечье (ранение, травму, контузию) или заболевание при исполнении обязанностей военной службы, если это явилось следствием:

- самовольного нахождения вне расположения воинской части или установленного за пределами воинской части места военной службы, за исключением случаев, предусмотренных пунктами «л», «м», «н», «о», «п» и «р» настоящей статьи;
- добровольного приведения себя в состояние опьянения;
- совершения им деяния, признанного в установленном порядке общественно опасным.

Общие обязанности военнослужащих:

16. Военнослужащий в служебной деятельности руководствуется Конституцией Российской Федерации, федеральными конституционными законами, федеральными законами, общевойсковыми уставами и иными нормативными правовыми актами Российской Федерации.

Защита государственного суверенитета и территориальной целостности Российской Федерации, обеспечение безопасности государства, отражение вооруженного нападения, а также выполнение задач в соответствии с международными обязательствами Российской Федерации составляют существо воинского долга, который обязывает военнослужащего:

- быть верным Военной присяге (обязательству), беззаветно служить народу Российской Федерации, мужественно и умело защищать Российскую Федерацию;
- строго соблюдать Конституцию Российской Федерации и законы Российской Федерации, требования общевойсковых уставов, беспрекословно выполнять приказы командиров (начальников);
- совершенствовать воинское мастерство, содержать в постоянной готовности к применению вооружение и военную технику, беречь военное имущество;
- быть дисциплинированным, бдительным, хранить государственную тайну;
- дорожить воинской честью и боевой славой Вооруженных Сил, своей воинской части, честью своего воинского звания и войсковым товариществом, с достоинством нести высокое звание защитника народа Российской Федерации;
- соблюдать общепризнанные принципы и нормы международного права и международные договоры Российской Федерации.

17. Военнослужащий должен быть честным, храбрым, при выполнении воинского долга проявлять разумную инициативу, защищать командиров (начальников) в бою, оберегать Боевое знамя воинской части.

18. Военнослужащий обязан проявлять патриотизм, способствовать укреплению мира и дружбы между народами, предотвращению национальных и религиозных конфликтов.

19. Военнослужащий обязан уважать честь и достоинство других военнослужащих, выручать их из опасности, помогать им словом и делом, удерживать от недостойных поступков, не допускать в отношении себя и других военнослужащих грубости и издевательства, содействовать командирам (начальникам) и старшим в поддержании порядка и дисциплины. Он должен соблюдать правила воинской вежливости, поведения, выполнения воинского приветствия, ношения военной формы одежды и знаков различия. Обо всех случаях, которые могут повлиять на исполнение военнослужащим его обязанностей, а также о сделанных ему замечаниях он обязан докладывать своему непосредственному начальнику.

За нарушение уставных правил взаимоотношений между военнослужащими, связанное с унижением чести и достоинства, издевательством или сопряженное с насилием, а также за оскорбление одним военнослужащим другого виновные привлекаются к дисциплинарной ответственности, а при установлении в их действиях состава преступления - к уголовной ответственности.

20. Военнослужащий обязан знать и соблюдать в повседневной деятельности требования безопасности военной службы. Он должен заботиться о сохранении своего здоровья, ежедневно заниматься закаливанием, физической подготовкой и спортом, воздерживаться от вредных привычек (курения, употребления алкоголя), не допускать употребления наркотических средств и психотропных веществ.

21. По служебным вопросам военнослужащий должен обращаться к своему непосредственному начальнику, а при необходимости с разрешения непосредственного начальника - к старшему начальнику.

По личным вопросам военнослужащий также должен обращаться к непосредственному начальнику, а в случае особой необходимости - к старшему начальнику.

При обращениях (внесении предложения, подаче заявления или жалобы) военнослужащий руководствуется законодательством Российской Федерации и Дисциплинарным уставом Вооруженных Сил Российской Федерации.

22. Военнослужащий обязан знать и соблюдать нормы международного гуманитарного права, правила обращения с ранеными, больными, лицами, потерпевшими кораблекрушение, медицинским персоналом, духовными лицами, гражданским населением в районе боевых действий, а также с военнопленными.

23. Военнослужащий в ходе боевых действий, даже находясь в отрыве от своей воинской части (подразделения) и в полном окружении, должен оказывать решительное сопротивление противнику, избегая захвата в плен. В бою он обязан с честью выполнить свой воинский долг. Если военнослужащий, находясь в беспомощном состоянии, в том числе вследствие тяжелого ранения или контузии, будет захвачен противником в плен, он должен искать и использовать любую возможность для своего освобождения и освобождения своих товарищей из плена и возвращения в свою воинскую часть.

Военнослужащий, захваченный противником в плен, при допросе имеет право сообщить только свою фамилию, имя, отчество, воинское звание, дату рождения и личный номер. Он обязан сохранять честь и достоинство, не разглашать государственную тайну, проявлять стойкость и мужество, помогать другим военнослужащим, находящимся в плену, удерживать их от пособничества противнику, отвергать попытки противника использовать военнослужащего для нанесения ущерба Российской Федерации и ее Вооруженным Силам.

За военнослужащими, захваченными в плен или в качестве заложников, а также за интернированными в нейтральных странах сохраняется статус военнослужащих. Командиры (начальники) обязаны принимать меры по освобождению указанных военнослужащих в соответствии с нормами международного гуманитарного права.

Должностные и специальные обязанности военнослужащих:

24. Каждый военнослужащий, назначенный на воинскую должность, имеет должностные обязанности, которые определяют его полномочия, а также объем выполняемых им в соответствии с занимаемой воинской должностью задач.

Должностные обязанности исполняются только в интересах военной службы. Должностные обязанности и порядок их исполнения определяются федеральными законами, общевоинскими уставами и иными нормативными правовыми актами Российской Федерации, а также соответствующими руководствами, наставлениями, положениями, инструкциями или приказами командиров (начальников) применительно к требованиям настоящего Устава.

25. Военнослужащие, находящиеся на боевом дежурстве (боевой службе), в суточном и гарнизонном нарядах, привлеченные для ликвидации последствий стихийных бедствий, а также при других чрезвычайных обстоятельствах исполняют специальные обязанности. Эти обязанности и порядок их исполнения устанавливаются федеральными законами, общевоинскими уставами и иными нормативными правовыми актами Российской Федерации и носят, как правило, временный характер.

Для исполнения специальных обязанностей военнослужащие могут наделяться дополнительными правами (на применение оружия, специальных средств, физической силы, предъявление требований, обязательных для исполнения, подчинение строго определенным лицам и другими правами), которые определяются федеральными законами, общевоинскими уставами и иными нормативными правовыми актами Российской Федерации.

2. Взаимоотношения между военнослужащими:

Единоначалие. Командиры (начальники) и подчиненные. Старшие и младшие

33. Единоначалие является одним из основных принципов строительства Вооруженных Сил, руководства ими и взаимоотношений между военнослужащими. Единоначалие заключается в наделении командира (начальника) всей полнотой распорядительной власти по отношению к подчиненным и возложении на него персональной ответственности перед государством за все стороны жизни и деятельности воинской части, подразделения и каждого военнослужащего. Единоначалие выражается в праве командира (начальника), исходя из всесторонней оценки обстановки, единолично принимать решения, отдавать в установленном порядке соответствующие приказы и обеспечивать их выполнение.

34. По своему служебному положению и воинскому званию одни военнослужащие по отношению к другим могут быть начальниками или подчиненными.

Начальник имеет право отдавать подчиненному приказы и требовать их исполнения. Он должен быть для подчиненного примером тактичности, выдержанности и не должен допускать фамильярности и предвзятости по отношению к нему. За действия, унижающие честь и достоинство подчиненного, начальник несет ответственность.

Подчиненный обязан беспрекословно выполнять приказы начальника.

Лица гражданского персонала Вооруженных Сил, замещающие воинские должности, являются начальниками для подчиненных в соответствии с замещаемой штатной должностью.

35. Начальники, которым военнослужащие подчинены по службе, хотя бы и временно, являются прямыми начальниками.

Ближайший к подчиненному прямой начальник называется непосредственным начальником.

36. По своему воинскому званию начальниками являются проходящие военную службу:

- маршалы Российской Федерации, генералы армии, адмиралы флота - для старших и младших офицеров, прапорщиков, мичманов, сержантов, старшин, солдат и матросов;
- генералы, адмиралы, полковники и капитаны 1 ранга - для младших офицеров, прапорщиков, мичманов, сержантов, старшин, солдат и матросов;
- старшие офицеры в воинских званиях подполковника, капитана 2 ранга, майора, капитана 3 ранга - для прапорщиков, мичманов, сержантов, старшин, солдат и матросов;
- младшие офицеры - для сержантов, старшин, солдат и матросов;
- прапорщики и мичманы - для сержантов, старшин, солдат и матросов одной с ними воинской части;
- сержанты и старшины - для солдат и матросов одной с ними воинской части.

37. Военнослужащие, которые по своему служебному положению и воинскому званию (статьи 35 и 36 настоящего Устава) не являются по отношению к другим военнослужащим их начальниками или подчиненными, могут быть старшими или младшими.

Старшинство определяется воинскими званиями военнослужащих.

Старшие по воинскому званию в случае нарушения младшими воинской дисциплины (правил поведения, ношения военной формы одежды, выполнения воинского приветствия и др.)

должны требовать от них устранения этого нарушения. Младшие по воинскому званию обязаны беспрекословно выполнять эти требования старших.

38. При совместном исполнении обязанностей военнослужащими, не подчиненными друг другу, когда их служебные взаимоотношения не определены командиром (начальником), старший из них по воинской должности, а при равных должностях старший по воинскому званию является начальником.

Приказ (приказание), порядок его отдачи и выполнения:

39. Приказ - распоряжение командира (начальника), обращенное к подчиненным и требующее обязательного выполнения определенных действий, соблюдения тех или иных правил или устанавливающее какой-либо порядок, положение.

Приказ может быть отдан в письменном виде, устно или по техническим средствам связи одному или группе военнослужащих. Приказ, отданный в письменном виде, является основным распорядительным служебным документом (нормативным актом) военного управления, издаваемым на правах единоначалия командиром воинской части. Устные приказы имеют право отдавать подчиненным все командиры (начальники).

Обсуждение (критика) приказа недопустимо, а неисполнение приказа командира (начальника), отданного в установленном порядке, является преступлением против военной службы.

40. Приказание - форма доведения командиром (начальником) задач до подчиненных по частным вопросам. Приказание отдается в письменном виде или устно. Приказание, отданное в письменном виде, является распорядительным служебным документом, издаваемым начальником штаба от имени командира воинской части или военным комендантом - от имени начальника гарнизона.

41. Приказ (приказание) должен соответствовать федеральным законам, общевоинским уставам и приказам вышестоящих командиров (начальников). Отдавая приказ (приказание), командир (начальник) не должен допускать злоупотребления должностными полномочиями или их превышения.

Командирам (начальникам) запрещается отдавать приказы (приказания), не имеющие отношения к исполнению обязанностей военной службы или направленные на нарушение законодательства Российской Федерации. Командиры (начальники), отдавшие такие приказ (приказания), привлекаются к ответственности в соответствии с законодательством Российской Федерации.

Приказ формулируется ясно, кратко и четко без употребления формулировок, допускающих различные толкования.

42. Командир (начальник) перед отдачей приказа обязан всесторонне оценить обстановку и предусмотреть меры по обеспечению его выполнения.

Приказы отдаются в порядке подчиненности. При крайней необходимости старший начальник может отдать приказ подчиненному, минуя его непосредственного начальника. В таком случае он сообщает об этом непосредственному начальнику подчиненного или подчиненный сам докладывает о получении приказа своему непосредственному начальнику.

43. Приказ командира (начальника) должен быть выполнен беспрекословно, точно и в срок. Военнослужащий, получив приказ, отвечает: «Есть» - и затем выполняет его.

При необходимости убедиться в правильном понимании отданного им приказа командир (начальник) может потребовать его повторения, а военнослужащий, получивший приказ, - обратиться к командиру (начальнику) с просьбой повторить его.

Выполнив приказ, военнослужащий, несогласный с приказом, может его обжаловать. О выполнении полученного приказа военнослужащий обязан доложить начальнику, отдавшему приказ, и своему непосредственному начальнику.

Подчиненный, не выполнивший приказ командира (начальника), отданный в установленном порядке, привлекается к уголовной ответственности по основаниям, предусмотренным законодательством Российской Федерации.

44. Командир (начальник) несет ответственность за отданный приказ (приказание) и его последствия, за соответствие содержания приказа (приказания) требованиям статьи 41 настоящего Устава и за непринятие мер по обеспечению его выполнения.

Отменить приказ (приказание) имеет право только командир (начальник), его отдавший, либо вышестоящий прямой начальник.

45. Если военнослужащий, выполняющий приказ, получит от старшего командира (начальника) новый приказ, который помешает выполнить первый, он докладывает об этом начальнику, отдавшему новый приказ, и в случае подтверждения нового приказа выполняет его.

Начальник, отдавший новый приказ, сообщает об этом начальнику, отдавшему первый приказ.

Военнослужащий в целях успешного выполнения поставленной ему задачи обязан проявлять разумную инициативу.

Воинское приветствие:

46. Воинское приветствие является воплощением товарищеской сплоченности военнослужащих, свидетельством взаимного уважения и проявлением вежливости и воспитанности.

Все военнослужащие обязаны при встрече (обгоне) приветствовать друг друга, соблюдая правила, установленные Строевым уставом Вооруженных Сил Российской Федерации. Подчиненные (младшие по воинскому званию) приветствуют первыми начальников (старших по воинскому званию), а при равном положении первым приветствует тот, кто считает себя более вежливым и воспитанным.

47. Военнослужащие обязаны выполнять воинское приветствие, отдавая дань уважения: – Могиле Неизвестного Солдата;

- братским могилам воинов, павших в боях за свободу и независимость Отечества;
- Государственному флагу Российской Федерации, Боевому знамени воинской части, а также Военно-морскому флагу при каждом прибытии на корабль и убытии с корабля;
- похоронным процессиям, сопровождаемым воинскими подразделениями.

48. Воинские части и подразделения при нахождении в строю приветствуют по команде:

- Президента Российской Федерации, Председателя Правительства Российской Федерации и Министра обороны Российской Федерации;
- маршалов Российской Федерации, генералов армии, адмиралов флота, генерал-полковников, адмиралов и всех прямых начальников, а также лиц, назначенных для руководства проведением инспектирования (проверки) воинской части (подразделения). Для приветствия в строю на месте указанных лиц старший начальник подает команду **«СМИРНО, равнение на-ПРАВО (на-ЛЕВО, на-СРЕДИНУ)»**, встречает их и докладывает. Например: **«Товарищ генерал-майор. 46-й танковый полк на общую полковую вечернюю поверку построен. Командир полка полковник Орлов»**.

При построении воинской части с Государственным флагом Российской Федерации и Боевым знаменем (на параде, строевом смотре, во время приведения к Военной присяге (принесения обязательства) и т.п.) в докладе указывается полное наименование воинской части с перечислением присвоенных ей почетных наименований и орденов. При приветствии в строю в движении начальник подает только команду.

49. Воинские части и подразделения приветствуют по команде друг друга при встрече, а также выполняют воинское приветствие, отдавая дань уважения:

- Могиле Неизвестного Солдата;
- братским могилам воинов, павших в боях за свободу и независимость Отечества;
- Государственному флагу Российской Федерации, Боевому знамени воинской части, а на военном корабле - Военно-морскому флагу при его подъеме и спуске;
- похоронным процессиям, сопровождаемым воинскими подразделениями.

50. Воинское приветствие войсками, находящимися в строю на месте, Президента Российской Федерации, Председателя Правительства Российской Федерации и Министра обороны Российской Федерации сопровождается исполнением оркестром «Встречного марша» и Государственного гимна Российской Федерации.

При приветствии воинской частью прямых начальников от командира своей воинской части и выше, а также лиц, назначенных для руководства проведением инспектирования (проверки), оркестр исполняет только «Встречный марш».

51. При нахождении вне строя, как во время занятий, так и в свободное от занятий время военнослужащие воинских частей (подразделений) приветствуют начальников по команде **«Смирно»** или **«Встать. Смирно»**.

В штабах приветствуются по команде только прямые начальники и лица, назначенные для руководства проведением инспектирования (проверки).

На занятиях вне строя, а также на совещаниях, на которых присутствуют только офицеры, для воинского приветствия командиров (начальников) подается команда **«Товарищи офицеры»**.

Команды **«Смирно»**, **«Встать. Смирно»** или **«Товарищи офицеры»** подает старший из присутствующих командиров (начальников) или военнослужащий, первый увидевший прибывшего командира (начальника). По этой команде все присутствующие встают, поворачиваются в сторону прибывшего командира (начальника) и принимают строевую стойку, а при надетом головном уборе, кроме того, прикладывают к нему руку. Старший из присутствующих командиров (начальников) подходит к прибывшему командиру (начальнику) и докладывает ему.

Прибывший командир (начальник), приняв доклад, подает команду **«ВОЛЬНО»** или **«ТОВАРИЩИ ОФИЦЕРЫ»**, а докладывавший повторяет эту команду, после чего все присутствующие принимают положение «вольно», при надетом головном уборе опускают руку от головного убора и в дальнейшем действуют по указанию прибывшего командира (начальника).

52. Подача команды **«Смирно»** или **«Встать. Смирно»** и доклад командиру (начальнику) осуществляются при первом его посещении воинской части или подразделения в данный день. Командиру корабля команда **«Смирно»** подается при каждом его прибытии на корабль (сходе с корабля).

В присутствии старшего командира (начальника) команда для воинского приветствия младшему не подается и доклад не производится.

При проведении классных занятий команды **«Смирно»**, **«Встать. Смирно»** или **«Товарищи офицеры»** подаются перед началом каждого занятия и по его окончании. Команды **«Смирно»**, **«Встать. Смирно»** или **«Товарищи офицеры»** перед докладом командиру (начальнику) подаются в том случае, если при этом присутствуют другие военнослужащие, при их отсутствии командиру (начальнику) только докладывается.

53. При исполнении Государственного гимна Российской Федерации военнослужащие, находящиеся в строю, принимают строевую стойку без команды, а командиры подразделений от взвода и выше, кроме того, прикладывают руку к головному убору. Военнослужащие, находящиеся вне строя, при исполнении Государственного гимна Российской Федерации принимают строевую стойку, а при надетом головном уборе прикладывают к нему руку.

54. Команда для выполнения воинского приветствия воинским частям и подразделениям не подается:

- при подъеме воинской части (подразделения) по тревоге, на марше, а также на тактических занятиях и учениях;
- на пунктах управления, узлах связи и в местах несения боевого дежурства (боевой службы);
- на огневом рубеже и огневой (стартовой) позиции во время проведения стрельб (пусков);
- на аэродромах во время проведения полетов;
- во время занятий и работ в мастерских, парках, ангарах, лабораториях, а также при выполнении работ с учебной целью;
- в ходе спортивных состязаний и игр;
- при приеме пищи и после сигнала «Отбой» до сигнала «Подъем»;
- в помещениях для больных.

В перечисленных случаях командир (начальник) или старший прибывшему начальнику только докладывает.

Например: **«Товарищ майор. 1-я мотострелковая рота выполняет второе упражнение учебных стрельб. Командир роты капитан Ильин».**

Подразделения, участвующие в похоронной процессии, воинское приветствие не выполняют.

55. На торжественных собраниях, конференциях в воинской части, а также на спектаклях, концертах и в кино команда для воинского приветствия не подается и командиру (начальнику) не докладывается.

На общих собраниях личного состава для воинского приветствия подается команда **«СМИРНО»** или **«ВСТАТЬ. СМІРНО»** и докладывается командиру (начальнику).

56. При обращении начальника или старшего к отдельным военнослужащим они, за исключением больных, принимают строевую стойку и называют свою воинскую должность, воинское звание и фамилию. При рукопожатии старший подает руку первым.

Если старший без перчаток, младший перед рукопожатием снимает перчатку с правой руки. Военнослужащие без головного убора сопровождают рукопожатие легким наклоном головы.

57. На приветствие начальника или старшего («Здравствуйте, товарищи») все военнослужащие, находящиеся в строю или вне строя, отвечают: **«Здравия желаем»**; если начальник или старший прощается («До свидания, товарищи»), то военнослужащие отвечают: **«До свидания»**. При этом добавляются слово «товарищ» и воинское звание без указания слов «юстиции» или «медицинской службы».

Например: **«Здравия желаем, товарищ младший сержант», «До свидания, товарищ главный старшина», «Здравия желаем, товарищ мичман», «До свидания, товарищ лейтенант».**

58. Если командир (начальник) в порядке службы поздравляет военнослужащего или благодарит его, то военнослужащий отвечает командиру (начальнику): **«Служу Российской Федерации».**

Если командир (начальник) поздравляет военнослужащих воинской части (подразделения) находящихся в строю, они отвечают протяжным троекратным **«Ура»**, а если командир (начальник) благодарит их, военнослужащие отвечают: **«Служим Российской Федерации».**

О воинской вежливости и поведении военнослужащих:

67. Военнослужащие должны постоянно служить примером высокой культуры, скромности и выдержанности, свято блюсти воинскую честь, защищать свое достоинство и уважать достоинство других. Они должны помнить, что по их поведению судят не только о них, но и о Вооруженных Силах в целом.

Взаимоотношения между военнослужащими строятся на основе взаимного уважения. По вопросам военной службы они должны обращаться друг к другу на **«Вы»**. При личном обращении воинское звание называется без указания слов «юстиции» или «медицинской службы».

Начальники и старшие, обращаясь по вопросам службы к подчиненным и младшим, называют их по воинскому званию и фамилии или только по воинскому званию, добавляя в последнем случае перед воинским званием слово «товарищ».

Например: **«Рядовой Петров», «Товарищ рядовой», «Сержант Кольцов», «Товарищ сержант», «Мичман Иванов».**

Военнослужащих, обучающихся в военных образовательных учреждениях профессионального образования и не имеющих воинских званий сержантов, старшин, прапорщиков, мичманов, офицеров, а также военнослужащих, обучающихся в учебных воинских частях, называют по воинской должности, на которую они назначены.

Например: **«Курсант (слушатель) Иванов», «Товарищ курсант (слушатель)».**

Подчиненные и младшие, обращаясь по вопросам службы к начальникам и старшим, называют их по воинскому званию, добавляя перед воинским званием слово «товарищ».

Например: **«Товарищ старший лейтенант», «Товарищ контр-адмирал».**

При обращении к военнослужащим гвардейских соединений и воинских частей перед воинским званием добавляется слово «гвардии».

Например: **«Товарищ гвардии старшина 1 статьи», «Товарищ гвардии полковник».**

Вне строя офицеры могут обращаться друг к другу не только по воинскому званию, но и по имени и отчеству. В повседневной жизни офицерам разрешается применять утвердительное выражение **«слово офицера»** и при прощании друг с другом допускается вместо слов **«до свидания»** говорить **«честь имею».**

При обращении к лицам гражданского персонала Вооруженных Сил, замещающим воинские должности, военнослужащие называют их по воинской должности, добавляя перед названием должности слово «товарищ», или по имени и отчеству.

Искажение воинских званий, употребление нецензурных слов, кличек и прозвищ, грубость и фамильярное обращение несовместимы с понятием воинской чести и достоинством военнослужащего.

68. Вне строя, отдавая или получая приказ, военнослужащие обязаны принять строевую стойку, а при надетом головном уборе приложить к нему руку и опустить ее после отдания или получения приказа.

Докладывая или принимая доклад, военнослужащий опускает руку от головного убора по окончании доклада. Если перед докладом подавалась команда **«Смирно»**, то докладывающий по команде начальника **«Вольно»** повторяет команду, а при надетом головном уборе опускает руку.

69. При обращении к другому военнослужащему в присутствии командира (начальника) или старшего у него необходимо спросить на это разрешение.

Например: **«Товарищ полковник. Разрешите обратиться к капитану Иванову».**

Когда на вопрос начальника или старшего надо дать утвердительный ответ, военнослужащий отвечает: **«Так точно»**, а когда отрицательный - **«Никак нет».**

70. В общественных местах, а также в трамвае, троллейбусе, автобусе, вагоне метро и пригородных поездах при отсутствии свободных мест военнослужащий обязан предложить свое место начальнику (старшему).

Если при встрече нельзя свободно разойтись с начальником (старшим), подчиненный (младший) обязан уступить дорогу и, приветствуя, пропустить его; при необходимости обогнать начальника (старшего) подчиненный (младший) должен спросить на то разрешение.

Военнослужащие должны быть вежливыми по отношению к гражданскому населению, проявлять особое внимание к инвалидам, пожилым людям, женщинам и детям, способствовать защите чести и достоинства граждан, а также оказывать им помощь при несчастных случаях, пожарах и других чрезвычайных ситуациях природного и техногенного характера.

71. Военнослужащим запрещается держать руки в карманах одежды, сидеть или курить в присутствии начальника (старшего) без его разрешения, а также курить на улицах на ходу и в местах, не отведенных для курения.

72. Трезвый образ жизни должен быть повседневной нормой поведения всех военнослужащих. Появление на улицах, в скверах, парках, транспортных средствах общего пользования, других общественных местах в состоянии опьянения является дисциплинарным проступком, позорящим честь и достоинство военнослужащего.

73. Для военнослужащих устанавливаются военная форма одежды и знаки различия. Право ношения военной формы одежды имеют все военнослужащие, а также граждане, уволенные с военной службы с правом ношения военной формы одежды. Военная форма одежды носится строго в соответствии с правилами ношения военной формы одежды и знаков различия, определенными Министром обороны Российской Федерации. Военнослужащие, проходящие военную службу по контракту, вправе не носить военную форму одежды во время, свободное от исполнения обязанностей военной службы, определенное регламентом служебного времени, а военнослужащие, проходящие военную службу по призыву, - вне расположения воинской части при увольнении или в отпуске.

74. Правила воинской вежливости, поведения и выполнения воинского приветствия обязательны также для граждан, уволенных с военной службы, при ношении ими военной формы одежды.

3. Размещение военнослужащих:

Общие положения

164. Все помещения и территорию полка распределяет между подразделениями командир полка.

При дислокации в военном городке нескольких воинских частей помещения и территорию между ними распределяет начальник гарнизона или по его приказу старший военного городка.

165. Военнослужащие, проходящие военную службу по контракту, и совместно проживающие с ними члены их семей обеспечиваются жилыми помещениями по нормам и в порядке, предусмотренными федеральными законами и иными нормативными правовыми актами Российской Федерации.

Военнослужащие, проходящие военную службу по призыву, размещаются в соответствии с настоящим Уставом.

166. Военнослужащим женского пола, проходящим военную службу по контракту, а также обучающимся в военных образовательных учреждениях профессионального образования, до заключения ими контракта о прохождении военной службы предоставляются жилые помещения в общежитиях с оборудованием отдельного входа. Сержанты, замещающие воинскую должность старшины роты или должности, подлежащие замещению прапорщиками или офицерами, размещаются в общежитиях по возможности отдельно.

Солдаты, матросы, сержанты и старшины, проходящие военную службу по контракту, в исключительных случаях могут временно размещаться в казармах отдельно от военнослужащих, проходящих военную службу по призыву.

167. При комплектовании роты военнослужащими, проходящими военную службу по призыву, а также военнослужащими, проходящими военную службу по контракту на воинских должностях сержантов и старшин, последние размещаются в отдельных помещениях казармы.

Военнослужащие - иностранные граждане размещаются на весь срок военной службы в общежитиях и регистрируются по адресу воинской части.

168. Военнослужащие, проходящие военную службу по призыву, кроме находящихся на кораблях, размещаются в казармах.

Курсанты военных образовательных учреждений профессионального образования до заключения ими контракта о прохождении военной службы размещаются в казармах в порядке, установленном для солдат и сержантов, проходящих военную службу по призыву. Курсанты, заключившие контракт, в том числе семейные курсанты, слушатели, не имеющие офицерских званий, могут размещаться в общежитиях, предназначенных для размещения курсантов на период обучения.

Начальник военного образовательного учреждения профессионального образования при отсутствии жилых помещений в общежитиях имеет право разрешить семейным курсантам, заключившим контракт о прохождении военной службы, а также слушателям, не имеющим офицерских званий, проживать вне территории, занимаемой военным образовательным учреждением профессионального образования, при условии своевременного прибытия таких военнослужащих к месту обучения.

169. Каждый батальон (отдельное подразделение полка) по возможности располагается на отдельном этаже здания или в отдельно расположенном помещении.

В расположении батальона отводятся комнаты для командира батальона, его заместителей, штаба батальона, для подготовки к занятиям, проведения совещаний, а также для отдыха офицеров.

Для проведения занятий в полку оборудуются необходимые классы.

В каждой воинской части оборудуется комната боевой славы (истории), ведется Книга почета воинской части (корабля), а также может оборудоваться центр (пункт) психологической помощи и реабилитации.

170. Для размещения роты должны быть предусмотрены следующие помещения:

- спальное помещение (жилые комнаты);
- комната информирования и досуга (психологической разгрузки) военнослужащих;
- канцелярия роты;

- комната для хранения оружия;
- комната (место) для чистки оружия;
- комната (место) для спортивных занятий;
- комната бытового обслуживания;
- кладовая для хранения имущества роты и личных вещей военнослужащих;
- комната (место) для курения и чистки обуви;
- сушилка для обмундирования;
- комната для умывания;
- душевая;
- туалет.

171. Запрещается кому бы то ни было проживать в столовых, медицинских пунктах, клубах, котельных, производственных и складских помещениях, парках и ангарах, а также в учебных и служебных помещениях.

Военнослужащим в расположении полка запрещается:

- хранить в месте своего размещения агитационные политические и пацифистские материалы, спиртные напитки, наркотические средства и психотропные вещества, а также токсичные, горючие и взрывчатые вещества;
- осуществлять сбор подписей под какими-либо обращениями;
- организовывать азартные игры и участвовать в них.

172. Размещение военнослужащих, проходящих военную службу по призыву (кроме находящихся на кораблях), в спальнях помещениях (жилых комнатах) производится из расчета не менее 12 куб. метров объема воздуха на одного человека.

Кровати в спальнях помещениях (жилых комнатах) роты располагаются в последовательности, соответствующей штатно-должностному списку роты, и так, чтобы около каждой из них или около двух сдвинутых вместе оставалось место для прикроватных тумбочек, а между рядами кроватей в спальнях помещениях было достаточно места для построения личного состава; кровати следует располагать не ближе 50 сантиметров от наружных стен с соблюдением равенства. Кровати должны быть единообразные.

Кровати в жилых комнатах роты должны располагаться в один ярус, а в спальнях помещениях допускается два яруса.

173. Для военнослужащего, зачисленного за совершенный им подвиг в список роты (корабля, катера) навечно или почетным солдатом (матросом), в спальном помещении (жилой комнате) на видном месте устанавливается кровать, которая постоянно содержится в образцовом состоянии. Над кроватью в рамке вывешивается портрет героя и описание его подвига.

174. В прикроватной тумбочке хранятся туалетные и бритвенные принадлежности, принадлежности для чистки одежды и обуви, носовые платки, подворотнички, банные принадлежности и другие мелкие предметы личного пользования, а также книги, уставы, фотоальбомы, тетради и другие письменные принадлежности.

175. Постели военнослужащих, размещенных в казарме, должны состоять из одеял, простынь, подушек с наволочками, матрацев и подстилок. Постели заправляются единообразно.

Запрещается садиться и ложиться на постель в обмундировании (кроме дежурного по роте при отдыхе).

176. Порядок хранения обмундирования, других предметов вещевого имущества личного пользования военнослужащих, проходящих военную службу по призыву и по контракту на воинских должностях солдат, матросов, сержантов и старшин, а также средств индивидуальной защиты, кроме противогазов, определяется Министром обороны Российской Федерации.

Одежда, белье и обувь военнослужащих роты при необходимости просушиваются в сушилках.

Порядок хранения фотоаппаратов, магнитофонов, радиоприемников и другой бытовой радиоэлектронной техники и порядок пользования ими в расположении полка определяется командиром полка.

181. Комната (место) для спортивных занятий оборудуется спортивным инвентарем.

182. В роте оборудуются: душевая - из расчета 3 - 5 душевых сеток на этажную казарменную секцию (при оборудовании жилыми ячейками с блоком санитарно-бытовых помещений - душевая на 3 - 4 человека), комната для умывания - из расчета один умывальник на 5 - 7 человек (при оборудовании жилыми ячейками с блоком санитарно-бытовых помещений - умывальник на 3 - 4 человека), туалет - из расчета один унитаз и один писсуар на 10-12 человек (при оборудовании жилыми ячейками с блоком санитарно-бытовых помещений - туалет на 3 - 4 человека), ножная ванна с проточной водой (в комнате для умывания) - на 30 - 35 человек, а также мойка на этажную казарменную секцию для стирки обмундирования военнослужащими.

При мастерских, парках, хлебопекарнях, хлебозаводах, медицинских пунктах и столовых, кроме того, должны быть оборудованы душевые с холодной и горячей водой, а при умывальниках должно быть мыло.

При отсутствии водопровода в отапливаемых помещениях устанавливаются наливные умывальники; вода в них должна быть круглосуточно. Перед наполнением умывальников свежей водой оставшаяся вода сливается, умывальники очищаются, грязная вода выносится и выливается в отведенные для этого места.

Для чистки обмундирования отводятся отдельные, специально оборудованные помещения или места.

Курение разрешается в специально отведенных и оборудованных комнатах или местах.

183. Комната бытового обслуживания оборудуется столами для глажения, плакатами с правилами ношения военной формы одежды и знаков различия, ремонта обмундирования, зеркалами и обеспечивается стульями (табуретами), необходимым количеством утюгов, а также инвентарем и инструментом для стрижки волос, производства текущего ремонта обмундирования, ремонтными материалами и принадлежностями.

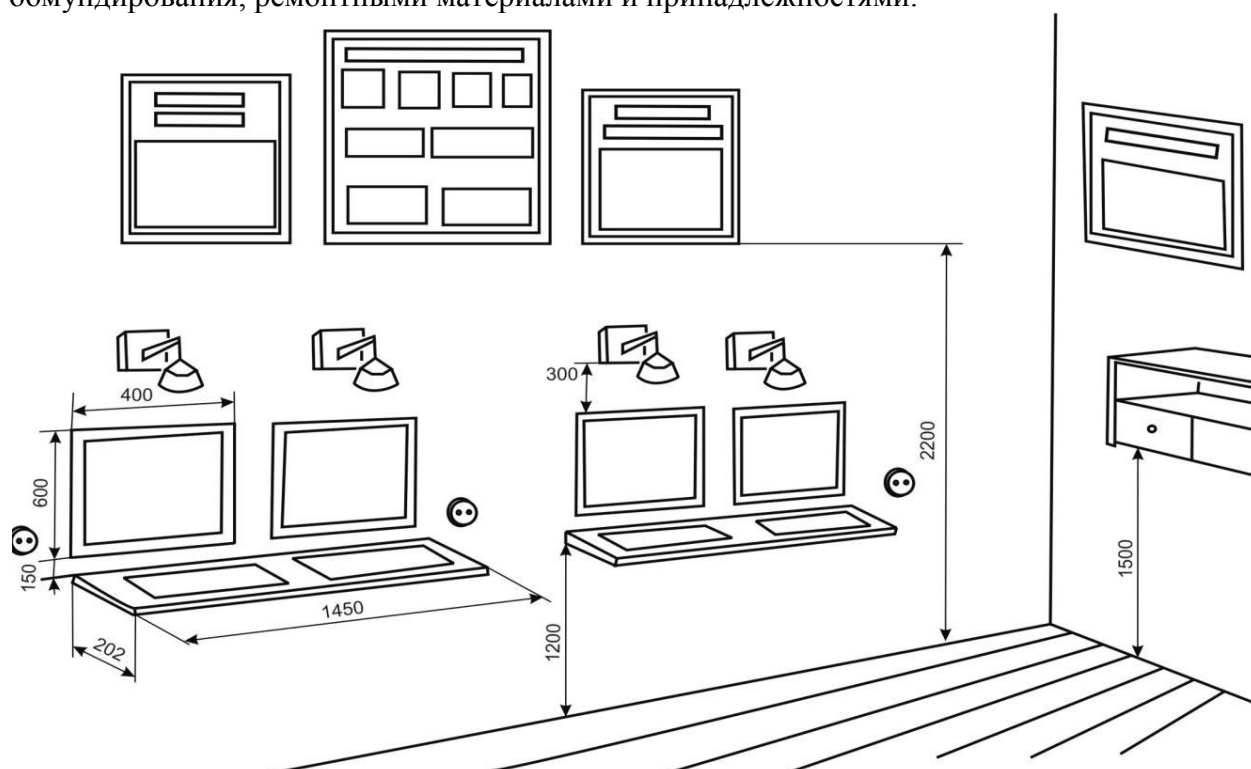

189. Вывешиваемые в комнатах (помещениях) портреты и картины должны быть в рамках, а плакаты и другие наглядные пособия - на рейках. В помещениях разрешается иметь цветы, а на окнах аккуратные однотонные занавески.

Стекла в выходящих на улицы населенных пунктов окнах нижних этажей должны быть матовыми или на необходимую высоту покрашены белой краской.

Входные двери в казарму (общежитие) оборудуются смотровым глазком, надежным внутренним запором и звуковой сигнализацией с выводом к дневальному по подразделению.

На окнах нижних этажей устанавливаются металлические решетки с внутренними запорами.

190. Во всех жилых помещениях, где есть водопровод, для питья воды оборудуются фонтанчики, а в помещениях, где нет водопровода, устанавливаются закрытые на замок бачки с питьевой водой, которые оборудуются водоразборными краниками. Бачки ежедневно под наблюдением дежурного по роте прополаскиваются и наполняются свежей питьевой водой, один раз в неделю производится их дезинфекция. Ключи от бачков хранятся у дежурного по роте.

191. Все помещения обеспечиваются достаточным количеством урн для мусора, а места для курения - урнами с водой (обеззараживающей жидкостью).

У наружных входов в помещения должны быть приспособления для очистки обуви от грязи и урны для мусора.

192. Ежедневная утренняя уборка спальных помещений в казарме и жилых комнат в общежитии производится очередными уборщиками под непосредственным руководством дежурного по роте. От занятий очередные уборщики не освобождаются.

Очередные уборщики обязаны: вынести мусор из-под кроватей и прикроватных тумбочек, подмести в проходах между рядами кроватей, при необходимости протереть пол влажной тряпкой, вынести мусор в установленное место, убрать пыль с окон, дверей, шкафов, ящиков и других предметов.

Ежедневная уборка помещений казармы и общежития и поддержание чистоты в них во время занятий возлагаются на суточный наряд роты.

193. Кроме ежедневной уборки один раз в неделю производится общая уборка всех помещений под руководством старшины роты. Во время общей уборки постельные принадлежности (матрацы, подушки, одеяла) должны выноситься во двор для вытряхивания и проветривания.

Перед натиркой полов мастикой их очищают от грязи и протирают влажными тряпками.

Полы, если не натираются мастикой, моются не менее одного раза в неделю. Мытье полов разливом воды запрещается.

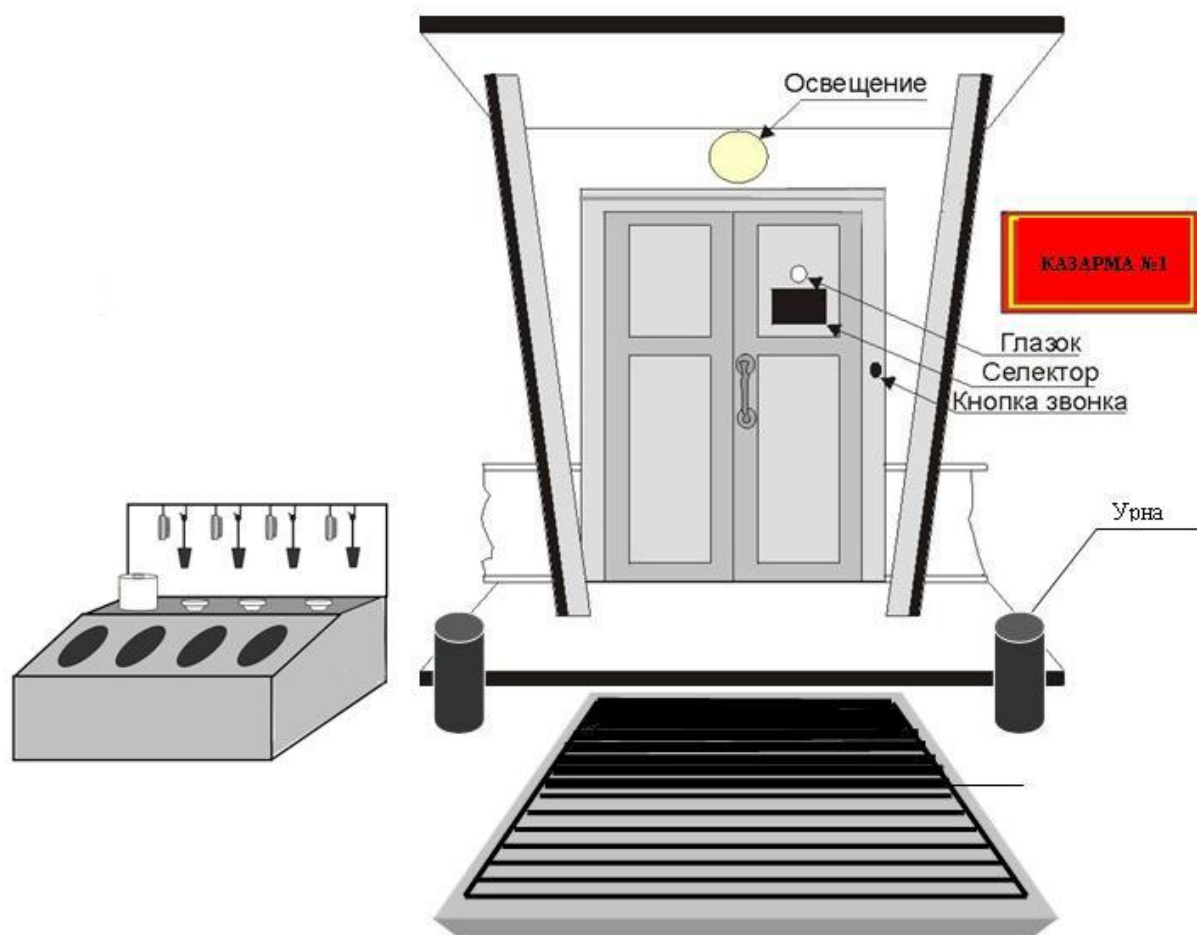

Оборудование входа в казарму

194. В столовых, хлебопекарнях и на хлебозаводах все оборудование и инвентарь маркируются, содержатся в чистоте и порядке; посуда после приема пищи должна быть вычищена, вымыта, ошпарена кипятком и просушена. Посуда хранится на стеллажах или в специальных шкафах.

195. Зимой слуховые окна зданий должны быть закрыты, а летом открыты, но защищены специальными решетками.

На чердаках, в местах, удаленных от дымоходов, могут храниться только зимние оконные переплеты. Чердаки, сушилки, подвалы запираются, ключи от них хранятся у дежурного того подразделения, на которое возложена ответственность за содержание этих помещений.

196. Туалеты должны содержаться в чистоте, ежедневно дезинфицироваться, иметь хорошую вентиляцию и освещение. Инвентарь для их уборки хранится в специально отведенном для этого месте (шкафу). Наблюдение за содержанием туалетов возлагается на старшин подразделений, санитарных инструкторов и дежурных по ротам. Наружные туалеты устраиваются с водонепроницаемыми выгребными ямами на расстоянии 40 - 100 метров от жилых помещений, столовых и хлебопекарен (хлебозаводов). В северных районах это расстояние может быть меньше. Дорожки к наружным туалетам в ночное время освещаются. При необходимости (на ночь) в холодное время года в специально отведенных помещениях оборудуются писсуары. Выгребные ямы туалетов своевременно очищаются и дезинфицируются.

197. Без разрешения квартирно-эксплуатационных и пожарных органов запрещаются перепланирование помещений, перенос и разборка существующих и возведение новых построек, прокладка внутренних электросетей, линий связи, сигнализации и вводов телевизионных антенн, а также установка временных и устройство новых печей.

Ремонт оборудования и сетей энергоснабжения, газоснабжения и центрального отопления производится силами квартирно-эксплуатационной службы или лицами, имеющими специальную подготовку и лицензию на его выполнение.

Ходить строем в ногу в казарменном помещении (общезитии) запрещается.

198. Район расположения полка, территория военного городка и прилегающие к нему улицы должны быть озеленены и содержаться в чистоте и порядке, а в темное время суток - освещены. Территория военного городка огораживается.

Уборка территории военного городка производится силами суточного наряда и выделенными командами. Мусор ежедневно собирается в закрывающиеся крышкой контейнеры и вывозится. Контейнеры устанавливаются на площадку с твердым покрытием. Не реже одного раза в неделю контейнеры очищаются и дезинфицируются. Общая уборка закрепленных за подразделениями участков территории производится не реже одного раза в неделю.

Уборка территории, на которой содержится техника подразделений, производится личным составом подразделений, допущенных приказом командира полка на эту территорию.

Уборка складской территории и работа непосредственно на складах производится личным составом подразделений, допущенных приказом командира полка на эти объекты.

Проветривание помещений:

205. Проветривание помещений в казарме (общезитии) производится дневальными под наблюдением дежурного по роте: в спальнях помещениях и в жилых комнатах - перед сном и после сна, в классах - перед занятиями и в перерывах между ними.

206. Оконные форточки (фрамуги) в холодное время, а окна в летнее время открываются, когда люди находятся вне помещений. Если люди из помещений не выходят, форточки (фрамуги) или окна открываются только с одной стороны помещений. Открытые форточки и оконные рамы закрепляются на крючки.

На летний период окна столовых, медицинских пунктов и туалетов оборудуются мелкоячеистыми сетками для защиты от насекомых.

Имеющиеся вентиляционные устройства должны содержаться в исправном состоянии.

Принудительная вентиляция приводится в действие согласно эксплуатационной инструкции, утверждаемой командиром полка.

Освещение помещений:

207. Порядок освещения определяет командир полка. Казарменное освещение и освещение в общезитии разделяется на полное и дежурное (неяркий темно-синий свет).

У входов в казармы и общезития, в комнатах для хранения оружия, коридорах, на лестницах и в туалетах с наступлением темноты и до рассвета поддерживается полное освещение, в спальнях помещениях казармы и у жилых комнат общезития в часы, предусмотренные для сна, - дежурное освещение. Наблюдение за режимом освещения возлагается на дежурных и дневальных.

208. На случай аварий или временного выключения электрического освещения по иным причинам у дежурных по ротам и другим подразделениям должны быть резервные источники освещения, места хранения которых определяет командир полка.

ОСНОВЫ ВОЕННОЙ СЛУЖБЫ

ОПОРНЫЙ КОНСПЕКТ

для обучения граждан РФ начальным знаниям в области обороны и их подготовки по основам военной службы

ТЕМА №3: « РАСПРЕДЕЛЕНИЕ ВРЕМЕНИ И ВНУТРЕННИЙ ПОРЯДОК. РАСПОРЯДОК ДНЯ И РЕГЛАМЕНТ СЛУЖЕБНОГО ВРЕМЕНИ».

Вопросы занятия:

1. Распределение времени и внутренний порядок.
2. Распорядок дня и регламент служебного времени.

Методические указания по организации и проведению занятий по общевоинским уставам ВС РФ:

Занятия по общевоинским уставам нельзя сводить только к чтке и пересказу отдельных статей или заучиванию устава, они должны обеспечить формирование навыков у обучаемых правильно выполнять требования уставов на практике. С этой целью следует внедрить игровой метод и принцип проблемности в обучении, упражнения, тренировки, шире применять технические средства обучения.

Местом проведения занятия могут быть специализированный класс, казарма, караульный городок, комната для хранения оружия, строевой плац и другие элементы военного городка, где имеется возможность показать устройство, жизнь, быт и несение службы по уставу.

Руководитель занятия должен заранее проверить и убедиться, что на выбранном месте можно качественно отработать все учебные вопросы. При необходимости надо предварительно подготовить его. Эффективность занятия повышается, если стационарное оборудование места (объекта) дополнить соответствующими наглядными пособиями (схемами, рисунками, плакатами и т.д.) и техническими средствами обучения.

Нельзя проводить занятия на объектах, которые не дооборудованы или оборудованы с нарушениями требований уставов, приказов, наставлений. Это вызывает у обучаемых неверные, противоречивые толкования тех или иных положений уставов, чувство недоверия к преподавателю, который проводит занятие.

Изучение положений общевоинских уставов проводится, как правило, комплексным методом. При этом образцовый показа порядка выполнения требований общевоинских уставов должен гармонично сочетаться с практическим выполнением этих элементов всеми обучаемыми. Метод устного изложения должен применяться в виде развернутой беседы, когда имеют место коллективный поиск правильного понимания и обоснования отдельных статей уставов. Используя этот вид занятий, руководитель приучает обучаемых, действующих в роли определенного должностного лица или лица из состава суточного наряда, правильно и быстро реагировать на обстановку и принимать решения.

При изучении уставов основное внимание уделяется вопросам воспитания у обучаемых чувства верности Конституции Российской Федерации и Военной присяге. Каждое занятие должно направлять обучаемых на выполнение должностных обязанностей солдата.

На занятиях по изучению общевоинских уставов обучаемые должны практически усвоить свои обязанности в различных условиях службы, научиться осознанно выполнять приказы и распоряжения командиров (начальников), стойко переносить трудности военной службы.

При использовании на занятиях стрелкового оружия и оборудования помещений необходимо строго выполнять меры безопасности, указанные в инструкциях и наставлениях для них.

Учебная материально техническая база, на которой проводится занятие, должна в наибольшей степени обеспечивать поучительность занятия, способствовать качественной отработке учебных вопросов и достижению поставленных учебных целей.

Перед началом занятия все обучаемые находятся в классе на своих местах или могут быть построены на месте проведения занятия (в казарме, караульном городке, на плацу или в других местах несения службы). Дежурный по взводу занимает место в центре

кабинета у доски, лицом в сторону личного состава. При входе руководителя в класс подает команду: **«Взвод, СМІРНО»** (по этой команде все встают и принимают положение **«Смирно»**), подходит к руководителю строевым шагом, за 2-3 шага от него останавливается и рапортует, например:

«Товарищ капитан. 1-й взвод на занятие по общевоинским уставам прибыл. По списку 25, все люди налицо (или: отсутствуют 3 человека - два в наряде и один в госпитале). Дежурный по взводу курсант Петров».

Рапорт должен отдаваться четко, достаточно громко, без резкого повышения голоса. Отдав рапорт, дежурный по взводу делает левой (правой) ногой шаг в сторону с одновременным поворотом направо (налево) и пропускает руководителя занятия вперед. Руководитель контролирует выполнение обучаемыми команды и принимает рапорт, находясь в положении **«Смирно»**.

Если по характеру занятия обучаемые должны находиться в строю, то к началу занятия взвод выстраивается в две шеренги. Для встречи руководителя занятия дежурный по взводу подает команду: **«Взвод, СМІРНО, равнение на - ПРАВО** (на - ЛЕВО, на - СРЕДИНУ)», подходит к руководителю и рапортует, как указано выше.

Если при выполнении команды обучаемыми и в действиях отдающего рапорт допущены ошибки (нечеткость, небрежность, искажение формы рапорта и т.п.), руководитель обязан потребовать их исправления, для чего подает команду **«ОСТАВИТЬ»** и приказывает повторить выполнение команды или отдачу рапорта.

Приняв рапорт, руководитель занятия здоровается с обучаемыми: **«Здравствуйте, товарищи»**, на что они отвечают, например: **«Здравия желаем, товарищ капитан»**. После этого руководитель проверяет наличие обучаемых, осматривает их внешний вид, обращая внимание на опрятность одежды и чистоту обуви, проверяет наличие оружия, если это предусмотрено содержанием занятия. Одновременно он осматривает класс (место проведения занятия), обращая внимание на порядок, на положение плакатов, схем, наглядных пособий, чистоту классной доски, наличие мела и тряпки. При наличии недостатков во внешнем виде и нарушении порядка на учебном месте, руководитель требует их устранить немедленно или в установленное им время.

Далее руководитель переходит к проверке усвоения обучаемыми пройденного материала, для чего задает заранее подготовленные вопросы. Контрольный опрос военнослужащих должен охватывать: теоретический – не менее 3-4 человек, практический – 100% личного состава подразделения.

В обращении с обучаемыми руководитель обязан всегда соблюдать вежливость и выдержку и обращаться к ним на **«Вы»**. Обращаясь к обучаемым, он называет их по должности и фамилии, или только по должности. Например: **«Курсант Иванов», «Товарищ курсант»**.

После постановки вопроса руководитель вызывает для ответа одного обучаемого, который должен встать, принять строевую стойку и ответить **«Я»** или назвать свою должность и фамилию. На требование руководителя: **«Отвечайте» («Докладывайте)»** или **«Подойдите к доске»** обучаемый отвечает: **«Есть»** и приступает к ответу или подходит к доске, схеме и четко отвечает на поставленный вопрос. При готовности к ответу на общий вопрос, поставленный руководителем всем присутствующим, а также при необходимости задать вопрос руководителю обучаемый должен, не вставая с места и не разговаривая, поднять руку и ждать вызова руководителя, а после вызова действовать, как указано выше.

При выходе для ответа к доске, схеме и т.д. действия обучаемых должны быть четкими (четкий шаг, повороты в движении и на месте, строевая стойка), а внешний вид - подтянут и опрятен. При ответе обучаемый не должен размахивать руками, а при необходимости пользоваться указкой или писать на доске, он делает это одной рукой, а другая - находится у бедра. Если обучаемому предоставлено время для подготовки к ответу, то по готовности он докладывает руководителю, например: **«Товарищ капитан. Курсант Сидоров к**

ответу готов». По окончании ответа во всех случаях докладывает руководителю, например: **«Товарищ капитан. Курсант Сидоров ответ закончил»** и, получив разрешение сесть или приказание на какое-либо действие, отвергает **«Есть»** и четко выполняет его. Каждый ответ необходимо оценить и при необходимости задать дополнительные вопросы.

После короткого подведения итогов усвоения ранее изученного материала руководитель объявляет обучаемым тему, занятие и цель предстоящего занятия, при этом особо отмечает, какие знания и навыки, приобретенные ранее, могут пригодиться при изучении вопросов предстоящего занятия. Он доводит до обучаемых требования мер безопасности применительно к данному занятию, указывает порядок безопасного выполнения элементов занятия и переходит к основной части занятия.

Объяснение нового материала должно быть лаконичным и убедительным. Любой вопрос, сложен он или прост, должен излагаться четким и выразительным языком, при этом не обязательно пользоваться опорным конспектом. Он необходим лишь для контроля за последовательностью и полнотой изложения учебного материала и расходом времени, предусмотренного на изучение данного вопроса. Обращение к обучаемым во время рассказа оживляет занятие, позволяет избежать сухости изложения материала, повышает их внимание к рассказу.

Для развития у обучаемых воинской смекалки и привития навыков сознательного усвоения уставов весьма важно проверить их знания не только путем постановки вопросов и требования ответов на них, но и путем создания обстановки (ситуации), по ходу которой обучаемые могли бы самостоятельно принимать решения, выполнять практические действия с подробным обоснованием их в последующем. Поэтому руководитель при подготовке к занятию должен подготовить вводные, которые он будет отрабатывать с обучаемыми.

Исправлять ошибки в действиях обучаемых можно только в словесной форме, терпеливо и без унижения их личного достоинства.

При проведении занятий, связанных с подачей команд, отдачей распоряжений, докладами о выполнении команд, руководитель требует, чтобы они выполнялись четко, громко, немногословно и в полном соответствии с уставами.

Теоретические положения общевоинских уставов отрабатываются с широким использованием учебных пособий (плакатов, схем, таблиц, макетов, кинофильмов), а практические приемы - с использованием оборудования помещений жилого и служебного фондов. В ходе теоретических занятий, проводимых, как правило, методом беседы, руководитель, зачитав статью устава, разъясняет ее содержание и значение, для иллюстрации того или иного уставного положения подтверждает его поучительными примерами из исторического опыта, из практики боевой подготовки и повседневной жизни своего подразделения или других подразделений части.

В ходе практического занятия изучается порядок хранения и выдачи оружия и боеприпасов, содержания помещений, инвентаря и оборудования. При изучении обязанностей лиц суточного наряда основное внимание обращается на порядок выдачи и сдачи оружия и боеприпасов, порядок их хранения, практическое выполнение действий при приеме, сдаче поста, его охране и обороне, обращении с оружием; приводятся примеры безупречного выполнения служебного долга военнослужащими, героических поступков часовых и других лиц суточного наряда.

Практическое обучение действиям по выполнению распорядка дня, по соблюдению образцового повседневного порядка в подразделении, изучение обязанностей дневального (дежурного) по роте, часового и подготовку их к несению службы целесообразно проводить в казарменном расположении и в специально оборудованном караульном городке методом практического показа и тренировки обучаемых. В начале практического

занятия руководитель объясняет и показывает порядок и последовательность выполнения приема, а затем отрабатывает их с обучаемыми.

Отрабатывая практические действия, руководитель добивается четкого и правильного их выполнения от каждого обучаемого. Обнаружив ошибки в действиях личного состава, руководитель приостанавливает выполнение приема, указывает на недостатки, разъясняет, а если необходимо, то и показывает этот прием лично или при помощи обучаемого правильно выполняющего его и продолжает тренировку до тех пор, пока ошибки не будут устранены.

В зависимости от темы, метода обучения учебные вопросы могут отрабатываться последовательно или одновременно. В последнем случае взвод делится на группы, количество которых соответствует количеству учебных мест. Контроль недостатков и положительных моментов в ходе обучения руководитель занятия осуществляет через сержантов, которые являются руководителями на учебных местах.

После отработки каждого учебного вопроса руководитель занятия проводит частный разбор, затем объявляет обучаемым следующий учебный вопрос и его содержание, доводит основные требования по его выполнению и приступает к его отработке. В конце основной части занятия проводится закрепление материала в целях повторения содержания основных учебных вопросов занятия. На основную часть одночасового занятия по общевоинским уставам следует отводить 35-40 минут.

В заключительной части руководитель занятия напоминает тему и цель занятия и как она достигнута. После этого делает разбор действий обучаемых по каждому учебному вопросу, указывает на допущенные ошибки и пути их устранения, дает задание на самоподготовку и отвечает на вопросы.

По сигналу об окончании занятия руководитель дает разрешение на объявление перерыва или конца занятий. Дежурный по взводу встает, со своего места, строевым шагом выходит на первую линию столов, поворачивается лицом к обучаемым и подает команду: **«Взвод, СМІРНО»**, руководитель прощается: **«До свидания, товарищи»**, а обучаемые отвечают, например: **«До свидания, товарищ капитан»**, затем руководитель командует **«Вольно»** и выходит из класса. Если руководитель задерживается в классе, то он командует: **«Вольно», «Можно выходить»**.

Руководитель занятия обязан в течение всего занятия, поддерживать высокую воинскую дисциплину, немедленно и решительно пресекать небрежность в обращении и действиях, попытки пререканий и проявлений нетактичности.

«УТВЕРЖДАЮ»
Зам. директора ГАПОУ МО «ППТ»
_____ С.В. Веселов
« ___ » _____ 20__ г.

**ПЛАН
ПРОВЕДЕНИЯ ЗАНЯТИЯ**
с обучающимися ГАПОУ МО «ППТ»
по «**ОСНОВАМ ВОЕННОЙ СЛУЖБЫ**».

**Тема №3: «Распределение времени и внутренний порядок.
Распорядок дня и регламент служебного времени».**

Цели занятия:

1. Довести до обучающихся порядок распределения служебного времени и поддержание внутреннего порядка.
2. Довести до обучающихся распорядок дня и регламент служебного времени.

Учебные вопросы:

1. Распределение времени и внутренний порядок.
2. Распорядок дня и регламент служебного времени.

Время проведения: 1 час.

Место проведения: Кабинет.

Форма (метод) проведения: Классно-групповое (устное изложение, показ и обсуждение изучаемого материала).

Материальное обеспечение: Кабинет, стенды, плакаты и схемы.

Руководства и пособия: Устав внутренней службы Вооруженных Сил Российской Федерации. - М.: Воениздат, 2013г., «Основы подготовки к военной службе», М. Просвещение. 2003г.

I. ВВОДНАЯ ЧАСТЬ ЗАНЯТИЯ: 7 мин.

1. Определение готовности подразделения к занятию:

- принимаю доклад от дежурного по подразделению о готовности к занятию;
- проверяю готовность и состояние учебной материально-технической базы, наличие и комплектность материального обеспечения;
- проверяю по журналу наличие личного состава, осматриваю внешний вид обучаемых, указываю на недостатки и добиваюсь их устранения.

2. Напоминание материала предыдущего занятия:

- напоминаю тему предыдущего занятия;
- довожу, какие знания и навыки, полученные ранее, могут пригодиться при изучении вопросов предстоящего занятия.

3. Опрос обучаемых:

1. Перечислите воинские звания военнослужащих ВС РФ?
2. В каких случаях военнослужащий считается исполняющим обязанности военной службы?
3. Что такое единоначалие?
4. Что такое приказ и приказание?
5. Порядок поведения в общественных местах и транспорте?
6. Перечислите основные помещения роты?
7. Что такое военная служба и её основные отличия?
8. Порядок проветривание помещений?

4. Основные вопросы контроля:

5. Доведение требований безопасности:

- довожу порядок безопасного и безаварийного обращения с учебной материально-технической базой и оборудованием учебных объектов;
- устанавливаю порядок безопасного выполнения элементов предстоящего занятия.

II. ОСНОВНАЯ ЧАСТЬ ЗАНЯТИЯ: 30 мин.

№ п.п	Учебные вопросы, задачи, нормативы	Время	Действия руководителя и его помощника	Действия обучаемых
	Организация занятия	3 мин	Объявляю тему, цели и учебные вопросы предстоящего занятия.	Слушают и уясняют тему, цели и учебные вопросы предстоящего занятия.
1.	Распределение времени и внутренний порядок.	15 мин	Объявляю учебный вопрос и порядок его изучения. Довожу основные положения изучаемого вопроса: 1. Распределение времени: – для чего распределяется время в воинской части; – количество дней отдыха в неделю для военнослужащих контрактной службы и службы по призыву.	Уясняют порядок отработки вопроса. Слушают и уясняют теоретические положения изучаемого вопроса.

			<p>2. Внутренний порядок: – что такое внутренний порядок; – чем достигается внутренний порядок в части (подразделении).</p>	
			<p>Отвечаю на вопросы, возникшие у обучаемых в ходе теоретической части занятия.</p>	<p>При возникновении вопроса задают его.</p>
			<p>Проверяю качество усвоения материала. Для этого двум-трем обучаемым задаю контрольные (проблемные) вопросы практической направленности с целью удостовериться в правильном понимании изложенного материала и их готовности применять полученные знания на практике.</p>	<p>Отвечают на вопросы.</p>
2.	<p>Распорядок дня и регламент служебного времени.</p>	<p>15 мин</p>	<p>Объявляю учебный вопрос и порядок его изучения.</p> <p>Довожу основные положения изучаемого вопроса:</p> <ol style="list-style-type: none"> 1. Основные мероприятия распорядка дня. 2. Что предусматривает регламент служебного времени. 3. Парково-хозяйственный день. 4. Воскресные и праздничные дни. 5. Вариант распорядка дня воинской части. 6. Основные мероприятия распорядка дня и порядок их выполнения: – подъем, утренний осмотр и вечерняя поверка; – учебные занятия; – завтрак, обед и ужин; – выезд за пределы гарнизона; – увольнение из расположения полка; 	<p>Уясняют порядок отработки вопроса.</p> <p>Слушают и уясняют теоретические положения изучаемого вопроса.</p>

			– отправление и следование подразделений (команд); – посещение военнослужащих.	
			Отвечаю на вопросы, возникшие у обучаемых в ходе теоретической части занятия.	При возникновении вопроса задают его.
			Проверяю качество усвоения материала. Для этого двум-трем обучаемым задаю контрольные (проблемные) вопросы практической направленности с целью удостовериться в правильном понимании изложенного материала и их готовности применять полученные знания на практике.	Отвечают на вопросы.

III. ЗАКЛЮЧИТЕЛЬНАЯ ЧАСТЬ ЗАНЯТИЯ: 8 мин.

Опрос по изложенному материалу:

1. Для чего распределяется время в воинской части?
2. Какое количество дней отдыха в неделю предоставляется для военнослужащих контрактной службы и службы по призыву?
3. Что такое внутренний порядок и чем достигается внутренний порядок в части (подразделении)?
4. Перечислите основные мероприятия распорядка дня?
5. Что предусматривает регламент служебного времени?

Контрольные вопросы:

Задание на самостоятельную подготовку:

Руководитель сборов:
 Преподаватель-организатор ОБЖ И. И. Барашкин
 « ___ » _____ 20__ г.

1. Распределение времени и внутренний порядок:

Общие положения

219. Распределение времени в воинской части осуществляется так, чтобы обеспечивалась ее постоянная боевая готовность и создавались условия для проведения организованной боевой учебы личного состава, поддержания воинской дисциплины и внутреннего порядка, воспитания военнослужащих, повышения их культурного уровня, всестороннего бытового обслуживания, своевременного отдыха и приема пищи.

Общая продолжительность еженедельного служебного времени военнослужащих, проходящих военную службу по контракту, кроме случаев, указанных в абзаце третьем настоящей статьи, не должна превышать продолжительности еженедельного рабочего времени, установленной федеральными законами и иными нормативными правовыми актами Российской Федерации. Продолжительность служебного времени военнослужащих, проходящих военную службу по призыву, определяется распорядком дня воинской части.

Боевое дежурство (боевая служба), учения, походы кораблей и другие мероприятия, перечень которых определяется Министром обороны Российской Федерации, проводятся при необходимости без ограничения общей продолжительности еженедельного служебного времени.

Военнослужащим, проходящим военную службу по призыву, а также военнослужащим, проходящим военную службу по контракту в военных образовательных учреждениях профессионального образования, соединениях и воинских частях постоянной готовности и учебных воинских частях, предоставляется не менее одних суток отдыха еженедельно. Остальным военнослужащим, проходящим военную службу по контракту, предоставляется не менее одних суток отдыха еженедельно, но не менее шести суток отдыха в месяц.

220. Дни отдыха предоставляются военнослужащим в выходные и праздничные дни, а при привлечении их в эти дни к исполнению обязанностей военной службы отдых предоставляется в другие дни недели.

Военнослужащим, проходящим военную службу по контракту (за исключением военнослужащих, указанных в статье 221 настоящего Устава), привлекаемым к исполнению обязанностей военной службы в рабочие дни сверх установленной продолжительности еженедельного служебного времени, а также к мероприятиям, проводимым без ограничения общей продолжительности еженедельного служебного времени, предоставляется в качестве компенсации отдых в другие дни недели решением командира воинской части (подразделения) с учетом необходимости поддержания боевой готовности и интересов службы.

При невозможности предоставления в качестве компенсации военнослужащим, проходящим военную службу по контракту, отдыха соответствующей продолжительности в другие дни недели время исполнения обязанностей военной службы в рабочие дни сверх установленной продолжительности еженедельного служебного времени, в выходные и праздничные дни с учетом времени, необходимого военнослужащему для прибытия к месту службы от места жительства и обратно, а также время участия в мероприятиях, проводимых без ограничения общей продолжительности еженедельного служебного времени, суммируется и предоставляется указанным военнослужащим в виде дополнительных суток отдыха, которые могут быть присоединены к основному отпуску. Учет указанного времени (в часах и сутках) ведется командиром подразделения в журнале, правильность записей в котором еженедельно подтверждается подписью военнослужащего.

Военнослужащим, проходящим военную службу по контракту, участвующим в мероприятиях, которые проводятся при необходимости без ограничения общей продолжительности еженедельного служебного времени, по их просьбе вместо

предоставления дополнительных суток отдыха может выплачиваться денежная компенсация в размере денежного содержания за каждые положенные дополнительные сутки отдыха. Порядок и условия выплаты денежной компенсации устанавливаются Министром обороны Российской Федерации.

Сведения о количестве дополнительных суток отдыха, выплатах денежной компенсации вместо предоставления дополнительных суток отдыха, присоединенных к основному отпуску, представляются командиром подразделения в штаб воинской части.

221. Военнослужащим, проходящим военную службу в соединениях и воинских частях постоянной готовности, переведенных в установленном порядке на комплектование военнослужащими, проходящими военную службу по контракту, дополнительный отдых в случае привлечения их к исполнению обязанностей военной службы в рабочие дни сверх установленной продолжительности еженедельного служебного времени, а также участия в мероприятиях, проводимых без ограничения общей продолжительности еженедельного служебного времени, не предоставляется.

Внутренний порядок

163. Внутренний порядок - это строгое соблюдение военнослужащими определенных федеральными законами, общевойсковыми уставами и иными нормативными правовыми актами Российской Федерации правил размещения, быта в воинской части (подразделении), несения службы суточным нарядом и выполнение других мероприятий повседневной деятельности.

Внутренний порядок достигается:

- знанием, пониманием, сознательным и точным исполнением всеми военнослужащими обязанностей, определенных федеральными законами, общевойсковыми уставами и иными нормативными правовыми актами Российской Федерации;
- целенаправленной воспитательной работой, сочетанием высокой требовательности командиров (начальников) с постоянной заботой о подчиненных и об охране их здоровья;
- организацией боевой подготовки;
- образцовым несением боевого дежурства (боевой службы) и службы в суточном наряде;
- точным исполнением распорядка дня и регламента служебного времени;
- соблюдением правил эксплуатации вооружения, военной техники и другого военного имущества;
- созданием в местах расположения военнослужащих условий для их повседневной деятельности, жизни и быта, отвечающих требованиям общевойсковых уставов;
- соблюдением безопасных условий военной службы, обеспечивающих защищенность военнослужащих, местного населения и окружающей среды от опасностей, возникающих в ходе выполнения мероприятий повседневной деятельности воинской части (подразделения).

2. Распорядок дня и регламент служебного времени

222. Распределение времени в воинской части в течение суток, а по некоторым положениям и в течение недели осуществляется распорядком дня и регламентом служебного времени.

Распорядок дня воинской части определяет по времени выполнение основных мероприятий повседневной деятельности, учебы и быта личного состава подразделений и штаба воинской части.

Регламентом служебного времени военнослужащих, проходящих военную службу по контракту, в дополнение к распорядку дня устанавливаются сроки и продолжительность выполнения этими военнослужащими мероприятий повседневной деятельности, вытекающих из обязанностей военной службы.

Распорядок дня и регламент служебного времени устанавливает командир воинской части

или соединения с учетом вида и рода войск Вооруженных Сил, задач, стоящих перед воинской частью, времени года, местных и климатических условий. Они разрабатываются на период обучения и могут уточняться командиром воинской части (соединения) на время боевых стрельб, полевых выходов, проведения учений, маневров, походов кораблей, несения боевого дежурства (боевой службы), службы в суточном наряде и других мероприятий с учетом особенностей их выполнения.

Распорядок дня и регламент служебного времени находятся в документации суточного наряда, а также в штабе воинской части и в канцеляриях подразделений.

223. В распорядке дня воинской части должно быть предусмотрено время проведения утренней физической зарядки, утреннего и вечернего туалета, утреннего осмотра, учебных занятий и подготовки к ним, смены специальной (рабочей) одежды, чистки обуви и мытья рук перед приемом пищи, приема пищи, ухода за оружием и военной техникой, воспитательной, культурно - досуговой и спортивно-массовой работы, информирования личного состава, прослушивания радио и просмотра телепередач, приема больных в медицинском пункте, а также время для личных потребностей военнослужащих (не менее двух часов), вечерней прогулки, вечерней поверки и не менее восьми часов для сна.

Промежутки между приемами пищи не должны превышать семь часов.

После обеда в течение не менее тридцати минут не должны проводиться занятия или работы.

224. Регламентом служебного времени военнослужащих, проходящих военную службу по контракту, должно предусматриваться время их прибытия на службу и убытия с нее, время перерыва для приема пищи (обеда), самостоятельной подготовки (не менее четырех часов), ежедневной подготовки к проведению занятий и время на физическую подготовку (общей продолжительностью не менее трех часов в неделю).

При определении регламента служебного времени учитывается необходимость исполнения военнослужащими должностных обязанностей в соответствии с распорядком дня, а также выполнения мероприятий, направленных на поддержание воинской части (подразделения) в постоянной боевой готовности.

Регламент служебного времени при несении службы в суточном наряде определяется общевоинскими уставами и соответствующими инструкциями.

Круглосуточное дежурство в воинской части (подразделении) офицеров, прапорщиков и мичманов, а также сержантов и старшин, проходящих военную службу по контракту, не входящих в суточный наряд, может быть введено только в исключительных случаях на ограниченное время командующим войсками военного округа, фронта, флотом, армией.

225. Каждую неделю, как правило в субботу, в полку проводится **парково-хозяйственный день** в целях обслуживания оружия, военной техники и другого военного имущества, дооборудования и благоустройства парков и объектов учебно-материальной базы, приведения в порядок военных городков и производства других работ. В этот же день обычно производится общая уборка всех помещений, а также помывка личного состава в бане.

Кроме того, в целях поддержания оружия и военной техники в постоянной боевой готовности в полку проводятся **парковые недели и парковые дни** с привлечением всего личного состава.

Парковые недели, парковые и парково-хозяйственные дни проводятся по планам, разрабатываемым штабом полка совместно с заместителями командира полка по оружию и по тылу и утверждаемым командиром полка. Выписки из планов доводятся до подразделений.

Для руководства работами в парково-хозяйственные дни, в первую очередь по обслуживанию оружия, военной техники и боеприпасов, назначается необходимое число офицеров, прапорщиков и сержантов.

226. Воскресные и праздничные дни являются днями отдыха для всего личного состава, кроме лиц, несущих боевое дежурство (боевую службу) и службу в суточном и гарнизонном нарядах. В эти дни, а также в свободное от занятий время с личным составом проводятся культурно -досуговая работа, спортивные состязания и игры.

Накануне дней отдыха спектакли, кинофильмы и другие мероприятия для военнослужащих, проходящих военную службу по призыву, разрешается оканчивать на один час позднее обычного.

В дни отдыха подъем разрешается производить позднее обычного, в час, установленный командиром воинской части, утренняя физическая зарядка не проводится.

РАСПОРЯДОК ДНЯ
НА _____ ПЕРИОД ОБУЧЕНИЯ 20__ ГОДА
(вариант)

№ п/п	Мероприятия	Время проведения		
		Начало	Конец	Продолжительность, ч
1.	Подъем заместителей командиров взводов.	6.20	-	-
2.	Подъем личного состава.	6.30	6.40	0.10
3.	Утренняя физическая зарядка.	6.40	7.10	0.30
4.	Утренний туалет, заправка постелей.	7.10	7.30	0.20
5.	Утренний осмотр.	7.30	7.40	0.10
6.	Завтрак.	7.40	8.00	0.20
7.	Информирование личного состава, тренировки.	8.00	8.30	0.30
8.	Подготовка к занятиям и следование на развод.	8.30	8.40	0.10
9.	Учебные занятия:			
	1 – й час	9.00	9.50	0.50
	2 – й час	10.00	10.50	0.50
	3 – й час	11.00	11.50	0.50
	4 – й час	12.00	12.50	0.50
	5 – й час	13.00	13.50	0.50
	6 – й час	14.00	14.50	0.50
10	Смена специальной (рабочей) одежды, чистка обуви и мытье рук.	14.50	15.00	0.10
11	Обед.	15.00	15.30	0.30
12	Время для личных потребностей военнослужащих.	15.30	16.00	0.30
13	Самостоятельная подготовка			
	1 – й час	16.00	16.35	0.35
	2 – й час	16.40	17.15	0.35
14	Уход за вооружением и военной техникой.	17.15	17.45	0.30
15	Подведение итогов в расчетах, отделениях (взводах).	17.45	18.00	0.15
16	Воспитательная и культурно-досуговая или спортивная работа.	18.00	18.50	0.50
17	Время для личных потребностей военнослужащих.	18.50	19.40	0.50
18	Чистка обуви и мытье рук.	19.40	20.00	0.20
19	Ужин.	20.00	20.20	0.20
20	Время для личных потребностей военнослужащих.	20.20	21.00	0.40
21	Просмотр телепрограмм, прослушивание радио.	21.00	21.50	0.50
22	Вечерняя прогулка.	21.50	22.00	0.10

23	Вечерняя поверка.	22.00	22.10	0.10
24	Вечерний туалет.	22.10	22.30	0.20
25	Отбой.	22.30	-	-

Пр и м е ч а н и е :

Развод проводить:

- на занятия - с 8.40 до 8.50 и с 15.50 до 16.00;
- на парково-хозяйственный день – по субботам с 9.10 до 9.30;
- суточного наряда – с 18.00 до 18.30.

Информирование личного состава проводить по понедельникам и средам.

Правовое информирование личного состава проводить по субботам 2 и 3-ей недели с 8.10 до 9.00, при этом:

- с 8.10 до 8.40 - с изучением статей УК РФ, документов по правовым вопросам и воинской дисциплине и доведением приказов об осуждении военнослужащих за воинские преступления;
- с 8.40 до 9.00 - с доведением требований безопасности и случаев гибели и травматизма личного состава.

Тренировки проводить:

а) по строевой подготовке

- по одиночной подготовке - еженедельно по вторникам;
- по строевой слаженности по понедельникам 4 недели вторым часом занятий.

б) по отработке нормативов по РХБЗ - еженедельно по средам.

в) по военно-медицинской подготовке - по вторникам 4 недели с 16.10 до 17.00.

г) стрелковые:

- для подразделений охраны - по вторникам 1 и 3 недели с 16.10 до 17.00;
- для остальных подразделений - по вторникам 1 недели с 16.10 до 17.00.

Занятия по командирской подготовке с офицерами и прапорщиками проводить:

- 1 час - с 9.00 до 9.50; 2 час - с 10.00 до 10.50; 3 час - с 11.00 до 11.50; 4 час - с 12.00 до 12.50; 5 час - с 13.00 до 13.50; 6 час - с 16.00 до 16.50; 7 час - с 16.55 до 17.45

Подведение итогов и постановку задач проводить:

- в отделениях (расчетах, взводах) - ежедневно с 17.45 до 18.00;
- в ротах и подразделениях, им равным - по пятницам с 17.15 до 17.45.

Воспитательную и культурно-досуговую работу проводить по вторникам и четвергам, спортивную работу – по понедельникам и средам.

Увольнение из расположения части производить: в субботу и предпраздничные дни с 16.00 до 22.30, в воскресенье и праздничные дни - с 9.00 до 21.30.

Посещение военнослужащих разрешить: в субботу и предпраздничные дни с 16.00 до 22.00, в воскресенье и праздничные дни - с 9.00 до 21.30.

11. Отбой в предвыходные и предпраздничные дни проводить в 23.00.

12. Подъем в выходные и праздничные дни проводить в 7.00.

Подъем, утренний осмотр и вечерняя поверка

227. Утром, за десять минут до сигнала «Подъем», дежурный по роте производит подъем заместителей командиров взводов и старшины роты, а в установленное расписанием дня время (по сигналу «Подъем») - общий подъем роты.

228. После подъема проводятся утренняя физическая зарядка, заправка постелей, утренний туалет и утренний осмотр.

229. Для утреннего осмотра по команде дежурного по роте **«Рота, для утреннего осмотра - СТАНОВИСЬ»** заместители командиров взводов (командиры отделений) выстраивают свои подразделения в назначенном месте; прикомандированные военнослужащие выстраиваются на левом фланге. Дежурный по роте, построив роту, докладывает старшине о построении роты к утреннему осмотру. По команде старшины роты заместители командиров взводов и командиры отделений проводят утренний осмотр.

230. На утренних осмотрах проверяются наличие личного состава, внешний вид военнослужащих и соблюдение ими правил личной гигиены.

Нуждающихся в медицинской помощи дежурный по роте записывает в книгу записи больных (приложение № 10) для направления их в медицинский пункт полка.

В ходе утреннего осмотра командиры отделений приказывают устранить обнаруженные недостатки, проверяют их устранение и докладывают о результатах осмотра заместителям командиров взводов, а заместители командиров взводов - старшине роты.

Состояние ног, носков (портянок) и нательного белья проверяется периодически, обычно перед сном.

231. Перед вечерней поверкой военнослужащих, проходящих военную службу по призыву, во время, предусмотренное расписанием дня, под руководством старшины роты или одного из заместителей командиров взводов проводится вечерняя прогулка. Во время вечерней прогулки личный состав исполняет строевые песни в составе подразделений.

После прогулки по команде дежурного по роте **«Рота, на вечернюю поверку - СТАНОВИСЬ»** заместители командиров взводов (командиры отделений) выстраивают свои подразделения для поверки.

Дежурный по роте, построив роту, докладывает старшине о построении роты на вечернюю поверку.

Старшина роты или лицо, его замещающее, подает команду **«СМИРНО»** и приступает к вечерней поверке. В начале вечерней поверки он называет воинские звания, фамилии военнослужащих, зачисленных за совершенные ими подвиги в список роты навечно или почетными солдатами. Услышав фамилию каждого из указанных военнослужащих, заместитель командира первого взвода докладывает: **«Такой-то (воинское звание и фамилия) пал смертью храбрых в бою за свободу и независимость Отечества - Российской Федерации»** или **«Почетный солдат роты (воинское звание и фамилия) находится в запасе»**.

После этого старшина роты поверяет личный состав роты по именному списку. Услышав свою фамилию, каждый военнослужащий отвечает: «Я». За отсутствующих отвечают командиры отделений.

Например: **«В карауле», «В отпуске»**.

По окончании вечерней поверки старшина роты подает команду **«ВОЛЬНО»**, объявляет приказы и приказания в части, касающейся всех военнослужащих, наряд на следующий день и производит (уточняет) боевой расчет на случай тревоги, при пожаре и возникновении других чрезвычайных ситуаций, а также при внезапном нападении на расположение воинской части (подразделения). В установленный час подается сигнал **«Отбой»**, включается дежурное освещение и соблюдается полная тишина.

232. При нахождении в роте командира роты или одного из офицеров роты во время утреннего осмотра и вечерней поверки старшина роты докладывает ему о результатах осмотра (поверки).

233. Периодически по плану полка проводятся общие батальонные или полковые вечерние поверки. Место для проведения вечерних поверок должно быть освещено.

На общих батальонных (полковых) вечерних поверках обязан присутствовать весь личный состав батальона (полка). Вечернюю поверку всего личного состава по именному списку проводят командиры рот и о результатах докладывают командиру батальона.

На общей полковой вечерней поверке командиры батальонов и отдельных подразделений полка докладывают о результатах поверки командиру полка.

По окончании общей батальонной (полковой) вечерней поверки командир батальона (полка) подает команду **«СМИРНО»** и приказывает играть **«Зарю»**. При проведении общей полковой вечерней поверки по окончании игры «Зари» оркестр исполняет Государственный гимн Российской Федерации. Затем подразделения проходят торжественным маршем. Оркестр исполняет марш. При отсутствии в батальоне (полку) оркестра используются технические средства воспроизведения звукозаписи. С началом игры «Зари» командиры подразделений от взвода и выше прикладывают руку к головному убору и опускают ее по команде **«ВОЛЬНО»**, подаваемой командиром батальона (полка) по окончании игры оркестра.

Учебные занятия

234. Боевая подготовка является основным содержанием повседневной деятельности военнослужащих. Она проводится как в мирное, так и в военное время. Занятия и учения в целях овладения военнослужащими приемами действий в современном бою должны проводиться без послаблений и упрощений.

На занятиях и учениях должен присутствовать весь личный состав полка, за исключением военнослужащих, находящихся в суточном наряде или привлеченных для выполнения задач, предусмотренных приказом командира полка.

С солдатами и сержантами, освобожденными по болезни от полевых занятий, по приказу командира роты организуются занятия в классе.

Командиры (начальники), виновные в отрыве личного состава от занятий по боевой подготовке, привлекаются к ответственности.

Мероприятия, определенные планом боевой подготовки и расписанием занятий, могут быть перенесены только командиром полка.

235. Занятия начинаются и заканчиваются в часы, установленные расписанием дня (регламентом служебного времени).

Перед выходом на занятия командиры отделений и заместители командиров взводов проверяют наличие подчиненных, а также по форме ли они одеты, правильно ли пригнано снаряжение и не заряжено ли оружие.

По окончании занятий и учений командиры подразделений должны лично проверить наличие и комплектность всего вооружения, военной техники и учебно-тренировочных средств, а также наличие стрелкового оружия, боеприпасов. Оружие и сумки для магазинов проверяются командирами отделений. Результаты проверки докладываются в порядке подчиненности. Неизрасходованные боеприпасы и гильзы сдаются в установленном порядке.

По окончании занятий и учений осуществляется уборка мест проведения занятий, чистка оружия и шанцевого инструмента, техническое обслуживание вооружения и военной техники.

Завтрак, обед и ужин

236. К часу, установленному расписанием дня, приготовление пищи должно быть закончено.

До начала раздачи пищи врач (фельдшер) совместно с дежурным по полку должен проверить качество пищи, произвести контрольные взвешивания порций, а также проверить санитарное состояние помещений столовой, столово-кухонной посуды и инвентаря. После заключения врача (фельдшера) пища опробуется командиром полка или по его указанию одним из заместителей командира полка.

Результаты проверки записываются в книге учета контроля за качеством приготовленной пищи.

В установленное время дежурный по полку дает разрешение на выдачу пищи.

237. Солдаты и сержанты должны прибывать в столовую в вычищенной одежде и обуви, в строю под командой старшины роты или по его указанию одного из заместителей командиров взводов.

В столовой во время приема пищи должен соблюдаться порядок. Запрещается принимать пищу в головных уборах, пальто (зимних полевых костюмах) и в специальной (рабочей) одежде.

238. Лица суточного наряда получают пищу в установленное командиром полка время. Больным, находящимся в медицинском пункте полка, пища готовится в соответствии с нормами госпитального пайка и доставляется отдельно.

Выезд за пределы гарнизона. Увольнение из расположения полка

239. Порядок выезда военнослужащих, проходящих военную службу по контракту, за пределы гарнизона, на территории которого они проходят военную службу, определяется командиром воинской части исходя из необходимости поддержания боевой готовности и обеспечения своевременности прибытия указанных военнослужащих к месту службы, а также с учетом особенностей дислокации воинской части.

Военнослужащие, проходящие военную службу по призыву, вправе свободно передвигаться в расположении воинской части и в пределах местного гарнизона.

Военнослужащим, проходящим военную службу по призыву, выезд за пределы местного гарнизона (за исключением случаев убытия в отпуск или командировку) запрещен.

240. Военнослужащий, проходящий военную службу по призыву, если на него не наложено дисциплинарное взыскание «лишение очередного увольнения», имеет право на одно увольнение в неделю из расположения полка. При этом увольнение военнослужащих должно регулироваться между подразделениями полка (корабля), чтобы не снижались боевая готовность полка (корабля), качество несения боевого дежурства (боевой службы) и службы суточного наряда.

Военнослужащие, проходящие военную службу по призыву, увольняются из расположения полка командиром роты в назначенные командиром полка дни и часы.

Одновременно из подразделения может быть уволено не более 30 процентов военнослужащих. В субботу и предпраздничные дни разрешается увольнение до 24 часов, а в воскресенье и праздничные дни - до вечерней поверки. Военнослужащим, проходящим военную службу по призыву, увольнение из расположения полка может предоставляться после приведения их к Военной присяге (принесения обязательства).

С разрешения командира батальона командир роты может предоставлять военнослужащему увольнение по уважительной причине и в другие дни недели после учебных занятий до отбоя или до утра следующего дня (с учетом его возвращения не позднее чем за два часа до начала занятий).

Увольнение предоставляется военнослужащим в порядке очередности. Очередность увольнения ведется заместителями командиров взводов.

За несение боевого дежурства и службы в суточном наряде в выходные и праздничные дни увольнение военнослужащим, проходящим военную службу по призыву, не предоставляется.

241. За разрешением на увольнение военнослужащий обращается к своему непосредственному начальнику.

Заместители командиров взводов списки на увольнение военнослужащих, проходящих военную службу по призыву, подписанные командирами взводов, представляют старшине роты для доклада командиру роты.

242. В назначенное время дежурный по роте выстраивает увольняемых военнослужащих и докладывает старшине роты.

Старшина роты осматривает увольняемых, проверяет, хорошо ли они выбриты и подстрижены, состояние и подгонку их обмундирования, знание ими правил выполнения воинского приветствия, поведения в общественных местах. Затем старшина роты вручает им увольнительные записки (приложение № 10) за подписью командира роты. Дежурный по роте записывает увольняемых военнослужащих в книгу увольняемых (приложение № 10), составляет список увольняемых и представляет его и увольняемых военнослужащих дежурному по полку.

Военнослужащие, увольняемые из расположения полка, должны иметь при себе военный билет.

243. По возвращении из увольнения военнослужащие прибывают к дежурному по полку и докладывают о прибытии. Дежурный по полку делает отметку на увольнительных записках о времени прибытия возвратившихся из увольнения. Затем военнослужащие следуют в подразделение к дежурному по роте, сдают ему увольнительные записки и докладывают о прибытии своему непосредственному начальнику.

Например: «**Товарищ сержант. Рядовой Рыбаков из увольнения прибыл. Во время увольнения замечаний не имел** (или имел такие-то замечания от такого-то)».

Если военнослужащий прибывает в подразделение после отбоя, он докладывает непосредственному начальнику на следующий день до утреннего осмотра.

Дежурный по роте в книге увольняемых отмечает время прибытия возвратившихся из увольнения и сдает увольнительные записки старшине роты.

244. Увольнение курсантов из расположения военного образовательного учреждения профессионального образования до заключения с ними контракта о прохождении военной службы осуществляется в порядке, установленном для солдат и сержантов, проходящих военную службу по призыву. Курсанты после заключения контракта о прохождении военной службы, а также курсанты, имеющие право проживания в общежитии, могут находиться вне расположения военного образовательного учреждения профессионального образования после учебных занятий и обязательных часов самостоятельной работы, определенных распорядком дня, до 24 часов, семейные курсанты - до начала занятий следующего учебного дня.

245. В воинской части (отдельном подразделении), находящейся в отдаленной от населенных пунктов местности, и в других случаях, когда увольнение из ее расположения в указанном командиром (начальником) порядке нецелесообразно, по решению командира воинской части (отдельного подразделения) в дни отдыха могут проводиться групповые выезды в близлежащие крупные населенные пункты (города).

Отправление и следование подразделений (команд)

246. В служебные командировки направляются подразделения, как правило, во главе со своими командирами. При отправлении в командировку солдат и сержантов разных подразделений из них создается команда и назначается начальник команды из числа сержантов, прапорщиков или офицеров. Командиру подразделения (начальнику команды) в полку выдаются командировочное удостоверение и список личного состава подразделения (команды) с указанием вида и номера оружия, количества выданных боеприпасов, заверенные подписью начальника штаба полка и гербовой печатью воинской части. Кроме того, указываются порядок следования и питания в пути, к какому времени, куда и в чье распоряжение направляется подразделение (команда), требования безопасности, правила хранения и применения оружия, а также даются другие указания, связанные с выполнением подразделением (командой) поставленной задачи.

247. Подготовкой подразделения (команды) для следования в служебную командировку руководит командир того подразделения, от которого оно выделяется.

В установленное время подразделение (команда) под руководством назначенного командира подразделения (начальника команды) прибывает к дежурному по полку.

Дежурный по полку проверяет состав и обеспеченность подразделения (команды) и докладывает о его готовности начальнику штаба или командиру полка.

Начальник штаба или командир полка осматривает подразделение (команду), проверяет его готовность, инструктирует командира подразделения (начальника команды), а при необходимости и весь личный состав, направляемый в служебную командировку, обеспечивает своевременную отправку подразделения (команды), выделяя в необходимых случаях транспортные средства.

248. Командир подразделения (начальник команды) отвечает за своевременное выполнение задачи личным составом, соблюдение воинской дисциплины и требований безопасности, а также за сохранность оружия, боеприпасов и другого военного имущества.

По прибытии к месту назначения командир подразделения (начальник команды) докладывает лицу, в распоряжение которого назначено подразделение (команда), а по возвращении - начальнику штаба полка.

249. При перевозке людей и опасных грузов как в составе колонны, так и одиночными машинами на каждую машину назначается старший машины. При направлении в рейс двух и более машин назначается начальник колонны. При следовании на машинах командиры подразделений (начальники команд) исполняют обязанности начальника колонны (старшего машины). В других случаях старшие машин назначаются при необходимости по решению командира полка.

Начальник колонны (старший машины) назначается из числа офицеров, прапорщиков или сержантов, знающих правила дорожного движения. Он отвечает за выполнение поставленной задачи, правильное использование машин (машины) и соблюдение требований безопасности.

Начальник колонны (старший машины) обязан:

-перед началом движения машин (машины) проверять соблюдение норм посадки людей и погрузки груза;

-контролировать порядок посадки (погрузки), высадки (выгрузки) и размещения личного состава (груза) на машинах (машине):

-во время движения машин (машины) следить за соблюдением водителями (водителем) маршрута, установленной скорости движения, правил дорожного движения, а также за соблюдением личным составом, находящимся в машинах (машине), воинской дисциплины и требований безопасности.

Начальнику колонны (старшему машины) запрещается самому управлять машиной или принуждать водителя передавать кому бы то ни было управление машиной; отдавать команды, принуждающие водителя (водителей) нарушать правила дорожного движения и превышать установленную скорость.

Перевозка личного состава на необорудованных, а в зимнее время на открытых машинах запрещается.

Должностные лица, организующие данную перевозку, или их прямые начальники инструктируют начальников колонн (старших машин) и водителей о цели, порядке, сроках выполнения задания и требованиях безопасности движения. Командиры подразделений, кроме того, инструктируют водителей машин о соблюдении правил эксплуатации машин, правил дорожного движения и поведения во время рейса.

Водителям категорически запрещается передавать управление машиной кому бы то ни было.

При следовании подразделения (команды) железнодорожным, водным и воздушным транспортом необходимо руководствоваться указаниями, изложенными в главе 12 настоящего Устава.

250. Военнослужащие роты, проходящие военную службу по призыву, направляющиеся для выполнения служебных заданий, а также для коллективного посещения культурно-досуговых учреждений и мест отдыха, следуют в составе команды во главе со старшим, назначенным командиром роты из числа офицеров, прапорщиков или сержантов. Старший из числа офицеров или прапорщиков собирает личный состав команды, выстраивает и осматривает его, составляет список команды и докладывает о ее готовности командиру роты или лицу, его замещающему.

Старший из числа сержантов строит команду, представляет ее на осмотр старшине роты или лицу, его замещающему, и получает от него список команды за подписью командира роты.

Кроме того, старший из числа сержантов, проходящих военную службу по призыву, получает для себя увольнительную записку, в которой указывается общее число военнослужащих команды, следующих с ним.

Получив разрешение, старший представляет команду дежурному по полку и ведет ее к месту назначения.

251. При убытии из подразделения двух и более военнослужащих из их числа всегда назначается старший. Команды следуют к месту назначения в пешем порядке строем (кроме следования в общественные учреждения для отдыха) под руководством старшего. Во избежание несчастных случаев команды, следующие в пешем порядке строем, должны иметь в ночное время сигнальные фонари в голове и хвосте колонны, а в дневное время - сигнальные флажки.

Посещение военнослужащих

252. Посещение военнослужащих разрешается командиром роты во время, установленное распорядком дня, в специально отведенной для этого в полку комнате (месте) посетителей.

253. Приказом командира полка из числа сержантов на время, установленное для посещения военнослужащих, назначается дежурный по комнате (месту) посетителей. Его обязанности определяются инструкцией, утвержденной командиром полка. Лица, желающие посетить военнослужащих, допускаются в комнату (место) посетителей с разрешения дежурного по полку.

254. Члены семей военнослужащих и другие лица с разрешения командира полка могут посещать казарму, столовую, комнату боевой славы (истории) воинской части и другие помещения для ознакомления с жизнью и бытом личного состава полка. Для их сопровождения и дачи необходимых пояснений назначаются подготовленные для этого военнослужащие.

255. Посетители со спиртными напитками или в состоянии опьянения к посещению военнослужащих не допускаются. Ночевать в казармах и других помещениях посторонним лицам не разрешается.

ОСНОВЫ ВОЕННОЙ СЛУЖБЫ

ОПОРНЫЙ КОНСПЕКТ

для обучения граждан РФ начальным знаниям в области обороны и их подготовки по основам военной службы

ТЕМА №4: « ОБЯЗАННОСТИ ЛИЦ СУТОЧНОГО НАРЯДА».

Вопросы занятия:

1. Назначение суточного наряда, его состав и вооружение.
2. Подчиненность и обязанности дневального по роте.

Методические указания по организации и проведению занятий по общевоинским уставам ВС РФ:

Занятия по общевоинским уставам нельзя сводить только к читке и пересказу отдельных статей или заучиванию устава, они должны обеспечить формирование навыков у обучаемых правильно выполнять требования уставов на практике. С этой целью следует внедрить игровой метод и принцип проблемности в обучении, упражнения, тренировки, шире применять технические средства обучения.

Местом проведения занятия могут быть специализированный класс, казарма, караульный городок, комната для хранения оружия, строевой плац и другие элементы военного городка, где имеется возможность показать устройство, жизнь, быт и несение службы по уставу.

Руководитель занятия должен заранее проверить и убедиться, что на выбранном месте можно качественно отработать все учебные вопросы. При необходимости надо предварительно подготовить его. Эффективность занятия повышается, если стационарное оборудование места (объекта) дополнить соответствующими наглядными пособиями (схемами, рисунками, плакатами и т.д.) и техническими средствами обучения.

Нельзя проводить занятия на объектах, которые не дооборудованы или оборудованы с нарушениями требований уставов, приказов, наставлений. Это вызывает у обучаемых неверные, противоречивые толкования тех или иных положений уставов, чувство недоверия к преподавателю, который проводит занятие.

Изучение положений общевоинских уставов проводится, как правило, комплексным методом. При этом образцовый показ порядка выполнения требований общевоинских уставов должен гармонично сочетаться с практическим выполнением этих элементов всеми обучаемыми. Метод устного изложения должен применяться в виде развернутой беседы, когда имеют место коллективный поиск правильного понимания и обоснования отдельных статей уставов. Используя этот вид занятий, руководитель приучает обучаемых, действующих в роли определенного должностного лица или лица из состава суточного наряда, правильно и быстро реагировать на обстановку и принимать решения.

При изучении уставов основное внимание уделяется вопросам воспитания у обучаемых чувства верности Конституции Российской Федерации и Военной присяге. Каждое занятие должно направлять обучаемых на выполнение должностных обязанностей солдата.

На занятиях по изучению общевоинских уставов обучаемые должны практически усвоить свои обязанности в различных условиях службы, научиться осознанно выполнять приказы и распоряжения командиров (начальников), стойко переносить трудности военной службы.

При использовании на занятиях стрелкового оружия и оборудования помещений необходимо строго выполнять меры безопасности, указанные в инструкциях и наставлениях для них.

Учебная материально-техническая база, на которой проводится занятие, должна в наибольшей степени обеспечивать поучительность занятия, способствовать качественной отработке учебных вопросов и достижению поставленных учебных целей.

Перед началом занятия все обучаемые находятся в классе на своих местах или могут быть построены на месте проведения занятия (в казарме, караульном городке, на плацу или в других местах несения службы). Дежурный по взводу занимает место в центре кабинета у доски, лицом в сторону личного состава. При входе руководителя в класс подает команду: **«Взвод, СМІРНО»** (по этой команде все встают и принимают положение **«Смирно»**), подходит к руководителю строевым шагом, за 2-3 шага от него останавливается и рапортует, например:

«Товарищ капитан. 1-й взвод на занятие по общевоинским уставам прибыл. По списку 25, все люди налицо (или: отсутствуют 3 человека - два в наряде и один в госпитале). Дежурный по взводу курсант Петров».

Рапорт должен отдаваться четко, достаточно громко, без резкого повышения голоса. Отдав рапорт, дежурный по взводу делает левой (правой) ногой шаг в сторону с одновременным поворотом направо (налево) и пропускает руководителя занятия вперед. Руководитель контролирует выполнение обучаемыми команды и принимает рапорт, находясь в положении «Смирно».

Если по характеру занятия обучаемые должны находиться в строю, то к началу занятия взвод выстраивается в две шеренги. Для встречи руководителя занятия дежурный по взводу подает команду: **«Взвод, СМІРНО, равнение на - ПРАВО (на - ЛЕВО, на - СРЕДИНУ)»**, подходит к руководителю и рапортует, как указано выше.

Если при выполнении команды обучаемыми и в действиях отдающего рапорт допущены ошибки (нечеткость, небрежность, искажение формы рапорта и т.п.), руководитель обязан потребовать их исправления, для чего подает команду **«ОСТАВИТЬ»** и приказывает повторить выполнение команды или отдачу рапорта.

Приняв рапорт, руководитель занятия здоровается с обучаемыми: **«Здравствуйте, товарищи»**, на что они отвечают, например: **«Здравия желаем, товарищ капитан»**. После этого руководитель проверяет наличие обучаемых, осматривает их внешний вид, обращая внимание на опрятность одежды и чистоту обуви, проверяет наличие оружия, если это предусмотрено содержанием занятия. Одновременно он осматривает класс (место проведения занятия), обращая внимание на порядок, на положение плакатов, схем, наглядных пособий, чистоту классной доски, наличие мела и тряпки. При наличии недостатков во внешнем виде и нарушении порядка на учебном месте, руководитель требует их устранить немедленно или в установленное им время.

Далее руководитель переходит к проверке усвоения обучаемыми пройденного материала, для чего задает заранее подготовленные вопросы. Контрольный опрос военнослужащих должен охватывать: теоретический – не менее 3-4 человек, практический – 100% личного состава подразделения.

В обращении с обучаемыми руководитель обязан всегда соблюдать вежливость и выдержку и обращаться к ним на **«Вы»**. Обращаясь к обучаемым, он называет их по должности и фамилии, или только по должности. Например: **«Курсант Иванов», «Товарищ курсант»**.

После постановки вопроса руководитель вызывает для ответа одного обучаемого, который должен встать, принять строевую стойку и ответить **«Я»** или назвать свою должность и фамилию. На требование руководителя: **«Отвечайте» («Докладывайте»)** или **«Подойдите к доске»** обучаемый отвечает: **«Есть»** и приступает к ответу или подходит к доске, схеме и четко отвечает на поставленный вопрос. При готовности к ответу на общий вопрос, поставленный руководителем всем присутствующим, а также при необходимости задать вопрос руководителю обучаемый должен, не вставая с места и не разговаривая, поднять руку и ждать вызова руководителя, а после вызова действовать, как указано выше.

При выходе для ответа к доске, схеме и т.д. действия обучаемых должны быть четкими (четкий шаг, повороты в движении и на месте, строевая стойка), а внешний вид - подтянут и опрятен. При ответе обучаемый не должен размахивать руками, а при необходимости пользоваться указкой или писать на доске, он делает это одной рукой, а другая - находится у бедра. Если обучаемому предоставлено время для подготовки к ответу, то по готовности он докладывает руководителю, например: **«Товарищ капитан. Курсант Сидоров к ответу готов»**. По окончании ответа во всех случаях докладывает руководителю, например: **«Товарищ капитан. Курсант Сидоров ответ закончил»** и, получив разрешение сесть или приказание на какое-либо действие, отвергает **«Есть»** и четко

выполняет его. Каждый ответ необходимо оценить и при необходимости задать дополнительные вопросы.

После короткого подведения итогов усвоения ранее изученного материала руководитель объявляет обучаемым тему, занятие и цель предстоящего занятия, при этом особо отмечает, какие знания и навыки, приобретенные ранее, могут пригодиться при изучении вопросов предстоящего занятия. Он доводит до обучаемых требования мер безопасности применительно к данному занятию, указывает порядок безопасного выполнения элементов занятия и переходит к основной части занятия.

Объяснение нового материала должно быть лаконичным и убедительным. Любой вопрос, сложен он или прост, должен излагаться четким и выразительным языком, при этом не обязательно пользоваться опорным конспектом. Он необходим лишь для контроля за последовательностью и полнотой изложения учебного материала и расходом времени, предусмотренного на изучение данного вопроса. Обращение к обучаемым во время рассказа оживляет занятие, позволяет избежать сухости изложения материала, повышает их внимание к рассказу.

Для развития у обучаемых воинской смекалки и привития навыков сознательного усвоения уставов весьма важно проверить их знания не только путем постановки вопросов и требования ответов на них, но и путем создания обстановки (ситуации), по ходу которой обучаемые могли бы самостоятельно принимать решения, выполнять практические действия с подробным обоснованием их в последующем. Поэтому руководитель при подготовке к занятию должен подготовить вводные, которые он будет обрабатывать с обучаемыми.

Исправлять ошибки в действиях обучаемых можно только в словесной форме, терпеливо и без унижения их личного достоинства.

При проведении занятий, связанных с подачей команд, отдачей распоряжений, докладами о выполнении команд, руководитель требует, чтобы они выполнялись четко, громко, немногословно и в полном соответствии с уставами.

Теоретические положения общевоинских уставов отрабатываются с широким использованием учебных пособий (плакатов, схем, таблиц, макетов, кинофильмов), а практические приемы - с использованием оборудования помещений жилого и служебного фондов. В ходе теоретических занятий, проводимых, как правило, методом беседы, руководитель, зачитав статью устава, разъясняет ее содержание и значение, для иллюстрации того или иного уставного положения подтверждает его поучительными примерами из исторического опыта, из практики боевой подготовки и повседневной жизни своего подразделения или других подразделений части.

В ходе практического занятия изучается порядок хранения и выдачи оружия и боеприпасов, содержания помещений, инвентаря и оборудования. При изучении обязанностей лиц суточного наряда основное внимание обращается на порядок выдачи и сдачи оружия и боеприпасов, порядок их хранения, практическое выполнение действий при приеме, сдаче поста, его охране и обороне, обращении с оружием; приводятся примеры безупречного выполнения служебного долга военнослужащими, героических поступков часовых и других лиц суточного наряда.

Практическое обучение действиям по выполнению распорядка дня, по соблюдению образцового повседневного порядка в подразделении, изучение обязанностей дневального (дежурного) по роте, часового и подготовку их к несению службы целесообразно проводить в казарменном расположении и в специально оборудованном караульном городке методом практического показа и тренировки обучаемых. В начале практического занятия руководитель объясняет и показывает порядок и последовательность выполнения приема, а затем отрабатывает их с обучаемыми.

Отрабатывая практические действия, руководитель добивается четкого и правильного их выполнения от каждого обучаемого. Обнаружив ошибки в действиях личного состава,

руководитель приостанавливает выполнение приема, указывает на недостатки, разъясняет, а если необходимо, то и показывает этот прием лично или при помощи обучаемого правильно выполняющего его и продолжает тренировку до тех пор, пока ошибки не будут устранены.

В зависимости от темы, метода обучения учебные вопросы могут отрабатываться последовательно или одновременно. В последнем случае взвод делится на группы, количество которых соответствует количеству учебных мест. Контроль недостатков и положительных моментов в ходе обучения руководитель занятия осуществляет через сержантов, которые являются руководителями на учебных местах.

После отработки каждого учебного вопроса руководитель занятия проводит частный разбор, затем объявляет обучаемым следующий учебный вопрос и его содержание, доводит основные требования по его выполнению и приступает к его отработке. В конце основной части занятия проводится закрепление материала в целях повторения содержания основных учебных вопросов занятия. На основную часть одночасового занятия по общевоинским уставам следует отводить 35-40 минут.

В заключительной части руководитель занятия напоминает тему и цель занятия и как она достигнута. После этого делает разбор действий обучаемых по каждому учебному вопросу, указывает на допущенные ошибки и пути их устранения, дает задание на самоподготовку и отвечает на вопросы.

По сигналу об окончании занятия руководитель дает разрешение на объявление перерыва или конца занятий. Дежурный по взводу встает, со своего места, строевым шагом выходит на первую линию столов, поворачивается лицом к обучаемым и подает команду: **«Взвод, СМІРНО»**, руководитель прощается: **«До свидания, товарищи»**, а обучаемые отвечают, например: **«До свидания, товарищ капитан»**, затем руководитель командует **«Вольно»** и выходит из класса. Если руководитель задерживается в классе, то он командует: **«Вольно», «Можно выходить»**.

Руководитель занятия обязан в течение всего занятия, поддерживать высокую воинскую дисциплину, немедленно и решительно пресекать небрежность в обращении и действиях, попытки пререканий и проявлений нетактичности.

«УТВЕРЖДАЮ»
Зам. директора ГАПОУ МО «ППТ»
_____ С.В. Веселов
« ___ » _____ 20__ г.

ПЛАН
ПРОВЕДЕНИЯ ЗАНЯТИЯ
с обучающимися ГАПОУ МО «ППТ»
по «**ОСНОВАМ ВОЕННОЙ СЛУЖБЫ**».

Тема №4: «ОБЯЗАННОСТИ ЛИЦ СУТОЧНОГО НАРЯДА».

Цели занятия:

1. Довести до обучающихся назначение суточного наряда, его состав и вооружение.
2. Довести до обучающихся кому подчиняется суточный и изучить обязанности дневального по роте.

Учебные вопросы:

1. Назначение суточного наряда, его состав и вооружение.
2. Подчиненность и обязанности дневального по роте.

Время проведения: 1 час.

Место проведения: Кабинет.

Форма (метод) проведения: Классно-групповое (устное изложение, показ и обсуждение изучаемого материала).

Материальное обеспечение: Кабинет, стенды, плакаты и схемы.

Руководства и пособия: Устав внутренней службы Вооруженных Сил Российской Федерации. - М.: Воениздат, 2013г. «Основы подготовки к военной службе», М. Просвещение, 2003г. Методические указания по подготовки суточного наряда. Документация суточного наряда.

I. ВВОДНАЯ ЧАСТЬ ЗАНЯТИЯ: 7 мин.

1. Определение готовности подразделения к занятию:

- принимаю доклад от дежурного по подразделению о готовности к занятию;

- проверяю готовность и состояние учебной материально-технической базы, наличие и комплектность материального обеспечения;
- проверяю по журналу наличие личного состава, осматриваю внешний вид обучаемых, указываю на недостатки и добиваюсь их устранения.

2. Напоминание материала предыдущего занятия:

- напоминаю тему предыдущего занятия;
- довожу, какие знания и навыки, полученные ранее, могут пригодиться при изучении вопросов предстоящего занятия.

3. Опрос обучаемых:

1. Для чего распределяется время в воинской части?
2. Какое количество дней отдыха в неделю предоставляется для военнослужащих контрактной службы и службы по призыву?
3. Что такое внутренний порядок и чем достигается внутренний порядок в части (подразделении)?
4. Перечислите основные мероприятия распорядка дня?
5. Что предусматривает регламент служебного времени?

4. Основные вопросы контроля:

5. Доведение требований безопасности:

- довожу порядок безопасного и безаварийного обращения с учебной материально-технической базой и оборудованием учебных объектов;
- устанавливаю порядок безопасного выполнения элементов предстоящего занятия.

II. ОСНОВНАЯ ЧАСТЬ ЗАНЯТИЯ: 30 мин.

№ п.п.	Учебные вопросы, задачи, нормативы	Время	Действия руководителя и его помощника	Действия обучаемых
	Организация занятия	3 мин	Объявляю тему, цели и учебные вопросы предстоящего занятия.	Слушают и уясняют тему, цели и учебные вопросы предстоящего занятия.
1.	Назначение суточного наряда, его состав и вооружение.	15 мин	Объявляю учебный вопрос и порядок его изучения. Довожу основные положения изучаемого вопроса: 1. Назначение суточного наряда. 2. Состав суточного наряда полка. 3. Состав суточного наряда роты. 4. Нагрудный знак (нарукавная повязка) дежурных. 5. Вооружение суточного наряда. 6. Порядок отдыха суточного наряда.	Уясняют порядок отработки вопроса. Слушают и уясняют теоретические положения изучаемого вопроса.
			Отвечаю на вопросы,	При возникновении

			возникшие у обучаемых в ходе теоретической части занятия.	вопроса задают его.
			Проверяю качество усвоения материала. Для этого двум-трем обучаемым задаю контрольные (проблемные) вопросы практической направленности с целью удостовериться в правильном понимании изложенного материала и их готовности применять полученные знания на практике.	Отвечают на вопросы.
2.	Подчиненность и обязанности дневального по роте.	15 мин	Объявляю учебный вопрос и порядок его изучения.	Уясняют порядок отработки вопроса.
			Довожу основные положения изучаемого вопроса: 1. Из кого назначаются дневальные по роте. 2. За что отвечает дневальный по роте. 3. Кому подчиняется дневальный по роте. 4. Обязанности очередного дневального по роте. 5. Что запрещается очередному дневальному. 6. Обязанности дневального свободной смены.	Слушают и уясняют теоретические положения изучаемого вопроса.
			Отвечаю на вопросы, возникшие у обучаемых в ходе теоретической части занятия.	При возникновении вопроса задают его.
			Проверяю качество усвоения материала. Для этого двум-трем обучаемым задаю контрольные (проблемные) вопросы практической направленности с целью удостовериться в правильном понимании изложенного материала и их готовности применять полученные знания на практике.	Отвечают на вопросы.

III. ЗАКЛЮЧИТЕЛЬНАЯ ЧАСТЬ ЗАНЯТИЯ: 8 мин.

Опрос по изложенному материалу:

1. Назначение суточного наряда?
2. Состав суточного наряда полка и состав суточного наряда роты?
3. Вооружение суточного наряда?

4. Из кого назначаются дневальные по роте и за что отвечает дневальный по роте?
5. Кому подчиняется дневальный по роте и обязанности очередного дневального по роте?
6. Что запрещается очередному дневальному, обязанности дневального свободной смены?

Контрольные вопросы:

Задание на самостоятельную подготовку:

Руководитель сборов:
Преподаватель-организатор ОБЖ И. И. Барашкин
« ___ » _____ 20__ г.

1. Назначение суточного наряда, его состав и вооружение:

Общие положения

256. Суточный наряд назначается для поддержания внутреннего порядка, охраны личного состава, вооружения, военной техники и боеприпасов, помещений и другого военного имущества воинской части (подразделения), контроля за состоянием дел в подразделениях и своевременного принятия мер по предупреждению правонарушений.

257. Состав суточного наряда объявляется приказом командира полка на период обучения.

Предусматривается следующий состав суточного полкового наряда:

- дежурный по полку;
- помощник дежурного по полку;
- дежурное подразделение;
- караул;
- дежурный и дневальные по парку, а также механики-водители (водители) дежурных тягачей;
- дежурный фельдшер или санитарный инструктор и дневальные по медицинскому пункту;
- дежурный и помощники дежурного по контрольно-пропускному пункту;
- дежурный по столовой и рабочие в столовую;
- дежурный по штабу полка;
- дежурный сигналист-барабанщик;
- посыльные;
- пожарный наряд.

Ежедневно приказом командира полка назначаются: дежурный по полку, помощник дежурного по полку, начальник караула, дежурный по парку, дежурное подразделение, а также подразделения, от которых выделяются другие лица в суточный наряд и наряд на работы.

При необходимости командир полка имеет право сокращать или увеличивать состав суточного наряда.

258. В суточный наряд роты назначаются:

- дежурный по роте;
- дневальные по роте.

Количество смен дневальных в ротах определяется командиром полка.

Состав суточного наряда по общежитию военнослужащих женского пола, а также его обязанности определяются применительно к суточному наряду роты.

259. Вместо дежурных по ротам в некоторых батальонах в зависимости от их численности и условий размещения по решению командира полка может назначаться дежурный по батальону, а в подразделениях обеспечения полка при совместном их расположении - дежурный по этим подразделениям.

Число дневальных в указанных случаях определяется исходя из условий размещения подразделений, обеспечения охраны и поддержания внутреннего порядка.

260. Все лица суточного наряда должны знать, точно и добросовестно исполнять свои обязанности, настойчиво добиваясь соблюдения распорядка дня и других правил внутреннего порядка.

Без разрешения дежурного по полку лица суточного наряда не имеют права прекращать или передавать кому-либо исполнение своих обязанностей.

261. При посещении подразделений начальниками от командира полка и выше дежурные по подразделениям обязаны немедленно докладывать об этом дежурному по полку.

262. Все дежурные и их помощники должны иметь на левой стороне груди (левом рукаве) нагрудный знак (нарукавную повязку из красной ткани) с соответствующей надписью (приложение № 12). Нагрудный знак (нарукавную повязку) сменяемый дежурный передает заступающему дежурному после доклада дежурных о сдаче и приеме дежурства.

Приложение № 12
устава Внутренней службы ВС РФ
(к статье 262)



Описание нагрудного знака

Нагрудный знак изготавливается из металла в виде щита серо-голубого цвета с наложенным сверху щитом с кругом и надписью «ДЕЖУРНЫЙ», с лучами, выходящими из-под голубого круга и расходящимися по щиту. На щите серо-голубого цвета сверху наложена эмблема (пропеллер с крыльями), олицетворяющая Военно-воздушные силы, внизу - эмблема (якорь), олицетворяющая Военно-Морской Флот, под щитом - две перекрещенные ракеты, олицетворяющие ракетные войска, в середине - эмблема (пятиконечная звезда в лавровом венке), олицетворяющая остальные виды и рода войск Вооруженных Сил Российской Федерации.

Верхний щит, эмблемы, лучи и надпись - золотистого цвета, круг - из эмали голубого цвета.

Поперек знака - изображение красной ленты с надписью золотистого цвета: «ПО ПОЛКУ» («ПО БАТАЛЬОНУ»), «ПО РОТЕ», «ПО КПП», «ПО СТОЛОВОЙ», «ФЕЛЬДШЕР», «СИГНАЛИСТ-БАРАБАНЩИК», «ОПЕРАТИВНЫЙ», «ПО ШТАБУ», «ПО ПАРКУ», «ПО ВОИНСКОМУ ЭШЕЛОНУ»¹.

На обратной стороне знака - булавка для крепления к обмундированию. Размер знака 70х90 мм.

Порядок размещения нагрудного знака определяется нормативными правовыми актами Министерства обороны Российской Федерации. Нагрудный знак размещается на левой стороне груди.

263. Дежурный по полку, помощник дежурного по полку, дежурный по парку, дежурный по контрольно-пропускному пункту, дежурный по штабу полка, назначенные из числа офицеров и прапорщиков, вооружаются пистолетами с двумя снаряженными магазинами.

Дежурный по парку, дежурный по контрольно-пропускному пункту, дежурный по штабу полка, назначенные из числа сержантов, помощники дежурного по контрольно-пропускному пункту, дежурные и дневальные по подразделениям, кроме военнослужащих женского пола, входящих в состав суточного наряда по общежитию, а также дневальные по парку и посыльные вооружаются штыками-ножами в ножнах. Штык-нож должен находиться на поясном ремне с левой стороны на ширину ладони от пряжки.

¹ В других родах войск и специальных войсках видов и родов войск Вооруженных Сил Российской Федерации и других войсках надпись может быть иной.

При необходимости по приказу командующего войсками военного округа (флотом) в некоторых воинских частях дежурный по парку, дежурный по контрольно-пропускному пункту, дежурный по штабу полка, назначенные из числа сержантов, помощники дежурного по контрольно-пропускному пункту, суточный наряд роты и дневальные по парку могут вооружаться автоматами (карабинами) с двумя снаряженными магазинами (с 30 патронами в обоймах). Правила хранения оружия и порядок его применения указанными лицами определяются инструкциями в соответствии с настоящим Уставом и Уставом гарнизонной и караульной служб Вооруженных Сил Российской Федерации.

264. Дежурному по полку и его помощнику поочередно, а также дежурному по роте разрешается за время дежурства отдыхать лежа (спать) по четыре часа каждому в установленное командиром полка время, без обуви, не снимая снаряжения и не раздеваясь.

Свободной смене дневальных разрешается поочередно отдыхать лежа (спать), раздеваясь, только от отбоя до подъема.

Дежурным по парку, контрольно-пропускному пункту и столовой, дежурному фельдшеру (санитарному инструктору), дежурному по штабу полка и сигналисту-барабанщику разрешается ночью отдыхать лежа (спать), без обуви, не снимая снаряжения и не раздеваясь.

265. Сменившийся состав суточного наряда освобождается в день смены от занятий и работ.

2. Подчиненность и обязанности дневального по роте

302. Дневальный по роте назначается из солдат. Разрешается назначать дневальным по роте сержантов и старшин, проходящих военную службу на воинских должностях солдат. Дневальный по роте **отвечает** за сохранность находящихся под его охраной оружия, шкафов (ящиков) с пистолетами, ящиков с боеприпасами, имущества роты и личных вещей солдат и сержантов. Дневальный по роте подчиняется дежурному по роте.

303. Очередной дневальный по роте несет службу внутри казарменного помещения у входной двери, вблизи комнаты для хранения оружия. Он **обязан:**

- никуда не отлучаться из помещения роты без разрешения дежурного по роте; постоянно наблюдать за комнатой для хранения оружия;
 - не пропускать в помещение посторонних лиц, а также не допускать выноса из казармы оружия, боеприпасов, имущества и вещей без разрешения дежурного по роте;
 - немедленно докладывать дежурному по роте обо всех происшествиях в роте, о нарушении уставных правил взаимоотношений между военнослужащими роты, замеченных неисправностях и нарушениях требований пожарной безопасности, принимать меры к их устранению;
 - будить личный состав при общем подъеме, а также ночью в случае тревоги или пожара; своевременно подавать команды согласно распорядку дня;
 - следить за чистотой и порядком в помещениях и требовать их соблюдения от военнослужащих;
 - не позволять военнослужащим в холодное время, особенно ночью, выходить из помещения не одетыми;
 - следить за тем, чтобы военнослужащие курили, чистили обувь и одежду только в отведенных для этого помещениях или местах;
 - по прибытии в роту прямых начальников от командира роты и выше и дежурного по полку подавать команду **«Смирно»**; по прибытии в роту других офицеров роты, а также старшины роты и военнослужащих не своей роты вызывать дежурного.
- Например: **«Дежурный по роте, на выход».**

Очередному дневальному запрещается садиться, снимать снаряжение и расстегивать одежду.

304. Дневальный свободной смены обязан поддерживать чистоту и порядок в помещениях роты и никуда не отлучаться без разрешения дежурного по роте, оказывать ему помощь в наведении порядка в случае нарушения уставных правил взаимоотношений между военнослужащими роты; оставаясь за дежурного по роте, исполнять его обязанности.

305. При расквартировании роты в населенном пункте один из дневальных должен безотлучно находиться на улице, на месте, установленном командиром роты и оборудованном навесом для защиты от непогоды.

Дневальный обязан всегда знать, где находится дежурный по роте, и наблюдать за соблюдением военнослужащими порядка и правил ношения военной формы одежды. Обо всех замеченных нарушениях он докладывает дежурному по роте.

ОСНОВЫ ВОЕННОЙ СЛУЖБЫ

ОПОРНЫЙ КОНСПЕКТ

для обучения граждан РФ начальным знаниям в области обороны и их подготовки по основам военной службы

ТЕМА №5: «ОБЯЗАННОСТИ ДЕЖУРНОГО ПО РОТЕ.»

Вопросы занятия:

1. Обязанности дежурного по роте.
2. Порядок приема и сдачи дежурства дежурным по роте.
3. Действия дежурного по роте при подъеме по тревоге, прибытии в роту офицеров и старшин.

Методические указания по организации и проведению занятий по общевоинским уставам ВС РФ:

Занятия по общевоинским уставам нельзя сводить только к читке и пересказу отдельных статей или заучиванию устава, они должны обеспечить формирование навыков у обучаемых правильно выполнять требования уставов на практике. С этой целью следует внедрить игровой метод и принцип проблемности в обучении, упражнения, тренировки, шире применять технические средства обучения.

Местом проведения занятия могут быть специализированный класс, казарма, караульный городок, комната для хранения оружия, строевой плац и другие элементы военного городка, где имеется возможность показать устройство, жизнь, быт и несение службы по уставу.

Руководитель занятия должен заранее проверить и убедиться, что на выбранном месте можно качественно отработать все учебные вопросы. При необходимости надо предварительно подготовить его. Эффективность занятия повышается, если стационарное оборудование места (объекта) дополнить соответствующими наглядными пособиями (схемами, рисунками, плакатами и т.д.) и техническими средствами обучения.

Нельзя проводить занятия на объектах, которые не дооборудованы или оборудованы с нарушениями требований уставов, приказов, наставлений. Это вызывает у обучаемых неверные, противоречивые толкования тех или иных положений уставов, чувство недоверия к преподавателю, который проводит занятие.

Изучение положений общевоинских уставов проводится, как правило, комплексным методом. При этом образцовый показ порядка выполнения требований общевоинских уставов должен гармонично сочетаться с практическим выполнением этих элементов всеми обучаемыми. Метод устного изложения должен применяться в виде развернутой беседы, когда имеют место коллективный поиск правильного понимания и обоснования отдельных статей уставов. Используя этот вид занятий, руководитель приучает обучаемых, действующих в роли определенного должностного лица или лица из состава суточного наряда, правильно и быстро реагировать на обстановку и принимать решения.

При изучении уставов основное внимание уделяется вопросам воспитания у обучаемых чувства верности Конституции Российской Федерации и Военной присяге. Каждое занятие должно направлять обучаемых на выполнение должностных обязанностей солдата.

На занятиях по изучению общевоинских уставов обучаемые должны практически усвоить свои обязанности в различных условиях службы, научиться осознанно выполнять приказы и распоряжения командиров (начальников), стойко переносить трудности военной службы.

При использовании на занятиях стрелкового оружия и оборудования помещений необходимо строго выполнять меры безопасности, указанные в инструкциях и наставлениях для них.

Учебная материально-техническая база, на которой проводится занятие, должна в наибольшей степени обеспечивать поучительность занятия, способствовать качественной отработке учебных вопросов и достижению поставленных учебных целей.

Перед началом занятия все обучаемые находятся в классе на своих местах или могут быть построены на месте проведения занятия (в казарме, караульном городке, на плацу или в других местах несения службы). Дежурный по взводу занимает место в центре кабинета у доски, лицом в сторону личного состава. При входе руководителя в класс подает команду: **«Взвод, СМІРНО»** (по этой команде все встают и принимают положение **«Смирно»**), подходит к руководителю строевым шагом, за 2-3 шага от него останавливается и рапортует, например:

«Товарищ капитан. 1-й взвод на занятие по общевоинским уставам прибыл. По списку 25, все люди налицо (или: отсутствуют 3 человека - два в наряде и один в госпитале). Дежурный по взводу курсант Петров».

Рапорт должен отдаваться четко, достаточно громко, без резкого повышения голоса. Отдав рапорт, дежурный по взводу делает левой (правой) ногой шаг в сторону с одновременным поворотом направо (налево) и пропускает руководителя занятия вперед. Руководитель контролирует выполнение обучаемыми команды и принимает рапорт, находясь в положении «Смирно».

Если по характеру занятия обучаемые должны находиться в строю, то к началу занятия взвод выстраивается в две шеренги. Для встречи руководителя занятия дежурный по взводу подает команду: **«Взвод, СМІРНО, равнение на - ПРАВО** (на - ЛЕВО, на - СРЕДИНУ)», подходит к руководителю и рапортует, как указано выше.

Если при выполнении команды обучаемыми и в действиях отдающего рапорт допущены ошибки (нечеткость, небрежность, искажение формы рапорта и т.п.), руководитель обязан потребовать их исправления, для чего подает команду **«ОСТАВИТЬ»** и приказывает повторить выполнение команды или отдачу рапорта.

Приняв рапорт, руководитель занятия здоровается с обучаемыми: **«Здравствуйте, товарищи»**, на что они отвечают, например: **«Здравия желаем, товарищ капитан»**. После этого руководитель проверяет наличие обучаемых, осматривает их внешний вид, обращая внимание на опрятность одежды и чистоту обуви, проверяет наличие оружия, если это предусмотрено содержанием занятия. Одновременно он осматривает класс (место проведения занятия), обращая внимание на порядок, на положение плакатов, схем, наглядных пособий, чистоту классной доски, наличие мела и тряпки. При наличии недостатков во внешнем виде и нарушении порядка на учебном месте, руководитель требует их устранить немедленно или в установленное им время.

Далее руководитель переходит к проверке усвоения обучаемыми пройденного материала, для чего задает заранее подготовленные вопросы. Контрольный опрос военнослужащих должен охватывать: теоретический – не менее 3-4 человек, практический – 100% личного состава подразделения.

В обращении с обучаемыми руководитель обязан всегда соблюдать вежливость и выдержку и обращаться к ним на **«Вы»**. Обращаясь к обучаемым, он называет их по должности и фамилии, или только по должности. Например: **«Курсант Иванов», «Товарищ курсант»**.

После постановки вопроса руководитель вызывает для ответа одного обучаемого, который должен встать, принять строевую стойку и ответить **«Я»** или назвать свою должность и фамилию. На требование руководителя: **«Отвечайте» («Докладывайте»)** или **«Подойдите к доске»** обучаемый отвечает: **«Есть»** и приступает к ответу или подходит к доске, схеме и четко отвечает на поставленный вопрос. При готовности к ответу на общий вопрос, поставленный руководителем всем присутствующим, а также при необходимости задать вопрос руководителю обучаемый должен, не вставая с места и не разговаривая, поднять руку и ждать вызова руководителя, а после вызова действовать, как указано выше.

При выходе для ответа к доске, схеме и т.д. действия обучаемых должны быть четкими (четкий шаг, повороты в движении и на месте, строевая стойка), а внешний вид - подтянут и опрятен. При ответе обучаемый не должен размахивать руками, а при необходимости пользоваться указкой или писать на доске, он делает это одной рукой, а другая - находится у бедра. Если обучаемому предоставлено время для подготовки к ответу, то по готовности он докладывает руководителю, например: **«Товарищ капитан. Курсант Сидоров к ответу готов»**. По окончании ответа во всех случаях докладывает руководителю, например: **«Товарищ капитан. Курсант Сидоров ответ закончил»** и, получив разрешение сесть или приказание на какое-либо действие, отвергает **«Есть»** и четко

выполняет его. Каждый ответ необходимо оценить и при необходимости задать дополнительные вопросы.

После короткого подведения итогов усвоения ранее изученного материала руководитель объявляет обучаемым тему, занятие и цель предстоящего занятия, при этом особо отмечает, какие знания и навыки, приобретенные ранее, могут пригодиться при изучении вопросов предстоящего занятия. Он доводит до обучаемых требования мер безопасности применительно к данному занятию, указывает порядок безопасного выполнения элементов занятия и переходит к основной части занятия.

Объяснение нового материала должно быть лаконичным и убедительным. Любой вопрос, сложен он или прост, должен излагаться четким и выразительным языком, при этом не обязательно пользоваться опорным конспектом. Он необходим лишь для контроля за последовательностью и полнотой изложения учебного материала и расходом времени, предусмотренного на изучение данного вопроса. Обращение к обучаемым во время рассказа оживляет занятие, позволяет избежать сухости изложения материала, повышает их внимание к рассказу.

Для развития у обучаемых воинской смекалки и привития навыков сознательного усвоения уставов весьма важно проверить их знания не только путем постановки вопросов и требования ответов на них, но и путем создания обстановки (ситуации), по ходу которой обучаемые могли бы самостоятельно принимать решения, выполнять практические действия с подробным обоснованием их в последующем. Поэтому руководитель при подготовке к занятию должен подготовить вводные, которые он будет обрабатывать с обучаемыми.

Исправлять ошибки в действиях обучаемых можно только в словесной форме, терпеливо и без унижения их личного достоинства.

При проведении занятий, связанных с подачей команд, отдачей распоряжений, докладами о выполнении команд, руководитель требует, чтобы они выполнялись четко, громко, немногословно и в полном соответствии с уставами.

Теоретические положения общевоинских уставов отрабатываются с широким использованием учебных пособий (плакатов, схем, таблиц, макетов, кинофильмов), а практические приемы - с использованием оборудования помещений жилого и служебного фондов. В ходе теоретических занятий, проводимых, как правило, методом беседы, руководитель, зачитав статью устава, разъясняет ее содержание и значение, для иллюстрации того или иного уставного положения подтверждает его поучительными примерами из исторического опыта, из практики боевой подготовки и повседневной жизни своего подразделения или других подразделений части.

В ходе практического занятия изучается порядок хранения и выдачи оружия и боеприпасов, содержания помещений, инвентаря и оборудования. При изучении обязанностей лиц суточного наряда основное внимание обращается на порядок выдачи и сдачи оружия и боеприпасов, порядок их хранения, практическое выполнение действий при приеме, сдаче поста, его охране и обороне, обращении с оружием; приводятся примеры безупречного выполнения служебного долга военнослужащими, героических поступков часовых и других лиц суточного наряда.

Практическое обучение действиям по выполнению распорядка дня, по соблюдению образцового повседневного порядка в подразделении, изучение обязанностей дневального (дежурного) по роте, часового и подготовку их к несению службы целесообразно проводить в казарменном расположении и в специально оборудованном караульном городке методом практического показа и тренировки обучаемых. В начале практического занятия руководитель объясняет и показывает порядок и последовательность выполнения приема, а затем отрабатывает их с обучаемыми.

Отрабатывая практические действия, руководитель добивается четкого и правильного их выполнения от каждого обучаемого. Обнаружив ошибки в действиях личного состава,

руководитель приостанавливает выполнение приема, указывает на недостатки, разъясняет, а если необходимо, то и показывает этот прием лично или при помощи обучаемого правильно выполняющего его и продолжает тренировку до тех пор, пока ошибки не будут устранены.

В зависимости от темы, метода обучения учебные вопросы могут отрабатываться последовательно или одновременно. В последнем случае взвод делится на группы, количество которых соответствует количеству учебных мест. Контроль недостатков и положительных моментов в ходе обучения руководитель занятия осуществляет через сержантов, которые являются руководителями на учебных местах.

После отработки каждого учебного вопроса руководитель занятия проводит частный разбор, затем объявляет обучаемым следующий учебный вопрос и его содержание, доводит основные требования по его выполнению и приступает к его отработке. В конце основной части занятия проводится закрепление материала в целях повторения содержания основных учебных вопросов занятия. На основную часть одночасового занятия по общевоинским уставам следует отводить 35-40 минут.

В заключительной части руководитель занятия напоминает тему и цель занятия и как она достигнута. После этого делает разбор действий обучаемых по каждому учебному вопросу, указывает на допущенные ошибки и пути их устранения, дает задание на самоподготовку и отвечает на вопросы.

По сигналу об окончании занятия руководитель дает разрешение на объявление перерыва или конца занятий. Дежурный по взводу встает, со своего места, строевым шагом выходит на первую линию столов, поворачивается лицом к обучаемым и подает команду: **«Взвод, СМИРНО»**, руководитель прощается: **«До свидания, товарищи»**, а обучаемые отвечают, например: **«До свидания, товарищ капитан»**, затем руководитель командует **«Вольно»** и выходит из класса. Если руководитель задерживается в классе, то он командует: **«Вольно»**, **«Можно выходить»**.

Руководитель занятия обязан в течение всего занятия, поддерживать высокую воинскую дисциплину, немедленно и решительно пресекать небрежность в обращении и действиях, попытки пререканий и проявлений нетактичности.

«УТВЕРЖДАЮ»
Зам. директора ГАПОУ МО «ППТ»
_____ С.В. Веселов
« ___ » _____ 20__ г.

ПЛАН
ПРОВЕДЕНИЯ ЗАНЯТИЯ
с обучающимися ГАПОУ МО «ППТ»
по « **ОСНОВАМ ВОЕННОЙ СЛУЖБЫ**».

Тема №5: « Обязанности дежурного по роте.»

Цели занятия:

1. Довести до обучающихся обязанности дежурного по роте.
2. Довести до обучающихся порядок приёма и сдачи дежурства, ознакомить с нарядом по роте и его действиями при подъёме по тревоге, прибытии в роту офицеров и старшин.

Учебные вопросы:

1. Обязанности дежурного по роте.
2. Порядок приема и сдачи дежурства дежурным по роте.
3. Действия дежурного по роте при подъеме по тревоге, прибытии в роту офицеров и старшин.

Время проведения: 1 час.

Место проведения: Кабинет.

Форма (метод) проведения: Классно-групповое (устное изложение, показ и обсуждение изучаемого материала).

Материальное обеспечение: Кабинет, стенды, плакаты и схемы.

Руководства и пособия: Устав внутренней службы Вооруженных Сил Российской Федерации. - М.: Воениздат, 2013г., Методические указания по подготовки суточного наряда, Документация суточного наряда., «Основы подготовки к военной службе», М. Просвещение, 2003г.

I. ВВОДНАЯ ЧАСТЬ ЗАНЯТИЯ: 7 мин.

1. Определение готовности подразделения к занятию:

- принимаю доклад от дежурного по подразделению о готовности к занятию;
- проверяю готовность и состояние учебной материально-технической базы, наличие и комплектность материального обеспечения;
- проверяю по журналу наличие личного состава, осматриваю внешний вид обучаемых, указываю на недостатки и добиваюсь их устранения.

2. Напоминание материала предыдущего занятия:

- напоминаю тему предыдущего занятия;
- довожу, какие знания и навыки, полученные ранее, могут пригодиться при изучении вопросов предстоящего занятия.

3. Опрос обучаемых:

1. Назначение суточного наряда?
2. Состав суточного наряда полка и состав суточного наряда роты?
3. Вооружение суточного наряда?
4. Из кого назначаются дневальные по роте и за что отвечает дневальный по роте?
5. Кому подчиняется дневальный по роте и обязанности очередного дневального по роте?
6. Что запрещается очередному дневальному, обязанности дневального свободной смены?

4. Основные вопросы контроля:

5. Доведение требований безопасности:

- довожу порядок безопасного и безаварийного обращения с учебной материально-технической базой и оборудованием учебных объектов;
- устанавливаю порядок безопасного выполнения элементов предстоящего занятия.

II. ОСНОВНАЯ ЧАСТЬ ЗАНЯТИЯ: 30 мин.

№ п.п.	Учебные вопросы, задачи, нормативы	Время	Действия руководителя и его помощника	Действия обучаемых
	Организация занятия.	3 мин.	Объявляю тему, цели и учебные вопросы предстоящего занятия.	Слушают и уясняют тему, цели и учебные вопросы предстоящего занятия.
1.	Обязанности дежурного по роте.	10 мин	Объявляю учебный вопрос и порядок его изучения. Довожу основные положения изучаемого вопроса: 1. Из кого назначаются дежурный по роте. 2. За что отвечает дежурный по роте. 3. Кому подчиняется дежурный по роте. 4. Обязанности дежурного по	Уясняют порядок отработки вопроса. Слушают и уясняют теоретические положения изучаемого вопроса.

			роте.	
			Отвечаю на вопросы, возникшие у обучаемых в ходе теоретической части занятия.	При возникновении вопроса задают его.
			Проверяю качество усвоения материала. Для этого двум-трем обучаемым задаю контрольные (проблемные) вопросы практической направленности с целью удостовериться в правильном понимании изложенного материала и их готовности применять полученные знания на практике.	Отвечают на вопросы.
2.	Порядок приема и сдачи дежурства дежурным по роте.	10 мин	Объявляю учебный вопрос и порядок его изучения.	Уясняют порядок отработки вопроса.
			Довожу основные положения изучаемого вопроса: 1. Действия дежурного по роте перед разводом суточного наряда. 2. Действия дежурного по роте после разводом суточного наряда: – приём оружия, боеприпасов и имущества роты; проверка наличия и исправности средств пожаротушения, связи и оповещения; – доклад о приёме и сдаче дежурства и обнаруженных недостатках.	Слушают и уясняют теоретические положения изучаемого вопроса.
			Отвечаю на вопросы, возникшие у обучаемых в ходе теоретической части занятия.	При возникновении вопроса задают его.
			Проверяю качество усвоения материала. Для этого двум-трем обучаемым задаю контрольные (проблемные) вопросы практической направленности с целью удостовериться в правильном понимании изложенного материала и их готовности применять полученные знания на практике.	Отвечают на вопросы.
3.	Действия дежурного	10	Объявляю учебный вопрос и	Уясняют порядок

по роте при подъеме по тревоге, прибытии в роту офицеров и старшин.	мин	порядок его изучения.	отработки вопроса.
		Довожу основные положения изучаемого вопроса: – действия дежурного по роте при подъеме по тревоге; – действия дежурного по роте при прибытии в роту прямых начальников (дежурного по полку, инспектирующих или проверяющих); – действия дежурного по роте при прибытии в роту других офицеров и старшин роты и офицеров и старшин не своей роты.	Слушают и уясняют теоретические положения изучаемого вопроса.
		Отвечаю на вопросы, возникшие у обучаемых в ходе теоретической части занятия.	При возникновении вопроса задают его.
		Проверяю качество усвоения материала. Для этого двум-трем обучаемым задаю контрольные (проблемные) вопросы практической направленности с целью удостовериться в правильном понимании изложенного материала и их готовности применять полученные знания на практике.	Отвечают на вопросы.

III. ЗАКЛЮЧИТЕЛЬНАЯ ЧАСТЬ ЗАНЯТИЯ: 8 мин.

Опрос по изложенному материалу:

1. Из кого назначаются дежурный по роте?
2. За что отвечает дежурный по роте и кому подчиняется дежурный по роте?
3. Обязанности дежурного по роте?
4. Действия дежурного по роте перед разводом суточного наряда и по приёму оружия, боеприпасов и имущества роты, по проверка наличия и исправности средств пожаротушения, связи и оповещения?
5. Действия дежурного по роте при подъеме по тревоге и по прибытию в роту офицеров и старшин?

Контрольные вопросы:

Задание на самостоятельную подготовку:

Руководитель сборов:
 Преподаватель-организатор ОБЖ И. И. Барашкин
 « ___ » _____ 20__ г.

1. Обязанности дежурного по роте:

298. Дежурный по роте назначается из сержантов и, как исключение, из числа наиболее подготовленных солдат. Он **отвечает** за выполнение распорядка дня (регламента служебного времени) и соблюдение других правил поддержания внутреннего порядка в роте; за сохранность оружия, ящиков с боеприпасами, имущества роты, личных вещей солдат и сержантов и за правильное несение службы дневальными. Дежурный по роте подчиняется дежурному по полку и его помощнику, а в порядке внутренней службы в роте - командиру роты и старшине роты.

300. Дежурный по роте **обязан:**

- производить при объявлении тревоги подъем личного состава и оповещать военнослужащих, проходящих военную службу по контракту; до прибытия в роту офицеров роты или старшины роты выполнять указания дежурного по полку;
- следить за выполнением распорядка дня (регламента служебного времени) в роте, в установленное время производить общий подъем личного состава;
- знать боевой расчет роты на случай тревоги, пожара и возникновения других чрезвычайных ситуаций, а также внезапного нападения на расположение полка (подразделения), местонахождение роты и порядок ее вызова, наличие в роте людей, число военнослужащих, находящихся в наряде, больных, содержащихся на гауптвахте, находящихся в увольнении, отправленных в составе команд, прикомандированных, а также наличие и точный расход оружия;
- выдавать по тревоге механикам-водителям (водителям) ключи от замков зажигания и люков машин вместе с путевыми листами;
- выдавать закрепленное за военнослужащими оружие, кроме пистолетов, только по приказу командира или старшины роты, делая запись об этом в книге выдачи оружия и боеприпасов; при приеме оружия проверять номера и его комплектность; постоянно иметь при себе и никому не передавать ключи от комнаты для хранения оружия;
- принимать неотложные меры к наведению порядка в случае каких-либо происшествий в роте и нарушения уставных правил взаимоотношений между военнослужащими роты; немедленно докладывать об этом дежурному по полку и командиру роты или лицу, его замещающему, а в отсутствие командира роты или лица, его замещающего, - старшине роты;
- следить за наличием и исправным состоянием средств пожаротушения роты и охранной сигнализации комнат для хранения оружия, выполнением требований пожарной безопасности в роте (курение разрешать только в отведенных для этого местах, просушку обмундирования - только в сушилках, наблюдать за выполнением правил топки печей и пользования лампами);
- по команде дежурного по полку закрывать двери казармы на запоры, а допуск прибывших лиц осуществлять по звонку вызывной сигнализации после предварительного ознакомления;
- вызывать пожарную команду при возникновении пожара, принимать меры по его тушению и немедленно докладывать дежурному по полку и командиру роты, а также принимать меры по выводу людей и выносу оружия и имущества из помещений, которым угрожает опасность;
- своевременно сменять дневальных; по приказу старшины роты отправлять подразделения, назначенные на работы, и различные команды, а также отправлять всех заболевших и подлежащих осмотру врачом в медицинский пункт;
- выстраивать в назначенный час увольняемых из расположения полка, докладывать об этом старшине роты и по его приказу представлять их дежурному по полку;
- передавать исполнение своих обязанностей одному из дневальных свободной смены, отлучаясь из помещения роты по делам службы, а также на время своего отдыха;
- получать от старшины роты после вечерней поверки сведения об отсутствующих, а при

наличии самовольно отлучившихся - список этих военнослужащих с указанием их воинского звания, фамилии, имени и отчества, предполагаемого местонахождения и докладывать дежурному по полку.

Например: **«Товарищ капитан. В 1-й танковой роте вечерняя поверка произведена, все люди налицо, за исключением двух человек, находящихся в отпуске, трех человек – в наряде. Дежурный по роте сержант Иванов»;**

– докладывать после утреннего осмотра дежурному по полку по средствам связи о наличии личного состава роты, о происшествиях за ночь, а при наличии опоздавших из увольнения и самовольно отлучившихся представлять их список;

– следить за тщательной уборкой и содержанием помещений роты, за поддержанием в них установленной температуры воздуха, соблюдением порядка освещения, отоплением, проветриванием помещений, наличием питьевой воды в бачках и воды в умывальниках, а также за уборкой участка территории, закрепленного за ротой;

– поддерживать порядок при приеме пищи личным составом роты; по указанию старшины роты своевременно подавать дежурному по столовой заявки на оставление пищи лицам, находящимся в наряде или отсутствующим по служебным делам;

– по прибытии в роту прямых начальников от командира роты и выше, дежурного по полку, а также инспектирующих (проверяющих) лиц подавать команду **«Смирно»**, докладывать им и сопровождать их по расположению роты.

Например: **«Товарищ майор. Во время моего дежурства происшествий не случилось (или случилось то-то). Рота занимается на войсковом стрельбище. Дежурный по роте сержант Иванов».**

Другим офицерам, прапорщикам и старшине роты дежурный только представляется.

По прибытии офицеров не своей роты дежурный по роте также представляется им и сопровождает их к командиру роты.

В том случае, когда прибывшего командира (начальника) встречает командир роты и докладывает ему, присутствующий при этом дежурный по роте только представляется.

301. При расположении в населенном пункте дежурный по роте, кроме того, наблюдает, чтобы солдаты и сержанты не выходили из района расположения роты, не заходили в места, посещение которых запрещено, при нахождении на улице соблюдали порядок и установленную форму одежды, не допускали недостойных поступков по отношению к гражданскому населению. Военнослужащих, замеченных в нарушении порядка, дежурный по роте задерживает и направляет к старшине роты.

2. Порядок приема и сдачи дежурства дежурным по роте

299. Перед разводом заступающий в наряд дежурный по роте проверяет состав назначенного суточного наряда роты, осматривает его и представляет старшине роты. После осмотра, проверки знания обязанностей, требований безопасности при несении службы и проведения практических занятий старшиной роты он получает у командира роты (старшины роты) развернутую строевую записку роты и ведет суточный наряд роты на развод.

После развода заступающий в наряд дежурный вместе со сменяемым дежурным проверяет и принимает оружие, ящики с боеприпасами и печати на них, имущество по описям, проверяет наличие и исправность средств пожаротушения, связи и оповещения, после чего дежурные расписываются в книге приема и сдачи дежурства (приложение № 10). Оружие принимается поштучно, по номерам и в комплектности. При этом проверяется исправность замков, охранной сигнализации, шкафов и другого оборудования, а также целостность печатей.

После сдачи и приема дежурства сменяемый и заступающий дежурные докладывают командиру роты или лицу, его замещающему, о сдаче и приеме дежурства, а в отсутствие командира роты (лица, его замещающего) - старшине роты.

Например: **«Товарищ капитан. Сержант Иванов дежурство по роте сдал».**

«Товарищ капитан. Младший сержант Петров дежурство по роте принял».

Заступающий дежурный по роте докладывает обо всех сделанных замечаниях и отданных дежурным по полку на разводе указаниях, о наличии оружия, а также о неисправностях или недостатке, обнаруженных при приеме дежурства.

3. Действия дежурного по роте при подъеме по тревоге, прибытии в роту офицеров и старшин:

300. Дежурный по роте **обязан:**

- производить при объявлении тревоги подъем личного состава и оповещать военнослужащих, проходящих военную службу по контракту; до прибытия в роту офицеров роты или старшины роты выполнять указания дежурного по полку;
- знать местонахождение роты и порядок ее вызова;
- выдавать по тревоге механикам-водителям (водителям) ключи от замков зажигания и люков машин вместе с путевыми листами;
- по прибытии в роту прямых начальников от командира роты и выше, дежурного по полку, а также инспектирующих (проверяющих) лиц подавать команду **«Смирно»**, докладывать им и сопровождать их по расположению роты.

Например: **«Товарищ майор. Во время моего дежурства происшествий не случилось (или случилось то-то). Рота занимается на войсковом стрельбище. Дежурный по роте сержант Иванов».**

Другим офицерам, прапорщикам и старшине роты дежурный только представляется. По прибытии офицеров не своей роты дежурный по роте также представляется им и сопровождает их к командиру роты.

В том случае, когда прибывшего командира (начальника) встречает командир роты и докладывает ему, присутствующий при этом дежурный по роте только представляется.

ОСНОВЫ ВОЕННОЙ СЛУЖБЫ

ОПОРНЫЙ КОНСПЕКТ

для обучения граждан РФ начальным знаниям в области обороны и их подготовки по основам военной службы

ТЕМА №6: « КОМНАТА ДЛЯ ХРАНЕНИЯ ОРУЖИЯ.»

Вопросы занятия:

1. Комната для хранения оружия, ее оборудование.
2. Порядок хранения оружия и боеприпасов.
3. Допуск личного состава в комнату для хранения оружия.
4. Порядок выдачи оружия и боеприпасов.

Методические указания по организации и проведению занятий по общевоинским уставам ВС РФ:

Занятия по общевоинским уставам нельзя сводить только к читке и пересказу отдельных статей или заучиванию устава, они должны обеспечить формирование навыков у обучаемых правильно выполнять требования уставов на практике. С этой целью следует внедрить игровой метод и принцип проблемности в обучении, упражнения, тренировки, шире применять технические средства обучения.

Местом проведения занятия могут быть специализированный класс, казарма, караульный городок, комната для хранения оружия, строевой плац и другие элементы военного городка, где имеется возможность показать устройство, жизнь, быт и несение службы по уставу.

Руководитель занятия должен заранее проверить и убедиться, что на выбранном месте можно качественно отработать все учебные вопросы. При необходимости надо предварительно подготовить его. Эффективность занятия повышается, если стационарное оборудование места (объекта) дополнить соответствующими наглядными пособиями (схемами, рисунками, плакатами и т.д.) и техническими средствами обучения.

Нельзя проводить занятия на объектах, которые не дооборудованы или оборудованы с нарушениями требований уставов, приказов, наставлений. Это вызывает у обучаемых неверные, противоречивые толкования тех или иных положений уставов, чувство недоверия к преподавателю, который проводит занятие.

Изучение положений общевоинских уставов проводится, как правило, комплексным методом. При этом образцовый показ порядка выполнения требований общевоинских уставов должен гармонично сочетаться с практическим выполнением этих элементов всеми обучаемыми. Метод устного изложения должен применяться в виде развернутой беседы, когда имеют место коллективный поиск правильного понимания и обоснования отдельных статей уставов. Используя этот вид занятий, руководитель приучает обучаемых, действующих в роли определенного должностного лица или лица из состава суточного наряда, правильно и быстро реагировать на обстановку и принимать решения.

При изучении уставов основное внимание уделяется вопросам воспитания у обучаемых чувства верности Конституции Российской Федерации и Военной присяге. Каждое занятие должно направлять обучаемых на выполнение должностных обязанностей солдата.

На занятиях по изучению общевоинских уставов обучаемые должны практически усвоить свои обязанности в различных условиях службы, научиться осознанно выполнять приказы и распоряжения командиров (начальников), стойко переносить трудности военной службы.

При использовании на занятиях стрелкового оружия и оборудования помещений необходимо строго выполнять меры безопасности, указанные в инструкциях и наставлениях для них.

Учебная материально-техническая база, на которой проводится занятие, должна в наибольшей степени обеспечивать поучительность занятия, способствовать качественной отработке учебных вопросов и достижению поставленных учебных целей.

Перед началом занятия все обучаемые находятся в классе на своих местах или могут быть построены на месте проведения занятия (в казарме, караульном городке, на плацу или в других местах несения службы). Дежурный по взводу занимает место в центре кабинета у доски, лицом в сторону личного состава. При входе руководителя в класс подает команду: **«Взвод, СМІРНО»** (по этой команде все встают и принимают положение **«Смирно»**), подходит к руководителю строевым шагом, за 2-3 шага от него останавливается и рапортует, например:

«Товарищ капитан. 1-й взвод на занятие по общевоинским уставам прибыл. По списку 25, все люди налицо (или: отсутствуют 3 человека - два в наряде и один в госпитале). Дежурный по взводу курсант Петров».

Рапорт должен отдаваться четко, достаточно громко, без резкого повышения голоса. Отдав рапорт, дежурный по взводу делает левой (правой) ногой шаг в сторону с одновременным поворотом направо (налево) и пропускает руководителя занятия вперед. Руководитель контролирует выполнение обучаемыми команды и принимает рапорт, находясь в положении «Смирно».

Если по характеру занятия обучаемые должны находиться в строю, то к началу занятия взвод выстраивается в две шеренги. Для встречи руководителя занятия дежурный по взводу подает команду: **«Взвод, СМІРНО, равнение на - ПРАВО (на - ЛЕВО, на - СРЕДИНУ)»**, подходит к руководителю и рапортует, как указано выше.

Если при выполнении команды обучаемыми и в действиях отдающего рапорт допущены ошибки (нечеткость, небрежность, искажение формы рапорта и т.п.), руководитель обязан потребовать их исправления, для чего подает команду **«ОСТАВИТЬ»** и приказывает повторить выполнение команды или отдачу рапорта.

Приняв рапорт, руководитель занятия здоровается с обучаемыми: **«Здравствуйте, товарищи»**, на что они отвечают, например: **«Здравия желаем, товарищ капитан»**. После этого руководитель проверяет наличие обучаемых, осматривает их внешний вид, обращая внимание на опрятность одежды и чистоту обуви, проверяет наличие оружия, если это предусмотрено содержанием занятия. Одновременно он осматривает класс (место проведения занятия), обращая внимание на порядок, на положение плакатов, схем, наглядных пособий, чистоту классной доски, наличие мела и тряпки. При наличии недостатков во внешнем виде и нарушении порядка на учебном месте, руководитель требует их устранить немедленно или в установленное им время.

Далее руководитель переходит к проверке усвоения обучаемыми пройденного материала, для чего задает заранее подготовленные вопросы. Контрольный опрос военнослужащих должен охватывать: теоретический – не менее 3-4 человек, практический – 100% личного состава подразделения.

В обращении с обучаемыми руководитель обязан всегда соблюдать вежливость и выдержку и обращаться к ним на **«Вы»**. Обращаясь к обучаемым, он называет их по должности и фамилии, или только по должности. Например: **«Курсант Иванов», «Товарищ курсант»**.

После постановки вопроса руководитель вызывает для ответа одного обучаемого, который должен встать, принять строевую стойку и ответить **«Я»** или назвать свою должность и фамилию. На требование руководителя: **«Отвечайте» («Докладывайте»)** или **«Подойдите к доске»** обучаемый отвечает: **«Есть»** и приступает к ответу или подходит к доске, схеме и четко отвечает на поставленный вопрос. При готовности к ответу на общий вопрос, поставленный руководителем всем присутствующим, а также при необходимости задать вопрос руководителю обучаемый должен, не вставая с места и не разговаривая, поднять руку и ждать вызова руководителя, а после вызова действовать, как указано выше.

При выходе для ответа к доске, схеме и т.д. действия обучаемых должны быть четкими (четкий шаг, повороты в движении и на месте, строевая стойка), а внешний вид - подтянут и опрятен. При ответе обучаемый не должен размахивать руками, а при необходимости пользоваться указкой или писать на доске, он делает это одной рукой, а другая - находится у бедра. Если обучаемому предоставлено время для подготовки к ответу, то по готовности он докладывает руководителю, например: **«Товарищ капитан. Курсант Сидоров к ответу готов»**. По окончании ответа во всех случаях докладывает руководителю, например: **«Товарищ капитан. Курсант Сидоров ответ закончил»** и, получив разрешение сесть или приказание на какое-либо действие, отвергает **«Есть»** и четко

выполняет его. Каждый ответ необходимо оценить и при необходимости задать дополнительные вопросы.

После короткого подведения итогов усвоения ранее изученного материала руководитель объявляет обучаемым тему, занятие и цель предстоящего занятия, при этом особо отмечает, какие знания и навыки, приобретенные ранее, могут пригодиться при изучении вопросов предстоящего занятия. Он доводит до обучаемых требования мер безопасности применительно к данному занятию, указывает порядок безопасного выполнения элементов занятия и переходит к основной части занятия.

Объяснение нового материала должно быть лаконичным и убедительным. Любой вопрос, сложен он или прост, должен излагаться четким и выразительным языком, при этом не обязательно пользоваться опорным конспектом. Он необходим лишь для контроля за последовательностью и полнотой изложения учебного материала и расходом времени, предусмотренного на изучение данного вопроса. Обращение к обучаемым во время рассказа оживляет занятие, позволяет избежать сухости изложения материала, повышает их внимание к рассказу.

Для развития у обучаемых воинской смекалки и привития навыков сознательного усвоения уставов весьма важно проверить их знания не только путем постановки вопросов и требования ответов на них, но и путем создания обстановки (ситуации), по ходу которой обучаемые могли бы самостоятельно принимать решения, выполнять практические действия с подробным обоснованием их в последующем. Поэтому руководитель при подготовке к занятию должен подготовить вводные, которые он будет отрабатывать с обучаемыми.

Исправлять ошибки в действиях обучаемых можно только в словесной форме, терпеливо и без унижения их личного достоинства.

При проведении занятий, связанных с подачей команд, отдачей распоряжений, докладами о выполнении команд, руководитель требует, чтобы они выполнялись четко, громко, немногословно и в полном соответствии с уставами.

Теоретические положения общевоинских уставов отрабатываются с широким использованием учебных пособий (плакатов, схем, таблиц, макетов, кинофильмов), а практические приемы - с использованием оборудования помещений жилого и служебного фондов. В ходе теоретических занятий, проводимых, как правило, методом беседы, руководитель, зачитав статью устава, разъясняет ее содержание и значение, для иллюстрации того или иного уставного положения подтверждает его поучительными примерами из исторического опыта, из практики боевой подготовки и повседневной жизни своего подразделения или других подразделений части.

В ходе практического занятия изучается порядок хранения и выдачи оружия и боеприпасов, содержания помещений, инвентаря и оборудования. При изучении обязанностей лиц суточного наряда основное внимание обращается на порядок выдачи и сдачи оружия и боеприпасов, порядок их хранения, практическое выполнение действий при приеме, сдаче поста, его охране и обороне, обращении с оружием; приводятся примеры безупречного выполнения служебного долга военнослужащими, героических поступков часовых и других лиц суточного наряда.

Практическое обучение действиям по выполнению распорядка дня, по соблюдению образцового повседневного порядка в подразделении, изучение обязанностей дневального (дежурного) по роте, часового и подготовку их к несению службы целесообразно проводить в казарменном расположении и в специально оборудованном караульном городке методом практического показа и тренировки обучаемых. В начале практического занятия руководитель объясняет и показывает порядок и последовательность выполнения приема, а затем отрабатывает их с обучаемыми.

Отрабатывая практические действия, руководитель добивается четкого и правильного их выполнения от каждого обучаемого. Обнаружив ошибки в действиях личного состава,

руководитель приостанавливает выполнение приема, указывает на недостатки, разъясняет, а если необходимо, то и показывает этот прием лично или при помощи обучаемого правильно выполняющего его и продолжает тренировку до тех пор, пока ошибки не будут устранены.

В зависимости от темы, метода обучения учебные вопросы могут отрабатываться последовательно или одновременно. В последнем случае взвод делится на группы, количество которых соответствует количеству учебных мест. Контроль недостатков и положительных моментов в ходе обучения руководитель занятия осуществляет через сержантов, которые являются руководителями на учебных местах.

После отработки каждого учебного вопроса руководитель занятия проводит частный разбор, затем объявляет обучаемым следующий учебный вопрос и его содержание, доводит основные требования по его выполнению и приступает к его отработке. В конце основной части занятия проводится закрепление материала в целях повторения содержания основных учебных вопросов занятия. На основную часть одночасового занятия по общевоинским уставам следует отводить 35-40 минут.

В заключительной части руководитель занятия напоминает тему и цель занятия и как она достигнута. После этого делает разбор действий обучаемых по каждому учебному вопросу, указывает на допущенные ошибки и пути их устранения, дает задание на самоподготовку и отвечает на вопросы.

По сигналу об окончании занятия руководитель дает разрешение на объявление перерыва или конца занятий. Дежурный по взводу встает, со своего места, строевым шагом выходит на первую линию столов, поворачивается лицом к обучаемым и подает команду: **«Взвод, СМИРНО»**, руководитель прощается: **«До свидания, товарищи»**, а обучаемые отвечают, например: **«До свидания, товарищ капитан»**, затем руководитель командует **«Вольно»** и выходит из класса. Если руководитель задерживается в классе, то он командует: **«Вольно», «Можно выходить»**.

Руководитель занятия обязан в течение всего занятия, поддерживать высокую воинскую дисциплину, немедленно и решительно пресекать небрежность в обращении и действиях, попытки пререканий и проявлений нетактичности.

«УТВЕРЖДАЮ»
Зам. директора ГАПОУ МО «ППТ»
_____ С.В. Веселов
« ___ » _____ 20__ г.

**ПЛАН
ПРОВЕДЕНИЯ ЗАНЯТИЯ**
с обучающимися ГАПОУ МО «ППТ»
по «**ОСНОВАМ ВОЕННОЙ СЛУЖБЫ**».

Тема №6: « КОМНАТА ДЛЯ ХРАНЕНИЯ ОРУЖИЯ.»

Цели занятия:

1. Довести до обучающихся предназначение комнаты для хранения оружия.
2. Довести до обучающихся порядок допуска личного состава в комнату для хранения оружия и выдачи оружия и боеприпасов.

Учебные вопросы:

1. Комната для хранения оружия, ее оборудование.
2. Порядок хранения оружия и боеприпасов.
3. Допуск личного состава в комнату для хранения оружия.
4. Порядок выдачи оружия и боеприпасов.

Время проведения: 1 час.

Место проведения: Кабинет.

Форма (метод) проведения: Классно-групповое (устное изложение, показ и обсуждение изучаемого материала).

Материальное обеспечение: Кабинет, стенды, плакаты и схемы.

Руководства и пособия: Устав внутренней службы Вооруженных Сил Российской Федерации. - М.: Воениздат, 2013г. Приказ МО РФ N 90 от 28 февраля 1996 г «Об организации учета, хранения и выдачи стрелкового оружия и боеприпасов к нему, а также инженерных боеприпасов в ВС РФ». Документация суточного наряда., «Основы подготовки к военной службе», М. Просвещение, 2003г.

I. ВВОДНАЯ ЧАСТЬ ЗАНЯТИЯ: 7 мин.

1. Определение готовности подразделения к занятию:

- принимаю доклад от дежурного по подразделению о готовности к занятию;
- проверяю готовность и состояние учебной материально-технической базы, наличие и комплектность материального обеспечения;
- проверяю по журналу наличие личного состава, осматриваю внешний вид обучаемых, указываю на недостатки и добиваюсь их устранения.

2. Напоминание материала предыдущего занятия:

- напоминаю тему предыдущего занятия;
- довожу, какие знания и навыки, полученные ранее, могут пригодиться при изучении вопросов предстоящего занятия.

3.Опрос обучаемых:

1. Из кого назначаются дежурный по роте?
2. За что отвечает дежурный по роте и кому подчиняется дежурный по роте?
3. Обязанности дежурного по роте?
4. Действия дежурного по роте перед разводом суточного наряда и по приёму оружия, боеприпасов и имущества роты, по проверка наличия и исправности средств пожаротушения, связи и оповещения?
5. Действия дежурного по роте при подъеме по тревоге и по прибытию в роту офицеров и старшин?

4. Основные вопросы контроля:

5. Доведение требований безопасности:

- довожу порядок безопасного и безаварийного обращения с учебной материально-технической базой и оборудованием учебных объектов;
- устанавливаю порядок безопасного выполнения элементов предстоящего занятия.

II. ОСНОВНАЯ ЧАСТЬ ЗАНЯТИЯ:30 мин.

№ п.п.	Учебные вопросы, задачи, нормативы	Время	Действия руководителя и его помощника	Действия обучаемых
	Организация занятия	3 мин	Объявляю тему, цели и учебные вопросы предстоящего занятия.	Слушают и уясняют тему, цели и учебные вопросы предстоящего занятия.
1.	Комната для	8	Объявляю учебный вопрос и	Уясняют порядок

	хранения оружия, ее оборудование.	мин	<p>порядок его изучения.</p> <p>Довожу основные положения изучаемого вопроса:</p> <ol style="list-style-type: none"> 1. Общие требования к оборудованию комнаты для хранения оружия. 2. Что помимо оружия и боеприпасов разрешается хранить в комнате для хранения оружия. 3. Описи, стенды и плакаты, находящиеся в комнате для хранения оружия, их содержание и размещение. 	<p>отработки вопроса.</p> <p>Слушают и уясняют теоретические положения изучаемого вопроса.</p>
			<p>Для иллюстрации уставных положений и требований приказа показываю их реализацию на примере комнаты для хранения оружия подразделения (части).</p>	<p>Изучают порядок оборудования комнаты для хранения оружия.</p>
			<p>Отвечаю на вопросы, возникшие у обучаемых в ходе теоретической и практической части занятия.</p>	<p>При возникновении вопроса задают его.</p>
			<p>Проверяю качество усвоения материала. Для этого двум-трем обучаемым задаю контрольные (проблемные) вопросы практической направленности с целью удостовериться в правильном понимании изложенного материала и их готовности применять полученные знания на практике.</p>	<p>Отвечают на вопросы.</p>
2.	Порядок хранения оружия и боеприпасов.	7 мин	<p>Объявляю учебный вопрос и порядок его изучения.</p> <p>Довожу основные положения изучаемого вопроса:</p> <ol style="list-style-type: none"> 1. Порядок хранения стрелкового оружия, приборов учебных стрельб и ручных гранатометов, а также штык-ножей (штыков). 2. Порядок хранения учебного и спортивного оружия. 3. Оборудование пирамид. 4. Порядок хранения ключей от комнаты для хранения оружия и пирамид. 	<p>Уясняют порядок отработки вопроса.</p> <p>Слушают и уясняют теоретические положения изучаемого вопроса.</p>

			<p>5. Порядок хранения пистолетов.</p> <p>6. Порядок хранения боевых, холостых и учебных боеприпасов.</p>	
			Для иллюстрации уставных положений и требований приказа показываю порядок хранения оружия и боеприпасов.	Изучают порядок хранения оружия и боеприпасов.
			Отвечаю на вопросы, возникшие у обучаемых в ходе теоретической и практической части занятия.	При возникновении вопроса задают его.
			Проверяю качество усвоения материала. Для этого двум-трем обучаемым задаю контрольные (проблемные) вопросы практической направленности с целью удостовериться в правильном понимании изложенного материала и их готовности применять полученные знания на практике.	Отвечают на вопросы.
3.	Допуск личного состава в комнату для хранения оружия.	8 мин	Объявляю учебный вопрос и порядок его изучения.	Уясняют порядок отработки вопроса.
			Довожу основные положения изучаемого вопроса: 1. Допуск личного состава в комнату для хранения оружия.	Слушают и уясняют теоретические положения изучаемого вопроса.
			Отвечаю на вопросы, возникшие у обучаемых в ходе теоретической части занятия.	При возникновении вопроса задают его.
			Проверяю качество усвоения материала. Для этого двум-трем обучаемым задаю контрольные (проблемные) вопросы практической направленности с целью удостовериться в правильном понимании изложенного материала и их готовности применять полученные знания на практике.	Отвечают на вопросы.
4.	Порядок выдачи оружия и боеприпасов.	7 мин	Довожу основные положения изучаемого вопроса: 1. Порядок выдачи оружия и боеприпасов	Слушают и уясняют теоретические положения

		<p>военнослужащим, убывающим в служебную командировку с оружием.</p> <p>Порядок хранения оружия и боеприпасов по прибытию к месту назначения.</p> <p>2. Порядок выдачи оружия и боеприпасов одиночным военнослужащим.</p> <p>3. Порядок выдачи оружия и боеприпасов при выходе подразделений по тревоге, на учения или занятия, а также при выдаче для чистки.</p> <p>4. Порядок выдачи оружия и боеприпасов личному составу караула.</p>	изучаемого вопроса.
		<p>Отвечаю на вопросы, возникшие у обучаемых в ходе теоретической части занятия.</p>	При возникновении вопроса задают его.
		<p>Проверяю качество усвоения материала. Для этого двум-трем обучаемым задаю контрольные (проблемные) вопросы практической направленности с целью удостовериться в правильном понимании изложенного материала и их готовности применять полученные знания на практике.</p>	Отвечают на вопросы.

III. ЗАКЛЮЧИТЕЛЬНАЯ ЧАСТЬ ЗАНЯТИЯ: 8 мин.

Опрос по изложенному материалу:

1. Общие требования к оборудованию комнаты для хранения оружия?
2. Что помимо оружия и боеприпасов разрешается хранить в комнате для хранения оружия?
3. Порядок хранения стрелкового оружия, приборов учебных стрельб и ручных гранатометов, а также штык - ножей (штыков)?
4. Порядок хранения учебного и спортивного оружия?
5. Оборудование пирамид?
6. Порядок хранения ключей от комнаты для хранения оружия и пирамид?
7. Порядок хранения пистолетов и порядок хранения боевых, холостых и учебных боеприпасов?

8. Порядок выдачи оружия и боеприпасов военнослужащим, убывающим в служебную командировку с оружием?
9. Порядок выдачи оружия и боеприпасов одиночным военнослужащим?
10. Порядок выдачи оружия и боеприпасов при выходе подразделений по тревоге, на учения или занятия, а также при выдаче для чистки?
11. . Порядок выдачи оружия и боеприпасов личному составу караула?

Контрольные вопросы:

Задание на самостоятельную подготовку:

Руководитель сборов:
Преподаватель-организатор ОБЖ И. И. Барашкин
« ___ » _____ 20__ г.

1. Комната для хранения оружия, ее оборудование:

177. Стрелковое оружие и боеприпасы, в том числе учебные, в подразделениях хранятся в отдельной комнате с металлическими решетками на окнах, находящейся под постоянной охраной лиц суточного наряда и оборудованной техническими средствами охраны, оснащенными основными и резервными источниками питания, с выводом информации (звуковой и световой) к дежурному по полку. Дверь комнаты должна быть металлической, решетчатой.

При невозможности установки такой двери устанавливается металлическая (обитая листовым железом) дверь со смотровым окном.

Потолочные перекрытия (потолки), полы и стены должны быть прочными и исключать возможность проникновения в эту комнату...

Хранить имущество, не связанное с обслуживанием оружия, в комнатах для хранения оружия, за исключением противогазов и пехотных лопаток, запрещается.

178. В комнате для хранения оружия вывешиваются опись военного имущества, в которую заносится количество пирамид, шкафов (сейфов), ящиков, стенов, плакатов и другого хранящегося в этой комнате имущества, связанного с обслуживанием оружия, а также извлечения из Уголовного кодекса Российской Федерации об ответственности граждан за хищение оружия и боеприпасов. В описи указываются инвентарные номера пирамид, шкафов (сейфов), ящиков и номер печати, которой они опечатаны.

Из приказа МО РФ N 90
от 28 февраля 1996 г

11. Все места хранения оружия и боеприпасов оборудуются типовыми техническими средствами охраны (ТСО), оснащенными основным и резервным источниками питания. Конструкция ТСО должна обеспечивать надежное срабатывание при вскрытии мест хранения, при повреждении проводки, а также действие звукового, светового сигнала при открытой двери и не иметь блокирующего устройства для отключения сигнала.

Информация с ТСО о вскрытии мест хранения стрелкового оружия должна быть скрытно выведена: от комнат для хранения оружия подразделений - к дежурному по воинской части; от сейфов с пистолетами, находящихся в комнате дежурного по воинской части (штабу), хранилищ с оружием и боеприпасами, пирамид для оружия в караульном помещении - к начальнику караула...

18. В подразделениях оружие и боеприпасы к нему, в том числе и учебные, должны храниться в комнате для хранения оружия.

Комната для хранения оружия должна быть оборудована техническими средствами охраны в соответствии с требованиями ст. 11 настоящей Инструкции и постоянно находиться под охраной лиц суточного наряда. С наступлением темноты и до рассвета в комнате должно быть полное освещение.

Хранить другое имущество, не связанное с обслуживанием оружия, в этих комнатах, за исключением противогазов и саперных лопаток, **запрещается.**

В оконных проемах, вентиляционных люках комнат (помещений) для хранения оружия должны быть надежно вмонтированы металлические решетки с ячейками не более 150x150 мм с диаметром прутка не менее 10 мм и металлические сетки с ячейками не более 20x20 мм. Прутья решетки свариваются между собой в каждом перекрестии.

Дверь комнаты для хранения оружия должна быть обита листовым железом и иметь смотровое окно размером 100x100 мм, закрывающееся изнутри комнаты стеклом. Допускается установка металлической решетчатой двери или раздвижной стены с ячейками не более 150x150 мм с диаметром прутка 10 мм.

Потолочные перекрытия (потолки), полы и стены комнат для хранения оружия подразделений (штабов) должны быть прочными и исключать возможность проникновения в эти комнаты.

20. В комнате для хранения оружия вывешивается опись материальных средств, в которую заносится количество пирамид, шкафов, ящиков, стенов, плакатов и имущества, предназначенного для обслуживания оружия, хранящегося в этой комнате. В описи указываются инвентарные номера пирамид, ящиков, шкафов и какой печатью они опечатаны. Опись подписывается командиром подразделения

При входе в комнату для хранения оружия вывешивается выписка из Уголовного кодекса об ответственности за хищение оружия, боеприпасов и взрывчатых веществ.

2. Порядок хранения оружия и боеприпасов:

177. Пулеметы, автоматы, карабины, винтовки, приборы учебных стрельб и ручные гранатометы, а также штыки-ножи (штыки) должны храниться в пирамидах, а пистолеты и боеприпасы - в металлических, закрывающихся на замок шкафах (сейфах) или ящиках. Учебное оружие и учебные боеприпасы должны храниться отдельно от боевых. При отсутствии отдельной пирамиды разрешается хранить учебное оружие вместе с боевым, место его хранения обозначается надписью: **«Учебное оружие»** и отделяется перегородкой. Учебные пистолеты хранятся вместе с боевыми пистолетами солдат и сержантов подразделения.

Спортивное оружие хранится вместе с боевым, место его хранения обозначается надписью: **«Спортивное оружие»** и отделяется перегородкой.

Выдача учебного и спортивного оружия и учебных боеприпасов производится так же, как и выдача боевого оружия и боеприпасов...

178. Пирамиды с оружием, шкафы (сейфы) и ящики с пистолетами и боеприпасами, а также комната для хранения оружия должны закрываться на замки и опечатываться мастичными печатями: пирамиды и комната - печатью дежурного по роте, шкафы (сейфы) и ящики с пистолетами и боеприпасами - печатью старшины роты.

Ключи от комнаты для хранения оружия и пирамид должны быть в отдельной связке и постоянно находиться у дежурного по роте, а ключи от шкафов (сейфов), ящиков с пистолетами и боеприпасами - у старшины роты. Передавать ключи кому бы то ни было, в том числе во время отдыха, **запрещается.**

Запасные ключи хранятся: в роте - у командира роты в опечатанном тубусе (пенале) в закрытом им на замок металлическом ящике (шкатулке); в полку - у дежурного по полку в закрытом им на замок металлическом ящике (шкатулке) в тубусах (пеналах), опечатанных печатями командиров подразделений.

Все ключи должны иметь инвентарный номер. Изготовление дубликатов ключей **категорически запрещено.** В случае утраты (пропажи) ключей замки подлежат немедленной замене.

На каждой пирамиде, шкафу (сейфе), ящике крепится ярлык с указанием подразделения, воинского звания, фамилии и инициалов ответственного лица, номера пирамиды, шкафа (сейфа), ящика и номера печати, которой они опечатаны.

В пирамиде, шкафу (сейфе), ящике прикрепляется опись с указанием вида и количества хранящихся в них оружия и имущества, связанного с его обслуживанием. У каждого гнезда пирамиды, шкафа (сейфа) должен быть прикреплен ярлык с указанием вида и номера оружия и номера противогаза, а также воинского звания, фамилии и инициалов лица, за которым они закреплены.

Все описи, находящиеся в комнате для хранения оружия, в пирамидах, шкафах (сейфах), ящиках, подписываются командиром роты.

В случае хранения в одной комнате оружия и боеприпасов нескольких рот (отдельных взводов) приказом командира полка назначается ответственный за порядок размещения, хранения и сохранность оружия и боеприпасов, который подписывает опись имущества комнаты.

179. Личное оружие офицеров и прапорщиков батальона, патроны к нему и измерители доз радиоактивного облучения хранятся в металлическом, закрытом на замок шкафу (сейфе) при одной из рот (личное оружие офицеров и прапорщиков управления полка - в комнате для хранения оружия у дежурного по полку). При этом патроны должны находиться в отдельном металлическом, закрытом на замок ящике, опечатанном печатью старшины роты (ящик с патронами, хранящийся у дежурного по полку, - печатью офицера или прапорщика, ответственного за их хранение). Патроны, выдаваемые офицерам и прапорщикам для несения службы в суточном наряде, могут храниться в шкафу (сейфе) вне ящика. Шкаф (сейф) опечатывается печатью старшины роты (печатью дежурного по полку).

Личное оружие солдат и сержантов управления полка, проходящих военную службу по контракту, хранится в комнате для хранения оружия при одной из рот.

Шкаф (сейф) с личным оружием офицеров и прапорщиков батальона, патронами к нему и измерителями доз радиоактивного облучения должен быть оборудован охранной сигнализацией (звуковой и световой) со скрытым выводом к дежурному по полку. Ключи от шкафа (сейфа) с личным оружием офицеров и прапорщиков батальона и ящика с патронами хранятся у старшины роты.

Комната для хранения оружия у дежурного по полку и находящийся в ней шкаф (сейф) с личным оружием офицеров и прапорщиков управления полка, патронами и измерителями доз радиоактивного облучения должны быть оборудованы охранной сигнализацией (звуковой и световой) со скрытым выводом к дежурному по полку и начальнику караула. Ключи от комнаты для хранения оружия и шкафа (сейфа) с личным оружием офицеров и прапорщиков управления полка и ящика с патронами хранятся у дежурного по полку. Запасные ключи от комнаты для хранения оружия, шкафа (сейфа) с личным оружием офицеров и прапорщиков управления полка и ящика с патронами к нему хранятся в секретной части штаба полка в тубусе (пенале), опечатанном печатью начальника штаба полка.

Порядок выдачи и приема оружия и боеприпасов устанавливается командиром полка.

180. Боеприпасы для караулов и дежурного подразделения должны находиться в металлических, закрытых на замок и опечатанных ящиках, ключи и печать от которых хранятся у старшины роты. В каждом ящике должна быть опись наличия боеприпасов. Ящики с патронами устанавливаются вблизи пирамид с оружием.

Боеприпасы для караулов, назначаемых от нескольких подразделений, а также боеприпасы для дежурного подразделения по решению командира полка могут храниться у дежурного по полку в комнате для хранения оружия.

Из приказа МО РФ N 90
от 28 февраля 1996 г

19. Пирамиды с оружием, шкафы и ящики с пистолетами и боеприпасами, а также комната для хранения оружия должны закрываться на замки и опечатываться печатями: пирамиды и комната - печатью дежурного по подразделению; шкафы и ящики с пистолетами и боеприпасами - печатью старшины роты. Ключи от комнаты для хранения оружия и пирамид должны быть в отдельной связке и постоянно находиться у дежурного по подразделению, а ключи от шкафов, ящиков с пистолетами и боеприпасами - у старшины роты. Передавать ключи кому бы то ни было запрещается.

Запасные ключи хранятся у командира подразделения в опечатанном тубусе (пенале) в закрываемом на замок металлическом ящике (шкатулке).

В случае утраты (пропажи) ключей от комнаты или пирамид замки подлежат немедленной замене.

20. В случае хранения в одной комнате оружия и боеприпасов к нему нескольких подразделений (воинских частей) приказом командира воинской части (гарнизона) назначается ответственный за порядок размещения, хранения и обеспечения сохранности оружия и боеприпасов, который и подписывает опись имущества комнаты...

21. На каждой пирамиде (шкафу, сейфе, ящике) крепится ярлычок с указанием подразделения, воинского звания, фамилии и инициалов ответственного лица, номера пирамиды (шкафа, сейфа, ящика) и номера печати, которой они опечатываются. В пирамиде (шкафу, сейфе, ящике) вывешивается опись с указанием в ней наименования образцов оружия и их количества. Описи подписывает и вносит в них изменения командир подразделения (начальник штаба) в день получения (сдачи) оружия.

У каждого гнезда пирамиды (шкафа) должен быть наклеен (закреплен) ярлычок с указанием наименования и номера образца оружия, номера противогаса, воинского звания, фамилии и инициалов лица, за которым они закреплены.

22. В ящике с патронами должна быть опись, подписанная командиром подразделения (начальником штаба). В описи указываются наименование и количество патронов, номер завода и год их изготовления. Запас боевых патронов в подразделениях для несения караульной службы устанавливается приказом командира воинской части, исходя из практической надобности каждого подразделения.

В случае хранения магазинов и лент к оружию в снаряженном состоянии раз в год магазины (ленты - раз в три года) разряжаются, проводится технический осмотр боеприпасов и этими же боеприпасами снаряжаются другие имеющиеся при оружии магазины и ленты. В ящике со снаряженными магазинами и лентами

должен находиться график переснаряжения магазинов.

Патроны одной номенклатуры, хранящиеся в подразделении (штабе, учреждении), должны быть одного завода и одного года изготовления.

Автоматы, карабины, винтовки, пулеметы, ПУС и ручные гранатометы, штыки-ножи (штыки) должны храниться в пирамидах, а пистолеты (револьверы) и боеприпасы к оружию - в металлических, запирающихся на замок шкафах или ящиках.

Штатное оружие офицеров и прапорщиков батальона (штаба и служб полка), патроны к нему хранятся в металлическом, закрывающемся на замок шкафу при одной из рот (при штабе полка). Патроны должны находиться в отдельном металлическом, закрывающемся на замок ящике, опечатываемом офицером (прапорщиком), отвечающим за их хранение. Патроны, выдаваемые офицерам и прапорщикам для несения службы в суточном наряде, могут храниться в шкафу вне ящика в сотовых приспособлениях. Шкаф опечатывается старшиной роты (дежурным по полку). Шкаф с оружием и боеприпасами офицеров и прапорщиков, находящийся у дежурного по воинской части, кроме того, должен быть оборудован охранной сигнализацией со скрытым выводом к начальнику караула.

Место хранения, порядок выдачи и приема пистолетов и патронов к ним определяется приказом командира воинской части.

25. Учебное оружие и боеприпасы к нему, за исключением пистолетов, хранятся отдельно от боевых. При отсутствии отдельной пирамиды разрешается хранить учебное оружие вместе с боевым оружием, при этом место его хранения обозначается надписью «Учебное оружие» и отделяется перегородкой.

Учебные патроны хранятся в отдельном закрывающемся на замок и опечатанном металлическом ящике в комнате для хранения оружия.

Учебные пистолеты хранятся вместе с боевыми пистолетами солдат и сержантов подразделения. Место их хранения обозначается надписью «Учебное оружие».

Спортивное оружие хранится вместе с боевым. Место его хранения обозначается надписью «Спортивное оружие». Патроны к спортивному оружию хранятся вместе с боевыми патронами.

Выдача учебного и спортивного оружия, учебных и спортивных патронов производится так же, как и выдача боевого оружия (боеприпасов).

3. Допуск личного состава в комнату для хранения оружия:

Допуск личного состава подразделения в комнату для хранения оружия осуществляется дежурным по роте исключительно для получения или сдачи стрелкового оружия и боеприпасов. Во всех случаях в комнате для хранения оружия у каждой вскрытой пирамиды должно находиться одновременно не более одного получающего или сдающего оружие военнослужащего.

Для ускорения процесса получения (сдачи) оружия очередность захода в комнату для хранения оружия определяет командир подразделения, как правило, подчиняясь списку военнослужащих в разделе заблаговременной записи в книге выдачи оружия и боеприпасов или в порядке хранения оружия в пирамиде.

При получении (сдаче) оружия у каждой вскрытой пирамиде должен находиться командир отделения, который обязан следить за тем, чтобы личный состав получал только закрепленное за ним оружие, а при сдаче оружия – контролировал комплектность сдаваемого оружия, и правильность его постановки в пирамиду.

Для наведения порядка и проведения еженедельной уборки комнаты для хранения оружия привлекаются дневальные свободной смены, в этом случае контроль за их действиями осуществляет дежурный по роте.

4. Порядок выдачи оружия и боеприпасов:

Из приказа МО РФ N 90
от 28 февраля 1996 г

26. Военнослужащему, убывающему в служебную командировку с оружием, в командировочное удостоверение записываются наименование образца, серия, номер оружия, а также наименование и количество выданных к нему боеприпасов. Запись скрепляется подписью лица, подписавшего командировочное удостоверение, и гербовой печатью. Стрелковое оружие и боеприпасы, предназначенные для вооружения команды (караула), записываются в командировочное удостоверение старшего команды (караула) с указанием наименования образцов, количества, серий и номеров оружия, а также наименования и количества

боеприпасов к ним. Номер и дата командировочного удостоверения записываются в книге выдачи оружия и боеприпасов роты.

По прибытии к месту назначения оружие и боеприпасы, если они не требуются для выполнения служебного задания, сдаются на временное хранение в воинскую часть или военному коменданту по месту командирования.

Сдача военнослужащим оружия и боеприпасов на временное хранение в воинскую часть или военному коменданту производится по книге выдачи оружия и боеприпасов. Для этой цели в книге выдачи оружия и боеприпасов отводится отдельный раздел или заводится отдельная книга приема оружия и боеприпасов на временное хранение.

Для хранения оружия и боеприпасов командированных военнослужащих отводится отдельная пирамида или отдельное место в пирамиде (шкафу).

27. При смене суточного наряда прием и сдача оружия производятся дежурным по подразделению (воинской части) поштучно, по номерам и комплектности в соответствии с описями оружия, хранящегося в пирамидах, и книгой выдачи оружия и боеприпасов, а боеприпасов - по количеству опечатанных ящиков без их вскрытия в соответствии с описью материальных средств, находящейся в комнате для хранения оружия, о чем производится запись в книге приема и сдачи дежурства.

Особое внимание обращается на исправность технических средств охраны комнаты для хранения оружия, прочность запоров и замков пирамид, шкафов (сейфов) с оружием, ящиков с боеприпасами, целостность оттисков печатей и их соответствие номерам, указанным в описях, а также на своевременность сдачи оружия лицами, прибывшими из командировок, наряда и с занятий.

28. Оружие личному составу, кроме пистолетов, выдается дежурным по роте по приказанию командира (старшины) роты, а пистолеты солдатам и сержантам - старшиной роты только с разрешения командира роты.

Оружие и боеприпасы одиночным военнослужащим выдаются под их личную роспись в книге выдачи оружия и боеприпасов.

При выходе подразделений по тревоге, на учения или занятия, а также при выдаче для чистки за полученное оружие и боеприпасы расписывается в книге командир подразделения или его заместитель, а при заступлении в караул - начальник караула.

В целях ускорения выдачи стрелкового оружия и боеприпасов на случай тревоги в книге, в специально отведенном месте, заблаговременно делается запись, которая при необходимости уточняется.

29. Пистолеты офицерам и прапорщикам выдаются по книге выдачи оружия и боеприпасов дежурным по воинской части по приказанию командира воинской части. С объявлением тревоги (сбора) оружие и боеприпасы офицерам и прапорщикам разрешается выдавать по карточкам, при этом запись в книге выдачи оружия и боеприпасов не производится.

Карточки выписываются в службе ракетно-артиллерийского вооружения воинской части и выдаются офицерам и прапорщикам при закреплении за ними оружия.

30. Боеприпасы для караула выдаются с разрешения командира роты, а дежурному подразделению - по приказу дежурного по воинской части лично старшиной роты, он же принимает эти боеприпасы и расписывается в книге.

При хранении боеприпасов для несения караульной службы у дежурного по воинской части он выдает их начальнику (помощнику начальника) караула под личную роспись в книге выдачи оружия и боеприпасов. Дежурный принимает боеприпасы по завершении несения службы и расписывается в книге.

Учебные патроны на занятия выдаются старшиной подразделения руководителю занятий под роспись в книге выдачи оружия и боеприпасов.

31. Начальник караула выдает оружие и боеприпасы составу караула по раздаточной ведомости с указанием наименования образца, серии и номера оружия, наименования и количества боеприпасов под личную подпись военнослужащего, получившего оружие и боеприпасы.

32. Если в составе караула предусмотрены двухсменные посты, то по окончании несения службы и после сдачи боеприпасов начальнику караула, которые он хранит в металлическом ящике, караульные направляются в свою воинскую часть (подразделение) под командой старшего, где сдают оружие дежурному по подразделению. О сдаче оружия караульными дежурный по подразделению немедленно извещает начальника караула и докладывает командиру подразделения и дежурному по воинской части.

При отстранении караульного от несения караульной службы перед направлением его в расположение подразделения (воинской части) начальник караула должен изъять у него оружие и боеприпасы. Изъятые оружие и боеприпасы сдаются в подразделение начальником караула после смены караула.

Вынос по тревоге пистолетов и боеприпасов солдат и сержантов, а также доставку пистолетов офицеров и прапорщиков (мичманов) в места сбора по тревоге разрешается осуществлять в переносных, закрытых на замок и опечатанных металлических ящиках, которые должны иметь арматуру, исключаящую соприкосновение пистолетов одного с другим и со стенками (крышкой) ящика.

Во всех случаях выдачи оружия командир подразделения и его заместитель должны следить, чтобы личный состав получал только закрепленное за ним стрелковое оружие.

ОСНОВЫ ВОЕННОЙ СЛУЖБЫ

ОПОРНЫЙ КОНСПЕКТ

для обучения граждан РФ начальным знаниям в области обороны и их подготовки по основам военной службы

ТЕМА №7: « ОРГАНИЗАЦИЯ И НЕСЕНИЕ КАРАУЛЬНОЙ СЛУЖБЫ.»

Вопросы занятия:

1. Несение караульной службы – выполнение боевой задачи, состав караула. Часовой и караульный.
2. Обязанности часового.
3. Пост и его оборудование.

Методические указания по организации и проведению занятий по общевоинским уставам ВС РФ:

Занятия по общевоинским уставам нельзя сводить только к читке и пересказу отдельных статей или заучиванию устава, они должны обеспечить формирование навыков у обучаемых правильно выполнять требования уставов на практике. С этой целью следует внедрить игровой метод и принцип проблемности в обучении, упражнения, тренировки, шире применять технические средства обучения.

Местом проведения занятия могут быть специализированный класс, казарма, караульный городок, комната для хранения оружия, строевой плац и другие элементы военного городка, где имеется возможность показать устройство, жизнь, быт и несение службы по уставу.

Руководитель занятия должен заранее проверить и убедиться, что на выбранном месте можно качественно отработать все учебные вопросы. При необходимости надо предварительно подготовить его. Эффективность занятия повышается, если стационарное оборудование места (объекта) дополнить соответствующими наглядными пособиями (схемами, рисунками, плакатами и т.д.) и техническими средствами обучения.

Нельзя проводить занятия на объектах, которые не дооборудованы или оборудованы с нарушениями требований уставов, приказов, наставлений. Это вызывает у обучаемых неверные, противоречивые толкования тех или иных положений уставов, чувство недоверия к преподавателю, который проводит занятие.

Изучение положений общевоинских уставов проводится, как правило, комплексным методом. При этом образцовый показ порядка выполнения требований общевоинских уставов должен гармонично сочетаться с практическим выполнением этих элементов всеми обучаемыми. Метод устного изложения должен применяться в виде развернутой беседы, когда имеют место коллективный поиск правильного понимания и обоснования отдельных статей уставов. Используя этот вид занятий, руководитель приучает обучаемых, действующих в роли определенного должностного лица или лица из состава суточного наряда, правильно и быстро реагировать на обстановку и принимать решения.

При изучении уставов основное внимание уделяется вопросам воспитания у обучаемых чувства верности Конституции Российской Федерации и Военной присяге. Каждое занятие должно направлять обучаемых на выполнение должностных обязанностей солдата.

На занятиях по изучению общевоинских уставов обучаемые должны практически усвоить свои обязанности в различных условиях службы, научиться осознанно выполнять приказы и распоряжения командиров (начальников), стойко переносить трудности военной службы.

При использовании на занятиях стрелкового оружия и оборудования помещений необходимо строго выполнять меры безопасности, указанные в инструкциях и наставлениях для них.

Учебная материально-техническая база, на которой проводится занятие, должна в наибольшей степени обеспечивать поучительность занятия, способствовать качественной отработке учебных вопросов и достижению поставленных учебных целей.

Перед началом занятия все обучаемые находятся в классе на своих местах или могут быть построены на месте проведения занятия (в казарме, караульном городке, на плацу или в других местах несения службы). Дежурный по взводу занимает место в центре кабинета у доски, лицом в сторону личного состава. При входе руководителя в класс подает команду: **«Взвод, СМІРНО»** (по этой команде все встают и принимают положение **«Смирно»**), подходит к руководителю строевым шагом, за 2-3 шага от него останавливается и рапортует, например:

«Товарищ капитан. 1-й взвод на занятие по общевоинским уставам прибыл. По списку 25, все люди налицо (или: отсутствуют 3 человека - два в наряде и один в госпитале). Дежурный по взводу курсант Петров».

Рапорт должен отдаваться четко, достаточно громко, без резкого повышения голоса. Отдав рапорт, дежурный по взводу делает левой (правой) ногой шаг в сторону с одновременным поворотом направо (налево) и пропускает руководителя занятия вперед. Руководитель контролирует выполнение обучаемыми команды и принимает рапорт, находясь в положении «Смирно».

Если по характеру занятия обучаемые должны находиться в строю, то к началу занятия взвод выстраивается в две шеренги. Для встречи руководителя занятия дежурный по взводу подает команду: **«Взвод, СМІРНО, равнение на - ПРАВО** (на - ЛЕВО, на - СРЕДИНУ)», подходит к руководителю и рапортует, как указано выше.

Если при выполнении команды обучаемыми и в действиях отдающего рапорт допущены ошибки (нечеткость, небрежность, искажение формы рапорта и т.п.), руководитель обязан потребовать их исправления, для чего подает команду **«ОСТАВИТЬ»** и приказывает повторить выполнение команды или отдачу рапорта.

Приняв рапорт, руководитель занятия здоровается с обучаемыми: **«Здравствуйте, товарищи»**, на что они отвечают, например: **«Здравия желаем, товарищ капитан»**. После этого руководитель проверяет наличие обучаемых, осматривает их внешний вид, обращая внимание на опрятность одежды и чистоту обуви, проверяет наличие оружия, если это предусмотрено содержанием занятия. Одновременно он осматривает класс (место проведения занятия), обращая внимание на порядок, на положение плакатов, схем, наглядных пособий, чистоту классной доски, наличие мела и тряпки. При наличии недостатков во внешнем виде и нарушении порядка на учебном месте, руководитель требует их устранить немедленно или в установленное им время.

Далее руководитель переходит к проверке усвоения обучаемыми пройденного материала, для чего задает заранее подготовленные вопросы. Контрольный опрос военнослужащих должен охватывать: теоретический – не менее 3-4 человек, практический – 100% личного состава подразделения.

В обращении с обучаемыми руководитель обязан всегда соблюдать вежливость и выдержку и обращаться к ним на **«Вы»**. Обращаясь к обучаемым, он называет их по должности и фамилии, или только по должности. Например: **«Курсант Иванов», «Товарищ курсант»**.

После постановки вопроса руководитель вызывает для ответа одного обучаемого, который должен встать, принять строевую стойку и ответить **«Я»** или назвать свою должность и фамилию. На требование руководителя: **«Отвечайте» («Докладывайте»)** или **«Подойдите к доске»** обучаемый отвечает: **«Есть»** и приступает к ответу или подходит к доске, схеме и четко отвечает на поставленный вопрос. При готовности к ответу на общий вопрос, поставленный руководителем всем присутствующим, а также при необходимости задать вопрос руководителю обучаемый должен, не вставая с места и не разговаривая, поднять руку и ждать вызова руководителя, а после вызова действовать, как указано выше.

При выходе для ответа к доске, схеме и т.д. действия обучаемых должны быть четкими (четкий шаг, повороты в движении и на месте, строевая стойка), а внешний вид - подтянут и опрятен. При ответе обучаемый не должен размахивать руками, а при необходимости пользоваться указкой или писать на доске, он делает это одной рукой, а другая - находится у бедра. Если обучаемому предоставлено время для подготовки к ответу, то по готовности он докладывает руководителю, например: **«Товарищ капитан. Курсант Сидоров к ответу готов»**. По окончании ответа во всех случаях докладывает руководителю, например: **«Товарищ капитан. Курсант Сидоров ответ закончил»** и, получив разрешение сесть или приказание на какое-либо действие, отвергает **«Есть»** и четко

выполняет его. Каждый ответ необходимо оценить и при необходимости задать дополнительные вопросы.

После короткого подведения итогов усвоения ранее изученного материала руководитель объявляет обучаемым тему, занятие и цель предстоящего занятия, при этом особо отмечает, какие знания и навыки, приобретенные ранее, могут пригодиться при изучении вопросов предстоящего занятия. Он доводит до обучаемых требования мер безопасности применительно к данному занятию, указывает порядок безопасного выполнения элементов занятия и переходит к основной части занятия.

Объяснение нового материала должно быть лаконичным и убедительным. Любой вопрос, сложен он или прост, должен излагаться четким и выразительным языком, при этом не обязательно пользоваться опорным конспектом. Он необходим лишь для контроля за последовательностью и полнотой изложения учебного материала и расходом времени, предусмотренного на изучение данного вопроса. Обращение к обучаемым во время рассказа оживляет занятие, позволяет избежать сухости изложения материала, повышает их внимание к рассказу.

Для развития у обучаемых воинской смекалки и привития навыков сознательного усвоения уставов весьма важно проверить их знания не только путем постановки вопросов и требования ответов на них, но и путем создания обстановки (ситуации), по ходу которой обучаемые могли бы самостоятельно принимать решения, выполнять практические действия с подробным обоснованием их в последующем. Поэтому руководитель при подготовке к занятию должен подготовить вводные, которые он будет отрабатывать с обучаемыми.

Исправлять ошибки в действиях обучаемых можно только в словесной форме, терпеливо и без унижения их личного достоинства.

При проведении занятий, связанных с подачей команд, отдачей распоряжений, докладами о выполнении команд, руководитель требует, чтобы они выполнялись четко, громко, немногословно и в полном соответствии с уставами.

Теоретические положения общевоинских уставов отрабатываются с широким использованием учебных пособий (плакатов, схем, таблиц, макетов, кинофильмов), а практические приемы - с использованием оборудования помещений жилого и служебного фондов. В ходе теоретических занятий, проводимых, как правило, методом беседы, руководитель, зачитав статью устава, разъясняет ее содержание и значение, для иллюстрации того или иного уставного положения подтверждает его поучительными примерами из исторического опыта, из практики боевой подготовки и повседневной жизни своего подразделения или других подразделений части.

В ходе практического занятия изучается порядок хранения и выдачи оружия и боеприпасов, содержания помещений, инвентаря и оборудования. При изучении обязанностей лиц суточного наряда основное внимание обращается на порядок выдачи и сдачи оружия и боеприпасов, порядок их хранения, практическое выполнение действий при приеме, сдаче поста, его охране и обороне, обращении с оружием; приводятся примеры безупречного выполнения служебного долга военнослужащими, героических поступков часовых и других лиц суточного наряда.

Практическое обучение действиям по выполнению распорядка дня, по соблюдению образцового повседневного порядка в подразделении, изучение обязанностей дневального (дежурного) по роте, часового и подготовку их к несению службы целесообразно проводить в казарменном расположении и в специально оборудованном караульном городке методом практического показа и тренировки обучаемых. В начале практического занятия руководитель объясняет и показывает порядок и последовательность выполнения приема, а затем отрабатывает их с обучаемыми.

Отрабатывая практические действия, руководитель добивается четкого и правильного их выполнения от каждого обучаемого. Обнаружив ошибки в действиях личного состава,

руководитель приостанавливает выполнение приема, указывает на недостатки, разъясняет, а если необходимо, то и показывает этот прием лично или при помощи обучаемого правильно выполняющего его и продолжает тренировку до тех пор, пока ошибки не будут устранены.

В зависимости от темы, метода обучения учебные вопросы могут отрабатываться последовательно или одновременно. В последнем случае взвод делится на группы, количество которых соответствует количеству учебных мест. Контроль недостатков и положительных моментов в ходе обучения руководитель занятия осуществляет через сержантов, которые являются руководителями на учебных местах.

После отработки каждого учебного вопроса руководитель занятия проводит частный разбор, затем объявляет обучаемым следующий учебный вопрос и его содержание, доводит основные требования по его выполнению и приступает к его отработке. В конце основной части занятия проводится закрепление материала в целях повторения содержания основных учебных вопросов занятия. На основную часть одночасового занятия по общевоинским уставам следует отводить 35-40 минут.

В заключительной части руководитель занятия напоминает тему и цель занятия и как она достигнута. После этого делает разбор действий обучаемых по каждому учебному вопросу, указывает на допущенные ошибки и пути их устранения, дает задание на самоподготовку и отвечает на вопросы.

По сигналу об окончании занятия руководитель дает разрешение на объявление перерыва или конца занятий. Дежурный по взводу встает, со своего места, строевым шагом выходит на первую линию столов, поворачивается лицом к обучаемым и подает команду: **«Взвод, СМИРНО»**, руководитель прощается: **«До свидания, товарищи»**, а обучаемые отвечают, например: **«До свидания, товарищ капитан»**, затем руководитель командует **«Вольно»** и выходит из класса. Если руководитель задерживается в классе, то он командует: **«Вольно», «Можно выходить»**.

Руководитель занятия обязан в течение всего занятия, поддерживать высокую воинскую дисциплину, немедленно и решительно пресекать небрежность в обращении и действиях, попытки пререканий и проявлений нетактичности.

«УТВЕРЖДАЮ»
Зам. директора ГАПОУ МО «ППТ»
_____ С.В. Веселов
« ___ » _____ 20__ г.

**ПЛАН
ПРОВЕДЕНИЯ ЗАНЯТИЯ**
с обучающимися ГАПОУ МО «ППТ»
по «**ОСНОВАМ ВОЕННОЙ СЛУЖБЫ**».

Тема №7: «ОРГАНИЗАЦИЯ И НЕСЕНИЕ КАРАУЛЬНОЙ СЛУЖБЫ.»

Цели занятия:

1. Довести до обучающихся что из себя представляет караул, состав караула и несение караульной службы.
2. Довести до обучающихся что из себя представляет пост, оборудование поста и обязанности часового.

Учебные вопросы:

1. Несение караульной службы – выполнение боевой задачи, состав караула. Часовой и караульный.
2. Обязанности часового.
3. Пост и его оборудование.

Время проведения: 1 час.

Место проведения: Кабинет.

Форма (метод) проведения: Классно-групповое (устное изложение, показ и обсуждение изучаемого материала).

Материальное обеспечение: Кабинет, стенды, плакаты и схемы.

Руководства и пособия: Устав внутренней службы Вооруженных Сил Российской Федерации. - М.: Воениздат, 2013г., Устав гарнизонной и караульной служб ВС РФ, М. Воениздат, 2013г., Приказ МО РФ N 90 от 28 февраля 1996 г «Об организации учета, хранения и выдачи стрелкового оружия и боеприпасов к нему, а также инженерных

боеприпасов в ВС РФ». Документация суточного наряда., «Основы подготовки к военной службе», М. Просвещение, 2003г.

I. ВВОДНАЯ ЧАСТЬ ЗАНЯТИЯ: 7 мин.

1. Определение готовности подразделения к занятию:

- принимаю доклад от дежурного по подразделению о готовности к занятию;
- проверяю готовность и состояние учебной материально-технической базы, наличие и комплектность материального обеспечения;
- проверяю по журналу наличие личного состава, осматриваю внешний вид обучаемых, указываю на недостатки и добиваюсь их устранения.

2. Напоминание материала предыдущего занятия:

- напоминаю тему предыдущего занятия;
- довожу, какие знания и навыки, полученные ранее, могут пригодиться при изучении вопросов предстоящего занятия.

3.Опрос обучаемых:

1. Общие требования к оборудованию комнаты для хранения оружия?
2. Что помимо оружия и боеприпасов разрешается хранить в комнате для хранения оружия?
3. Порядок хранения стрелкового оружия, приборов учебных стрельб и ручных гранатометов, а также штык - ножей (штыков)?
4. Порядок хранения учебного и спортивного оружия?
5. Оборудование пирамид?
6. Порядок хранения ключей от комнаты для хранения оружия и пирамид?
7. Порядок хранения пистолетов и порядок хранения боевых, холостых и учебных боеприпасов?
8. Порядок выдачи оружия и боеприпасов военнослужащим, убывающим в служебную командировку с оружием?
9. Порядок выдачи оружия и боеприпасов одиночным военнослужащим?
10. Порядок выдачи оружия и боеприпасов при выходе подразделений по тревоге, на учения или занятия, а также при выдаче для чистки?
11. . Порядок выдачи оружия и боеприпасов личному составу караула?

4. Основные вопросы контроля:

5. Доведение требований безопасности:

- довожу порядок безопасного и безаварийного обращения с учебной материально-технической базой и оборудованием учебных объектов;
- устанавливаю порядок безопасного выполнения элементов предстоящего занятия.

II. ОСНОВНАЯ ЧАСТЬ ЗАНЯТИЯ:30 мин.

№ п.п.	Учебные вопросы, задачи, нормативы	Время	Действия руководителя и его помощника	Действия обучаемых
	Организация занятия	3 мин	Объявляю тему, цели и учебные вопросы предстоящего занятия.	Слушают и уясняют тему, цели и учебные вопросы предстоящего занятия.
1	Несение карауль-	10	Объявляю учебный вопрос и	Уясняют порядок

	ной службы – выполнение боевой задачи, состав караула. Часовой и караульный.	мин	<p>порядок его изучения.</p> <p>Довожу основные положения изучаемого вопроса:</p> <ol style="list-style-type: none"> 1. Чем является несение караульной службы. 2. Что называется караулом. 3. Виды караулов. Кому они подчиняются. 4. Когда караулы переходят в подчинение и выходят из подчинения. 5. Состав караула. 6. Кто такой часовой (караульный). 7. Караульная форма одежды. 8. Вооружение караула. 9. Из кого назначаются караульные. 	<p>отработки вопроса.</p> <p>Слушают и уясняют теоретические положения изучаемого вопроса.</p>
			<p>Отвечаю на вопросы, возникшие у обучаемых в ходе теоретической части занятия.</p> <p>Проверяю качество усвоения материала. Для этого двум-трем обучаемым задаю контрольные (проблемные) вопросы практической направленности с целью удостовериться в правильном понимании изложенного материала и их готовности применять полученные знания на практике.</p>	<p>При возникновении вопроса задают его.</p> <p>Отвечают на вопросы.</p>
2	Обязанности часового.	10 мин	<p>Объявляю учебный вопрос и порядок его изучения.</p> <p>Довожу основные положения изучаемого вопроса:</p> <ol style="list-style-type: none"> 1. В чём заключается неприкосновенность часового. 2. Кто имеет право сменить или снять с поста часового. 3. Обязанности часового. 4. Положение оружия у часового. 5. Что запрещается часовому. 6. Обязанности часового по применению оружия. 7. Особые обязанности часового у вскрытого хранилища (на посту у Боевого знамени, на КПШ, 	<p>Уясняют порядок отработки вопроса.</p> <p>Слушают и уясняют теоретические положения изучаемого вопроса.</p>

			охраняющего гауптвахту, у входа в караульное помещение).	
			Отвечаю на вопросы, возникшие у обучаемых в ходе теоретической части занятия.	При возникновении вопроса задают его.
			Проверяю качество усвоения материала. Для этого двум-трем обучаемым задаю контрольные (проблемные) вопросы практической направленности с целью удостовериться в правильном понимании изложенного материала и их готовности применять полученные знания на практике.	Отвечают на вопросы.
3	Пост и его оборудование.	10 мин	Объявляю учебный вопрос и порядок его изучения.	Уясняют порядок отработки вопроса.
			Довожу основные положения изучаемого вопроса: 1. Что называется постом. 2. Ограждение объектов и оборудование постов. 3. Постовой грибок. 4. Оборудование наблюдательной вышки.	Слушают и уясняют теоретические положения изучаемого вопроса.
			Отвечаю на вопросы, возникшие у обучаемых в ходе теоретической части занятия.	При возникновении вопроса задают его.
			Проверяю качество усвоения материала. Для этого двум-трем обучаемым задаю контрольные (проблемные) вопросы практической направленности с целью удостовериться в правильном понимании изложенного материала и их готовности применять полученные знания на практике.	Отвечают на вопросы.

III. ЗАКЛЮЧИТЕЛЬНАЯ ЧАСТЬ ЗАНЯТИЯ: 8 мин.

Опрос по изложенному материалу:

1. Что называется караулом и чем является несение караульной службы?
2. Виды караулов. Кому они подчиняются?
3. Состав караула и кто такой часовой (караульный)?

4. Вооружение караула и караульная форма одежды?
5. В чём заключается неприкосновенность часового?
6. Кто имеет право сменить или снять с поста часового?
7. Обязанности часового?
8. Что запрещается часовому?
9. Что называется постом?
10. Ограждение объектов и оборудование постов и Оборудование наблюдательной вышки?

Контрольные вопросы:

Задание на самостоятельную подготовку:

Руководитель сборов:
Преподаватель-организатор ОБЖ И. И. Барашкин
« ___ » _____ 20__ г.

1. Несение караульной службы – выполнение боевой задачи, состав караула. Часовой и караульный:

Несение караульной службы – выполнение боевой задачи.

115. Несение караульной службы является выполнением боевой задачи и требует от личного состава точного соблюдения всех положений настоящего Устава, высокой бдительности, непреклонной решимости и разумной инициативы. Виновные в нарушении правил несения караульной службы привлекаются к ответственности в соответствии с законодательством Российской Федерации. Военнослужащие, несущие караульную службу, не несут ответственность за моральный, физический или имущественный вред, причиненный ими правонарушителю в связи с применением в предусмотренных настоящим Уставом случаях оружия или физической силы, если при этом не было допущено превышение пределов необходимой обороны, а также в условиях крайней необходимости.

Состав караула

116. Для несения караульной службы назначаются караулы.

Караулом называется вооруженное подразделение, назначенное для выполнения боевой задачи по охране и обороне боевых знамен, военных и государственных объектов, а также для охраны военнослужащих, содержащихся на гауптвахте и в дисциплинарной воинской части.

Караулы бывают гарнизонные и внутренние (корабельные); они могут быть постоянными или временными.

Гарнизонный караул назначается для охраны и обороны объектов центрального или окружного подчинения, не имеющих своих подразделений охраны, а также для охраны военнослужащих, содержащихся на гарнизонной гауптвахте.

Внутренний (корабельный) караул назначается для охраны и обороны объектов одной воинской части (корабля) или соединения.

Постоянные караулы предусматриваются расписанием караулов. Временные караулы в расписание караулов не включаются; они назначаются приказом начальника гарнизона или командира воинской части для охраны и обороны военного имущества при его погрузке (разгрузке) или временном складировании, при сопровождении воинских грузов, перевозимых различными видами транспорта, временных стоянок, хранилищ (складов, парков) с вооружением, военной техникой и другим военным имуществом, полевых лагерей, позиций, подвижных пунктов управления, а также для охраны военнослужащих, содержащихся под стражей.

117. Гарнизонные караулы подчиняются начальнику гарнизона, военному коменданту гарнизона, дежурному по гарнизону и его помощнику, караул при гарнизонной гауптвахте, кроме того, - начальнику гауптвахты.

Внутренние (корабельные) караулы подчиняются командиру воинской части (корабля), дежурному по воинской части (кораблю) и его помощнику, если помощник дежурного по воинской части офицер. Внутренний караул, охраняющий объекты батальона (дивизиона), расположенного отдельно от остальных подразделений воинской части, кроме того, подчиняется командиру этого батальона (дивизиона) и дежурному по батальону (дивизиону), равному или старшему по воинскому званию начальнику караула. Помощнику дежурного по воинской части, назначенному из числа прапорщиков (мичманов), подчиняются караулы, начальники которых назначены не из числа офицеров, а помощнику дежурного по воинской части из числа сержантов (старшин) - караулы, начальники которых назначены из числа сержантов (старшин).

Караулы переходят в подчинение указанным лицам с момента подачи во время развода команды **«Смирно»** для встречи дежурного по гарнизону, воинской части, кораблю, а

выходят из их подчинения с момента подачи начальником караула команды **«Шагом - марш»** для следования в свою воинскую часть (подразделение) после смены.

118. В состав караула назначаются: начальник караула, караульные по числу постов и смен, разводящие, а при необходимости помощник начальника караула, помощник начальника караула (оператор) по техническим средствам охраны или смена операторов (два-три человека, один из которых может быть назначен помощником начальника караула по техническим средствам охраны), помощник начальника караула по службе караульных собак, вожатые караульных собак и водители транспортных средств. В караулы по охране штабов и пунктов управления от объединения и выше, а также по охране организаций, кроме перечисленных лиц, назначаются караульные контрольно-пропускных постов, в караул при гауптвахте - контролеры, конвойные и выводные. В Военно-Морском Флоте для охраны и обороны кораблей (отдельных помещений корабля) назначаются вооруженные вахтенные. Порядок несения ими караульной службы определяется Корабельным уставом Военно-Морского Флота.

Часовой и караульный

119. Для непосредственной охраны и обороны объектов из состава караула выставляются часовые.

Часовым называется вооруженный караульный, выполняющий боевую задачу по охране обороне порученного ему поста.

121. При организации охраны объектов способом патрулирования часовому в зависимости от ограждения объекта, условий местности и времени суток назначается участок, размеры которого позволяют обеспечить надежную охрану и оборону объекта. Для усиления охраны объектов в ненастную погоду (сильный туман, дождь, снегопад) по приказу начальника гарнизона (командира воинской части) дополнительно могут назначаться караульные или патрули на транспортных средствах. Порядок несения службы караульными и порядок патрулирования в этом случае определяются начальником гарнизона (командиром воинской части).

Часовые перемещаются по маршрутам движения в пешем порядке со скоростью, обеспечивающей надежную охрану объекта, делая короткие остановки для осмотра местности и ограждений, а также для доклада по средствам связи начальнику караула о несении службы.

При хорошей видимости, если позволяют условия местности, часовые могут вести наблюдение за охраняемым объектом и подступами к нему с наблюдательных вышек.

122. Для усиления охраны объектов и оказания помощи часовым в различных ситуациях в каждом карауле из числа бодрствующей и отдыхающей смен караульных создаются резервные группы, которые при вызове караула «в ружье» под командой начальника караула, его помощника или разводящего прибывают к месту нарушения и действуют в зависимости от обстановки. Для быстрой доставки этих групп к месту нарушения караулы при необходимости обеспечиваются транспортным средством, а в особых условиях - боевыми машинами.

123. Личный состав караула должен быть в караульной форме одежды (приложение № 8), вооружен исправными и приведенными к нормальному бою автоматами со штыками-ножами или карабинами со штыками. Караульные контрольно-пропускных постов могут вооружаться, кроме того, пистолетами или только пистолетами. Начальники караулов и их помощники вооружаются своим штатным оружием.

Боеприпасами караул обеспечивается из расчета: на каждый автомат и пистолет - по два снаряженных магазина; на каждый карабин - по 30 патронов в обоймах.

Кроме того, по приказу начальника гарнизона (командира воинской части) начальники караулов могут вооружаться автоматами, караулы могут иметь на вооружении пулеметы с тремя снаряженными магазинами на каждый из них и ручные гранаты на весь состав караула из расчета по две гранаты на каждого, а также усиливаться боевой техникой.

При необходимости по решению командующего войсками военного округа в карауле создается дополнительный запас вооружения и сигнальных средств.

Боеприпасы личному составу караула, кроме лиц, вооруженных пистолетами, выдаются после практического занятия, как правило, на караульном городке или в другом месте, определенном приказом начальника гарнизона (командира воинской части).

Приложение № 8
к статьям 123 и 258

КАРАУЛЬНАЯ ФОРМА ОДЕЖДЫ

1. Караульная форма одежды состоит из верхней одежды (костюма зимнего полевого, пальто шерстяного, полушубка), комплекта чистой и исправной повседневной (полевой) формы одежды, обуви, головного убора, поясного ремня и сумки для магазинов (обойм).

Караульные поста у Боевого знамени могут быть в парадной форме одежды.

В качестве постовой одежды применяются: для зимнего времени - тулуп и валенки, для летнего - плащ с капюшоном или плащ-палатка и специальная непромокаемая обувь. Постовая одежда, кроме тулупа, состоит из двух комплектов на каждый пост, один из которых находится в караульном помещении, а другой - на посту. Кроме того, в караульном помещении должны быть плащи или плащ-палатки и специальная непромокаемая обувь для начальника караула, его помощников, разводящих, конвойных и выводных.

В особых случаях по указанию командующего войсками военного округа часовые могут нести службу в бронежилетах и стальных шлемах.

2. Караулы должны прибывать к месту развода в верхней одежде. В жаркое время по указанию военного коменданта гарнизона (начальника штаба воинской части) караулы могут прибывать на развод без верхней одежды. Порядок ношения верхней одежды может быть изменен: во время развода - дежурным по гарнизону (воинской части), а после развода - начальником караула.

3. В летнее время при холодном ветре и дожде смены караульных отправляются на посты в верхней одежде. При температуре воздуха выше +15°C в тени сменам разрешается верхнюю одежду оставлять на вешалке в караульном помещении.

4. В ненастную погоду смены караульных отправляются на посты в плащах (плащ-палатках) и непромокаемой обуви.

Плащи (плащ-палатки) на посту часовые снимают (надевают) по мере необходимости.

5. Тулуп надевается и снимается только во время смены на посту.

Валенки надеваются в караульном помещении.

Тулупы и валенки разрешается надевать при температуре ниже -5°C, а также при меньшем морозе, но при холодном ветре. Тулуп надевается поверх верхней одежды. Снятые тулупы и плащи (плащ-палатки) вешаются под постовой гриб или на наблюдательной вышке.

Плащи (плащ-палатки) и валенки по возвращении с постов снимаются и просушиваются.

Бронежилеты и стальные шлемы надеваются в караульном помещении перед следованием на посты и снимаются после возвращения с постов.

6. Часовые внутри отапливаемых помещений при температуре не ниже +18 °C должны быть всегда без верхней одежды.

148. Караульные назначаются из числа солдат (матросов). Разрешается назначать сержантов (старшин), проходящих военную службу на воинских должностях солдат (матросов), караульными на один пост совместно с солдатами (матросами), а при недостаточном числе военнослужащих, стоящих на должностях солдат (матросов), караульными могут назначаться сержанты (старшины), стоящие на должностях сержантов (старшин). При назначении караульными сержантов (старшин), стоящих на должностях сержантов (старшин), из них составляются все смены поста (постов), весь состав контрольно-охранной группы, а разводящими назначаются военнослужащие в воинском звании не ниже воинского звания караульных.

Число караульных определяется в зависимости от количества установленных для данного караула постов, причем для охраны поста в течение суток назначаются три смены часовых, а для охраны поста только в течение ночи (с наступлением темноты и до рассвета или от закрытия до вскрытия склада, хранилища) - две смены часовых.

Для охраны караульного помещения караулов, расположенных вне военного городка и

имеющих в своем составе не менее пяти трехсменных постов, у входа в караульное помещение выставляется часовой из числа караульных бодрствующей смены. В караулах, охраняющих особо важные объекты и имеющих в своем составе менее пяти

трехсменных постов, дополнительно для охраны караульного помещения могут назначаться караульные.

Контролеры, конвойные и выводные назначаются в караулах при гауптвахте из числа солдат (матросов) или сержантов (старшин). Число контролеров зависит от расположения и оборудования отделений гауптвахты, при этом, как правило, назначается три смены контролеров.

Выводные назначаются в зависимости от числа военнослужащих, содержащихся на гауптвахте, из расчета один выводной на 10 - 15 человек. При этом учитывается размещение камер и мест общего пользования.

2. Обязанности часового

204. Часовой есть лицо неприкосновенное. Неприкосновенность часового **заключается:**

- в особой охране законодательством Российской Федерации его прав и личного достоинства;
- в подчинении его строго определенным лицам - начальнику караула, помощнику начальника караула и своему разводящему;
- в обязанности всех лиц беспрекословно выполнять требования часового, определяемые его службой;
- в предоставлении ему права применять оружие в случаях, указанных в настоящем Уставе.

205. Часового **имеют право** сменить или снять с поста только начальник караула, помощник начальника караула и разводящий, которому подчинен часовой. В случае тяжелого заболевания (тяжелого ранения), гибели начальника караула, его помощника и разводящего или физической невозможности для них исполнять свои обязанности снятие или смена часового производится дежурным по гарнизону (воинской части) в присутствии своего командира роты (батареи) или батальона (дивизиона).

206. Заступая на пост, караульный должен в присутствии разводящего (начальника караула или его помощника) и сменяемого часового лично осмотреть, проверить наличие и исправность всего, что надлежит охранять и оборонять согласно табелю постам.

207. Часовой **обязан:**

- бдительно охранять и стойко оборонять свой пост;
- нести службу бодро, ни на что не отвлекаться, не выпускать из рук оружия и никому не отдавать его, включая лиц, которым он подчинен;
- продвигаясь по указанному маршруту или находясь на наблюдательной вышке, внимательно осматривать подступы к посту, ограждение и докладывать по средствам связи о ходе несения службы в установленные табелем постам сроки;
- не оставлять поста, пока не будет сменен или снят, даже если его жизни угрожает опасность; самовольное оставление поста является преступлением против военной службы;
- иметь на посту оружие заряженным по правилам, указанным в статье 125 настоящего Устава, и всегда готовым к действию;
- не допускать к посту ближе расстояния, указанного в таблице постам и обозначенного на местности указателями запретной границы, никого, кроме начальника караула, помощника начальника караула, своего разводящего и лиц, которых они сопровождают;
- знать маршруты и график движения транспортных средств караула, а также их опознавательные знаки и сигналы;

- знать маршруты выдвижения, опознавательные знаки (сигналы) резервной группы караула и дежурного подразделения, занимаемые ими рубежи и позиции вблизи поста;
- уметь применять находящиеся на посту средства пожаротушения;
- вызывать начальника караула при обнаружении неисправности в ограждении объекта (на посту) и нарушениях порядка вблизи своего поста или на соседнем посту;
- услышав лай караульной собаки, а также при срабатывании технических средств охраны немедленно сообщать в караульное помещение.

208. Часовой на посту должен иметь оружие с примкнутым штыком-ножом (штыком), при этом автомат со складывающимся прикладом - без штыка-ножа, штык-нож - в ножнах на пояском ремне: в ночное время - в положении изготовки для стрельбы стоя; в дневное время – в положении «на ремень» или в положении изготовки для стрельбы стоя (приложение № 9). На внутренних постах и на посту у Боевого знамени автомат с деревянным прикладом должен находиться в положении **«на ремень»**, автомат со складывающимся прикладом - в положении **«на грудь»**, карабин - **«к ноге»** (сумка со снаряженным магазином (обоймами) должна быть застегнутой), пистолет - в застегнутой кобуре на пояском ремне.

В случае тушения пожара или ликвидации последствий стихийного бедствия часовому разрешается иметь оружие в положении «за спину».

Приложение № 9
к статье 208

ПОЛОЖЕНИЕ ОРУЖИЯ У ЧАСОВОГО НА ПОСТУ

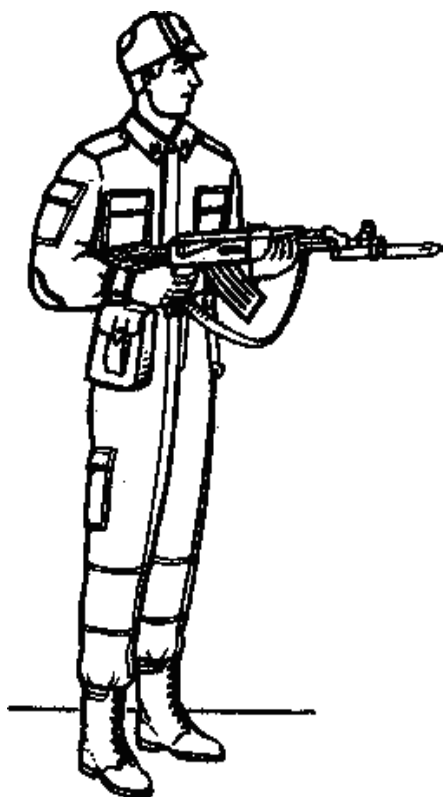

2

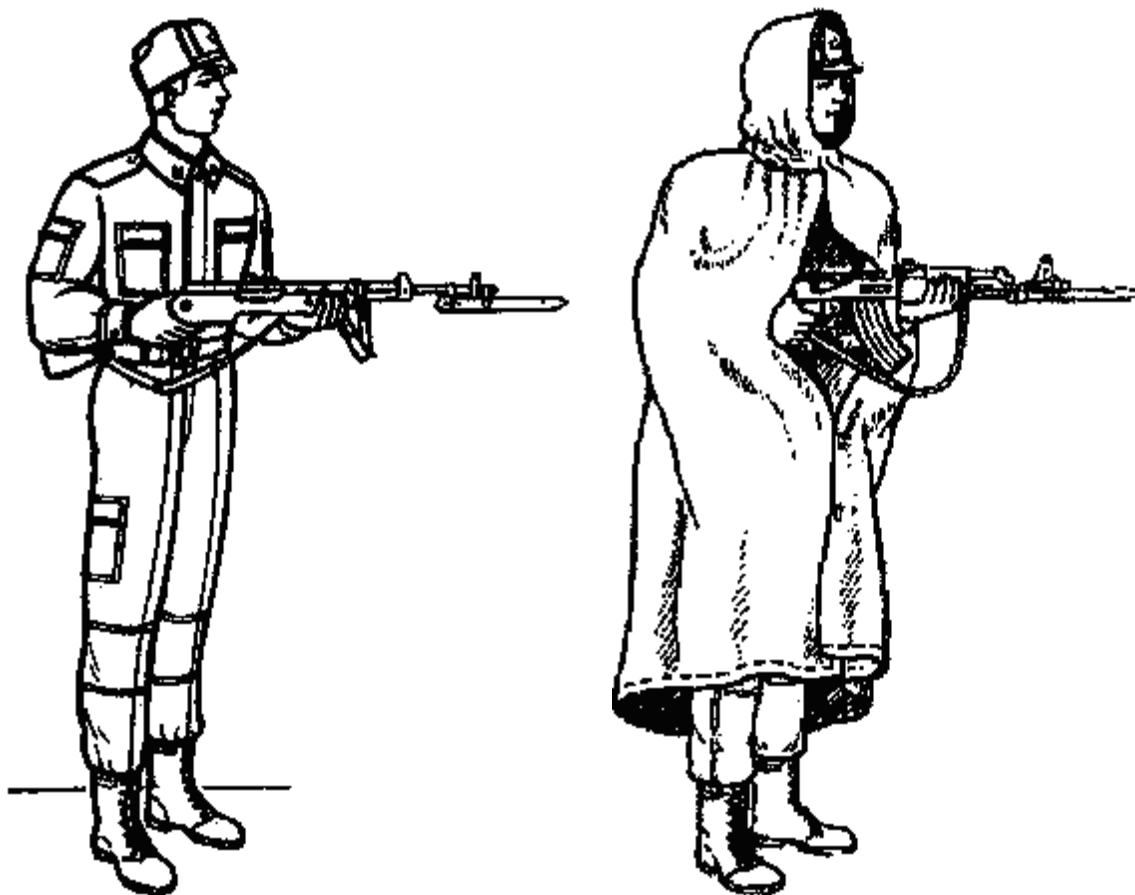

1. Положение автомата у часового при изготовке для стрельбы стоя.
2. Положение автомата у часового при изготовке для стрельбы стоя с использованием ремня.
3. Положение карабина у часового при изготовке для стрельбы стоя.
4. Положение оружия у часового при надетой плащ-палатке.

Примечания: 1. В движении часовой держит оружие так, как показано на рисунках.

2. Часовому с автоматом разрешается попеременно опускать правую или левую руку, а часовому с карабином - держать оружие правой рукой впереди спусковой скобы.

3. Оружие в положении «на ремень», «на грудь» или «к ноге» держится по правилам, указанным в Строевом уставе Вооруженных Сил Российской Федерации.

209. Часовому запрещается: спать, сидеть, прислоняться к чему-либо, писать, читать, петь, разговаривать, есть, пить, курить, отправлять естественные потребности или иным образом отвлекаться от исполнения своих обязанностей, принимать от кого бы то ни было и передавать кому бы то ни было какие-либо предметы, вызывать своими действиями срабатывание технических средств охраны, досылать без необходимости патрон в патронник.

Часовой должен отвечать на вопросы только начальника караула, помощника начальника караула, своего разводящего и лиц, прибывших для проверки.

210. Часовой **обязан** применять оружие без предупреждения в случае явного нападения на него или на охраняемый им объект, а также в случае непосредственной угрозы нападения (физического воздействия), когда промедление в применении оружия создает непосредственную опасность для жизни людей или может повлечь за собой иные тяжкие последствия.

При этом применение оружия не должно причинить вред охраняемому объекту и третьим лицам.

211. Всех лиц, приближающихся к посту или к запретной границе поста, обозначенной на местности указателями, кроме начальника караула, помощника начальника караула, своего разводящего и лиц, сопровождаемых ими, часовой останавливает окриком **«Стой, назад»** или **«Стой, обойти вправо (влево)»**.

При невыполнении этого требования и пересечении запретной границы поста часовой предупреждает нарушителя окриком **«Стой, стрелять буду»** и задерживает его. О задержании нарушителя часовой сообщает в караульное помещение, следит за его поведением и, не ослабляя внимания, продолжает охранять порученный ему пост. Если нарушитель после предупреждения **«Стой, стрелять буду»** продолжает движение, часовой досылает патрон в патронник и производит предупредительный выстрел вверх. При невыполнении нарушителем и этого предупреждения или обращении его в бегство часовой применяет по нему оружие.

212. В условиях плохой видимости, когда с расстояния, указанного в таблице постам, нельзя опознать приближающихся к посту или к запретной границе поста, часовой останавливает всех лиц окриком **«Стой, кто идет?»**. Если ответа не последует и (или) нарушитель пересечет запретную границу поста, часовой предупреждает его окриком **«Стой, стрелять буду»** и задерживает нарушителя. О задержании нарушителя часовой сообщает в караульное помещение, следит за его поведением и, не ослабляя внимания, продолжает охранять порученный ему пост.

Если нарушитель после предупреждения **«Стой, стрелять буду»** продолжает движение, часовой досылает патрон в патронник и производит предупредительный выстрел вверх. При невыполнении нарушителем и этого предупреждения или обращении его в бегство часовой применяет по нему оружие.

Когда на окрик часового последует ответ: **«Идет начальник караула (помощник начальника караула, разводящий)»**, часовой приказывает: **«Начальник караула (помощник начальника караула, разводящий), ко мне, остальные - на месте»**; если необходимо, часовой требует, чтобы приближающийся к нему осветил свое лицо. Убедившись, что назвавшийся действительно является начальником караула (помощником начальника караула, разводящим), часовой допускает его и всех прибывших лиц к себе.

Если же назвавшийся начальником караула (помощником начальника караула, разводящим) окажется неизвестным или находящиеся с ним лица не выполняют требования часового оставаться на месте, часовой предупреждает нарушителей окриком **«Стой, стрелять буду»**. При невыполнении нарушителями этого требования часовой применяет по ним оружие.

213. При необходимости вступить в рукопашную схватку для защиты себя или охраняемого объекта часовой должен смело действовать штыком-ножом (штыком) и прикладом.

214. В случае возникновения пожара на посту часовой немедленно сообщает об этом в караульное помещение и, не прекращая наблюдения за охраняемым объектом, принимает меры по тушению пожара. При пожаре на технической территории охраняемого объекта или на объекте, имеющем внешнее и внутреннее ограждения, а также вблизи поста он сообщает об этом в караульное помещение, продолжая нести службу на посту.

215. В случае внезапного заболевания (ранения) часовой вызывает разводящего или начальника караула, продолжая нести службу.

216. В крайних, не терпящих отлагательства случаях или при неисправности средств связи часовой может вызвать на пост начальника караула или разводящего выстрелом вверх.

217. Часовой по прибытии на пост начальников, которым он подчинен, докладывает им о результатах несения службы.

Например: «**Товарищ лейтенант. Во время несения службы происшествий не случилось** (или случилось то-то)». При этом часовой приветствует их, а также начальников, прибывших на пост в их сопровождении, по правилам, изложенным в Строевом уставе Вооруженных Сил Российской Федерации. При этом автомат из положения для стрельбы стоя предварительно берется «на ремень», а карабин - «к ноге».

218. Часовой на посту у Боевого знамени исполняет свои обязанности, находясь в положении «вольно». При приветствии военнослужащими Боевого знамени часовой принимает строевую стойку.

Во время приема Боевого знамени под охрану караульный обязан проверить исправность знаменного чехла (шкафа) и печати на нем. Выдачу Боевого знамени часовой производит только по личному приказу начальника караула и в его присутствии.

Если посту у Боевого знамени угрожает опасность (пожар или другая чрезвычайная ситуация природного и техногенного характера), часовой сообщает об этом начальнику караула и выносит Боевое знамя в безопасное место.

219. Часовой контрольно-пропускного поста, кроме изложенного в статьях 204 - 210 настоящего Устава, **обязан:**

- знать особенности охраны и пропускного режима на посту, описание и время действия пропусков, документы, удостоверяющие личность, а также обязанности, изложенные в таблице постам;
- пропускать лиц, проходящих через пост, только по личным пропускам, обращая особое внимание на соответствие их образцам, а фотокарточки - личности предъявителя, при этом пропуска обязательно брать в руки; при проверке временных (без фотокарточек), специальных и разовых пропусков сверить их с документами, удостоверяющими личность владельца пропуска;
- задерживать лиц, пытающихся проникнуть на объект (с объекта) с нарушением пропускного режима, а также по недействительным пропускам (документам), и вызывать начальника караула;
- останавливать транспортные средства при проезде через границу поста, проверять документы на право проезда и осматривать их;
- проверять по материальному пропуску (путевому листу) при выносе (вносе) или вывозе (ввозе) какого-либо имущества, что именно и в каком количестве (число мест) разрешено пронести или провезти; пропускать только те машины, которые имеют путевые листы. Часовому контрольно-пропускного поста **запрещается** давать справки о действии пропусков и шифров на них, вступать в разговор, не связанный с проверкой пропусков, допускать нахождение на посту посторонних лиц и каких-либо предметов.

220. Часовой у вскрытого хранилища (парка, склада) или во время производства работ на месте стоянки вооружения и военной техники исполняет обязанности, указанные в таблице постам.

Часовой у огнеопасного хранилища (склада), кроме того, **обязан:**

- не допускать кем бы то ни было курения, разведения огня, стрельбы, а также пользования осветительными приборами, не предусмотренными табелем постам, около охраняемого объекта ближе расстояния, указанного в нем;
- не допускать в хранилище (на склад) в обуви и с фонарями, не предусмотренными табелем постам, а также с холодным и огнестрельным оружием.

221. Часовой, охраняющий гауптвахту, кроме обязанностей, изложенных в статьях 204 – 217 настоящего Устава, **обязан:**

- следить за поведением военнослужащих, содержащихся на гауптвахте, при выводе их из помещения гауптвахты (во время прогулки, занятий, уборки территории и т.п.) и в случае нарушения ими установленных правил немедленно вызывать начальника караула, его помощника или разводящего;
- предупреждать военнослужащих, содержащихся на гауптвахте, совершающих побег, окриком «**Стой, стрелять буду**», а при невыполнении этого требования применять по ним оружие;
- не допускать приема военнослужащими, содержащимися на гауптвахте, каких-либо передач с улицы, выбрасывания ими вещей и записок на улицу и какого-либо общения с посторонними.

222. Часовой у входа в караульное помещение **обязан** охранять и оборонять караульное помещение, не допускать к нему никого, кроме лиц, которым караул подчинен, если он знает их в лицо, и тех, кого они сопровождают. О приближении этих лиц часовой извещает установленным сигналом начальника караула и беспрепятственно пропускает их в караульное помещение. Всех остальных лиц, приближающихся к караульному помещению, часовой останавливает на расстоянии, указанном в таблице постам, и вызывает начальника караула или его помощника.

При плохой видимости, когда с расстояния, указанного в таблице постам, нельзя рассмотреть приближающихся к караульному помещению, часовой останавливает их окриком «**Стой**» и вызывает начальника караула или его помощника.

Обо всех происшествиях вблизи караульного помещения и обо всем замеченном, что может помешать выполнению караулом своей задачи, а также об услышанных сигналах с постов часовой немедленно докладывает начальнику караула или его помощнику.

223. Особые обязанности часовых применительно к условиям охраны и обороны каждого объекта указываются в таблице постам.

3. Пост и его оборудование

119. **Постом** называется все порученное для охраны и обороны часовому, а также место или участок местности, на котором он исполняет свои обязанности. К постам относятся и охраняемые караулом с помощью технических средств охраны объекты и участки местности, где эти средства установлены.

Границы постов и запретные границы постов (приложение № 5) определяются командиром (начальником), организующим охрану и оборону объектов, в зависимости от их важности, оборудования техническими средствами охраны, ограждения и расположения на местности с таким расчетом, чтобы обеспечить надежную охрану поста. Охрану объектов часовые осуществляют способом патрулирования между внешним и внутренним ограждениями вокруг объекта или вдоль ограждения с внутренней стороны, если объект имеет одно ограждение, а также способом наблюдения с вышек. Отдельные объекты могут охраняться неподвижными часовыми.

Приложение № 5
(к статьям 119, 128 и 301)

ОГРАЖДЕНИЕ ОБЪЕКТОВ И ОБОРУДОВАНИЕ ПОСТОВ

1. Территория, на которой расположены охраняемые объекты, должна быть ограждена забором (деревянным, проволочным и т.п.). Территория, на которой расположены объекты окружного (флотского), центрального подчинения и другие важные объекты (склады со взрывчатыми веществами, боеприпасами, горючим и т.п.), должна иметь внешнее и внутреннее ограждения высотой не менее 2 метров с расстоянием между проволочными нитями не более 15 сантиметров. Расстояние между внешним и внутренним ограждениями определяется в зависимости от местных условий, типа установленных периметровых технических средств охраны и может быть 10 метров и более. Между ограждениями оборудуются тропа (путь) для движения часовых и

контрольно-следовая полоса шириной не менее 5 метров, примыкающая к внешней стороне ограждения.

Входные ворота (калитки) хранилищ (складов, парков), стоянок с вооружением, военной техникой и другим военным имуществом оборудуются техническими средствами охраны. В местах, где на технике размещены вооружение и боекомплект к нему, устанавливаются объективные средства обнаружения. Сигналы от средств обнаружения выводятся в пультовую караульного помещения на пульт помощника начальника караула (оператора) по техническим средствам охраны.

На посту часовому должен быть обеспечен возможно больший обзор и обстрел (не менее 50 метров), а на маршруте движения часового не должно быть скрытых подступов (зданий, сооружений и т.п.), которые могут способствовать внезапному нападению на часового. Территория поста и вокруг него должна быть очищена от кустарника, деревья прорежены, нижние сучья обрублены на высоту 2,5 метра, трава скошена, лишние предметы убраны.

Для удобства наблюдения за подступами к охраняемому объекту между ограждениями (охраняемыми объектами) должны устанавливаться наблюдательные вышки, оборудованные средствами связи, сигнализацией для экстренной связи с начальником караула, подвижными прожекторами, молниезащитными устройствами, противогранатной сеткой, дверью, запирающейся изнутри, пуленепробиваемыми щитами, сигнальными и осветительными средствами, а при необходимости и приборами ночного видения. Под наблюдательной вышкой оборудуется огневая позиция для часового. Требования по оборудованию наблюдательной вышки изложены в пункте 11 настоящего приложения. На особо важных объектах по решению командующего войсками военного округа могут устраиваться специальные инженерные сооружения с установкой в них технических средств предупреждения и воздействия и приборов наблюдения.

2. Вокруг объектов, расположенных вне территории воинской части, по согласованию с органами государственной власти и органами местного самоуправления определяются в соответствии с законодательством Российской Федерации запретные зоны или районы. Запретная зона включает территорию, непосредственно примыкающую к территории военного объекта.

Ширина запретной зоны от внешнего ограждения военного объекта устанавливается в зависимости от типа и назначения объекта (арсенал, база, склад) и составляет 100 - 400 метров. Запретный район шириной не менее 3 километров от внешнего ограждения территории военного объекта устанавливается только для военных складов ракет, боеприпасов, взрывчатых и химических веществ, легковоспламеняющихся и горючих жидкостей.

Границы запретной зоны должны быть обозначены на местности хорошо видимыми указателями с надписью на русском языке и языке того государства (субъекта Российской Федерации), на территории которого находится данный объект, например: «Запретная зона, проход (проезд) запрещен (закрыт)». Границы запретного района на местности не обозначаются.

Об установлении границ запретной зоны (района) начальник гарнизона (командир воинской части, начальник охраняемого объекта) обязан своевременно оповестить военнослужащих, а через органы государственной власти и органы местного самоуправления - население ближайших населенных пунктов. В границы запретных зон (районов) не должны входить действующие дороги общего пользования, жилые и служебные постройки, обрабатываемые поля и т.д.

3. Запретные границы постов, указывающие расстояние, ближе которого часовому запрещается допускать к посту посторонних лиц, обозначаются видимыми часовым и другим лицам днем, ночью и в условиях плохой видимости указателями с надписями с внутренней стороны поста: «Запретная граница поста», с внешней стороны поста - «Запретная граница поста. Проход (проезд) запрещен (закрыт)».

На воротах зоны хранения вооружения и военной техники боевой и строевой групп эксплуатации постоянного парка воинской части устанавливаются дополнительные щиты с надписью: «Стой! Проход (проезд) без разрешения начальника караула запрещен». Указатели размещаются по периметру ограждения через 100 - 150 метров, размер щитов 400х600 миллиметров, надписи и окантовка выполняются на желтом фоне красной краской.

Границы постов, определяющие место или участок местности, на которых часовые исполняют свои обязанности, обозначаются видимыми часовым днем, ночью и в условиях плохой видимости указателями с надписью: «Граница поста».

Границы постов, как правило, должны совпадать с их внешним ограждением, а на территории объектов, имеющих несколько постов, границы каждого поста обозначаются на местности видимыми для часовых указателями, например: «Граница поста № 2» (надписи и окантовка выполняются на желтом фоне черной краской).

4. Для обороны наиболее важных объектов и караульного помещения, находящихся вне военных городков, отрываются и оборудуются окопы с таким расчетом, чтобы из них простреливались подступы к посту (караульному помещению) и была по возможности обеспечена огневая связь с соседними постами. Окоп оборудуется средствами связи с караульным помещением.

5. В ночное время подступы к посту и охраняемому объекту должны быть освещены. Освещение устраивается так, чтобы часовой, находясь на наблюдательной вышке или продвигаясь по маршруту движения, находился все время в тени.

6. Каждый пост оборудуется двухсторонней телефонной (селекторной) и по возможности резервной радиосвязью, а для экстренной связи с караульным помещением - средствами тревожно-вызывной сигнализации на маршруте движения часового. Средства связи должны обеспечивать часовому (кроме неподвижных) не менее чем с двух точек, а при охране объектов способом патрулирования - через каждые 250 метров движения немедленный вызов начальника караула или резервной группы караула.

7. Внутренние посты, особенно у Боевого знамени, должны иметь ограждение высотой 0,7 - 1 метр и освещение. Посты на гауптвахте оборудуются так, чтобы обеспечить надежную защиту военнослужащих, несущих службу, от нападения лиц, содержащихся на гауптвахте.

На контрольно-пропускном посту должно быть ограждение, обеспечивающее защиту часового от внеш-

него нападения, а на входных контрольно-пропускных постах, кроме того, и турникет.

Образцы пропусков должны находиться в закрытых витринах, обеспечивающих их скрытность для посетителей, и опечатываться печатью лица, организующего пропускной режим и охрану объекта.

8. На каждом посту, непосредственно у охраняемых объектов, должны быть средства пожаротушения: огнетушители, ящики с песком, бочки с водой, ведра и инвентарь (лопаты, топоры, ломы, багры).

9. На наружном посту должен находиться специально оборудованный для хранения постовой одежды постовой грибок; на внутреннем посту - шкаф или вешалка для верхней одежды. Постовой грибок окрашивается под цвет охраняемого объекта или под цвет окружающей местности.

10. Указания по оборудованию объектов техническими средствами охраны изложены в подразделе «Охрана объектов с применением технических средств охраны» настоящего Устава.

11. Наблюдательная вышка представляет собой секционную конструкцию, где нижние секции обеспечивают общую жесткость конструкции и позволяют устанавливать на них защищенную кабину на заданной высоте даже в районах со шквальной ветряной обстановкой и в сейсмоопасных районах. Наблюдательная вышка должна быть такой высоты, которая позволяет часовому производить осмотр охраняемой территории. Доступ

к кабине осуществляется по лестнице, которая должна иметь безопасное исполнение, конструкция ступеней и верхней площадки должны исключать накапливание воды, проваливание и соскальзывание ног. Входная дверь кабины должна открываться наружу и закрываться изнутри. В конструкциях кабины наблюдательной вышки и укрытия должны быть предусмотрены бойницы, упоры для стрельбы, а также приспособления для размещения, временного хранения и пуска сигнальных ракет, средств защиты и приборов ночного видения. Вышка оборудуется средствами связи (телефон, устройство внутренней связи, радиостанция) и тревожно-вызывной сигнализацией, обеспечивающими связь как из кабины вышки, так и из укрытия-окопа. Люк для экстренного покидания должен открываться (отодвигаться) внутрь наблюдательной вышки. Наружная часть наблюдательной вышки окрашивается под цвет охраняемого объекта или под цвет окружающей местности.

Наблюдательная вышка должна иметь следующие параметры:

высота установки кабины от поверхности земли - не менее 5 метров;

размеры кабины: высота - не менее 250 сантиметров, длина и ширина - не менее 250 сантиметров, высота крыши - не менее 40 сантиметров; размеры бойниц: высота - не менее 15 сантиметров, ширина - не менее 35 сантиметров;

размеры входной двери: высота - не менее 180 сантиметров, ширина - не менее 60 сантиметров;

размеры люка для экстренной эвакуации: длина и ширина - не менее 80 сантиметров.

Конструкция наблюдательной вышки должна обеспечивать:

защиту часового от поражения стрелковым оружием и осколками гранат;

возможность кругового обзора подступов к охраняемым объектам в дневное и ночное время и огневого поражения противника, исключать наличие «мертвых зон», конструктивное исполнение (форма) бойницы должно исключать рикошет пули (осколков) внутрь кабины;

возможность и удобство покидания наблюдательной вышки в экстренном случае;

устойчивость к воздействию климатических условий;

выполнение требований электро- и противопожарной безопасности, удобство замены ламп в прожекторах.

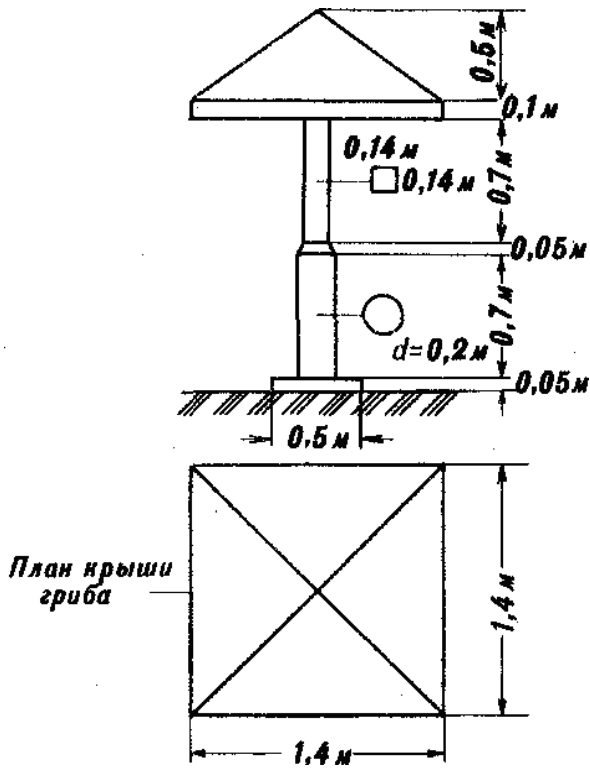

Постовой гриб

ЭЛЕМЕНТЫ ОГРАЖДЕНИЯ ОБЪЕКТА И ОБОРУДОВАНИЯ ПОСТА

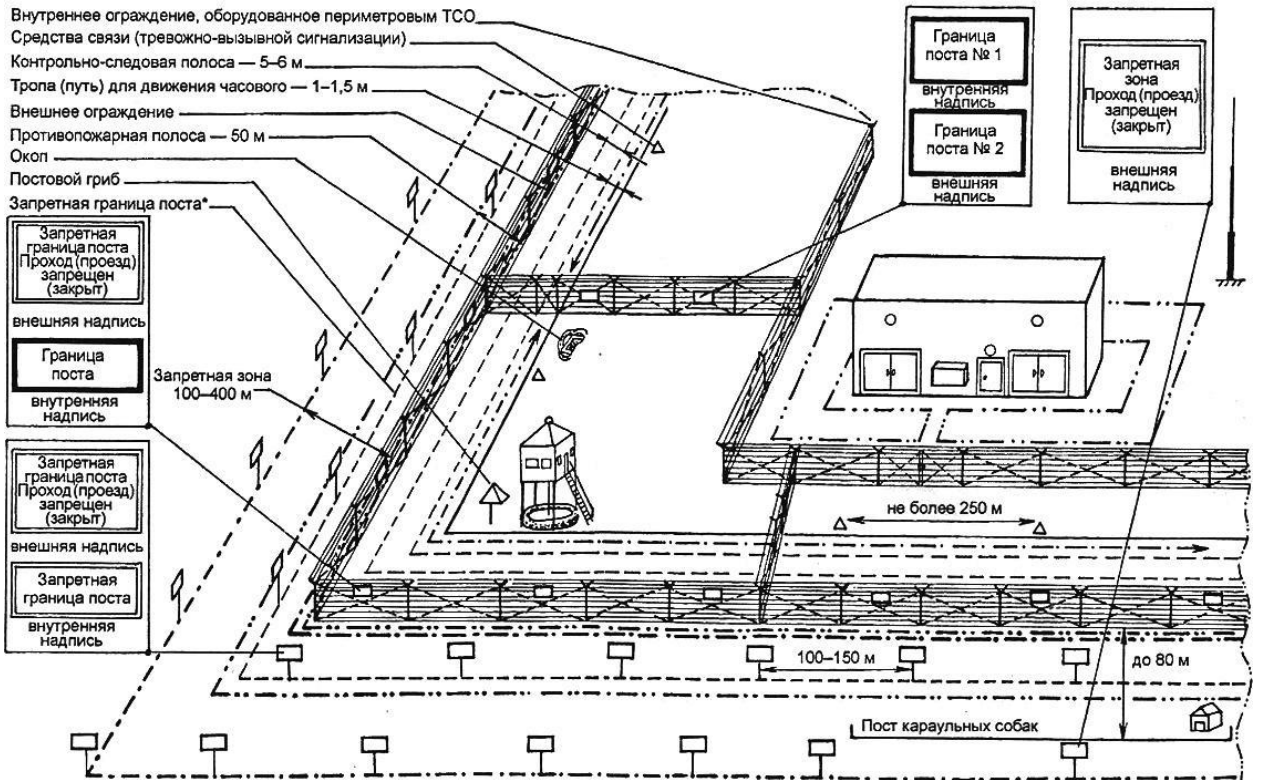

* Если позволяет территория, то запретная граница поста выносится за пределы внешнего ограждения на расстояние, указанное в таблице постам

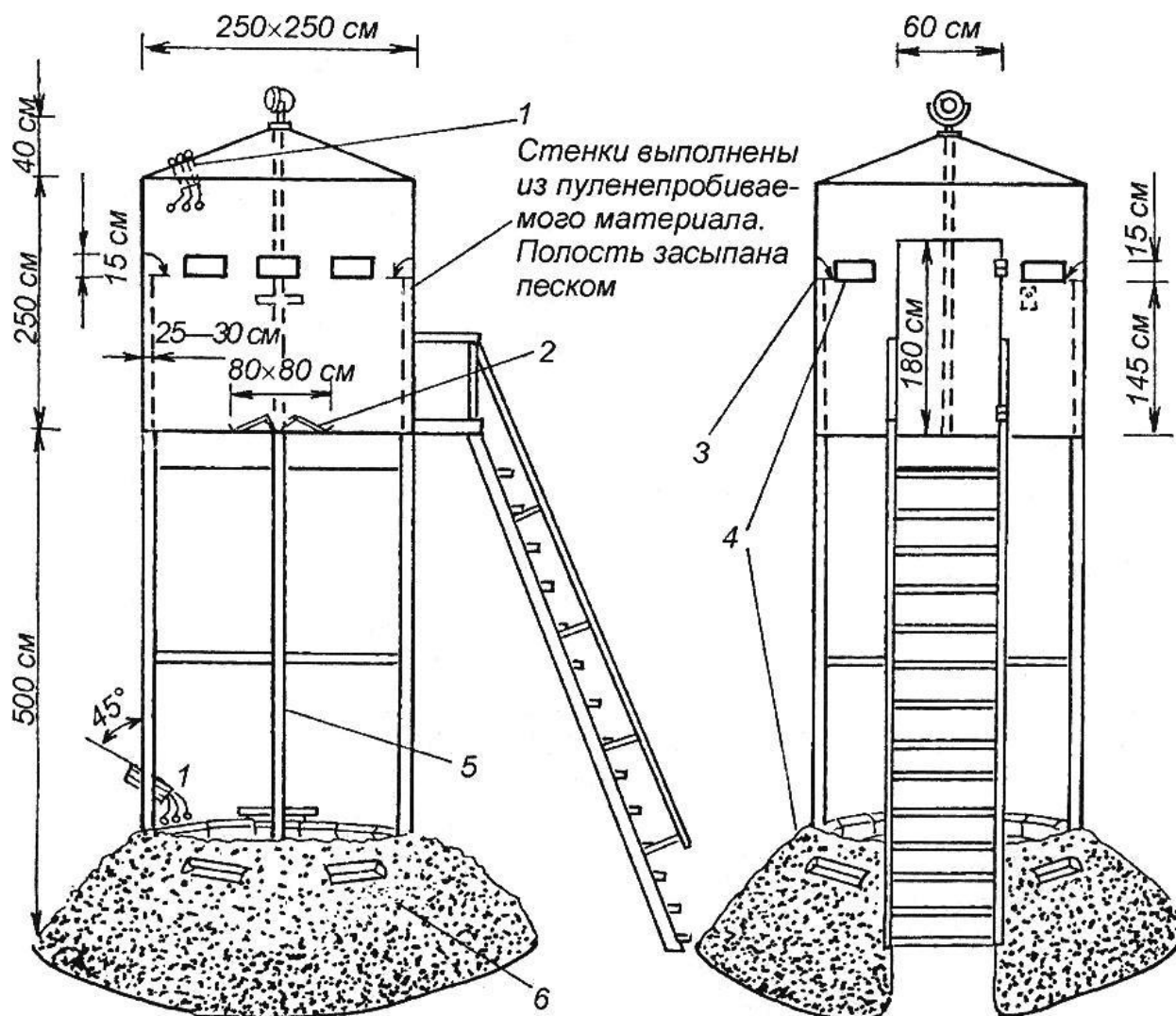

Наблюдательная вышка

1 – штатив для пуска осветительных ракет; 2 – люк для экстренного покидания вышки; 3 – упор для стрельбы из автомата и пулемёта; 4 – бойницы; 5 – приспособление для экстренного покидания вышки; 6 – окоп (укрытие) для часового (обваловывается грунтом)

ОСНОВЫ ВОЕННОЙ СЛУЖБЫ

ОПОРНЫЙ КОНСПЕКТ

для обучения граждан РФ начальным знаниям в области обороны и их подготовки по основам военной службы

ТЕМА №8: « ВОИНСКАЯ ДИСЦИПЛИНА.»

Вопросы занятия:

1. Воинская дисциплина. Поощрение и дисциплинарные взыскания.
2. Права военнослужащего.
3. Дисциплинарная, административная и уголовная ответственность военнослужащих.

Методические указания по организации и проведению занятий по общевоинским уставам ВС РФ:

Занятия по общевоинским уставам нельзя сводить только к читке и пересказу отдельных статей или заучиванию устава, они должны обеспечить формирование навыков у обучаемых правильно выполнять требования уставов на практике. С этой целью следует внедрить игровой метод и принцип проблемности в обучении, упражнения, тренировки, шире применять технические средства обучения.

Местом проведения занятия могут быть специализированный класс, казарма, караульный городок, комната для хранения оружия, строевой плац и другие элементы военного городка, где имеется возможность показать устройство, жизнь, быт и несение службы по уставу.

Руководитель занятия должен заранее проверить и убедиться, что на выбранном месте можно качественно отработать все учебные вопросы. При необходимости надо предварительно подготовить его. Эффективность занятия повышается, если стационарное оборудование места (объекта) дополнить соответствующими наглядными пособиями (схемами, рисунками, плакатами и т.д.) и техническими средствами обучения.

Нельзя проводить занятия на объектах, которые не дооборудованы или оборудованы с нарушениями требований уставов, приказов, наставлений. Это вызывает у обучаемых неверные, противоречивые толкования тех или иных положений уставов, чувство недоверия к преподавателю, который проводит занятие.

Изучение положений общевоинских уставов проводится, как правило, комплексным методом. При этом образцовый показ порядка выполнения требований общевоинских уставов должен гармонично сочетаться с практическим выполнением этих элементов всеми обучаемыми. Метод устного изложения должен применяться в виде развернутой беседы, когда имеют место коллективный поиск правильного понимания и обоснования отдельных статей уставов. Используя этот вид занятий, руководитель приучает обучаемых, действующих в роли определенного должностного лица или лица из состава суточного наряда, правильно и быстро реагировать на обстановку и принимать решения.

При изучении уставов основное внимание уделяется вопросам воспитания у обучаемых чувства верности Конституции Российской Федерации и Военной присяге. Каждое занятие должно направлять обучаемых на выполнение должностных обязанностей солдата.

На занятиях по изучению общевоинских уставов обучаемые должны практически усвоить свои обязанности в различных условиях службы, научиться осознанно выполнять приказы и распоряжения командиров (начальников), стойко переносить трудности военной службы.

При использовании на занятиях стрелкового оружия и оборудования помещений необходимо строго выполнять меры безопасности, указанные в инструкциях и наставлениях для них.

Учебная материально-техническая база, на которой проводится занятие, должна в наибольшей степени обеспечивать поучительность занятия, способствовать качественной отработке учебных вопросов и достижению поставленных учебных целей.

Перед началом занятия все обучаемые находятся в классе на своих местах или могут быть построены на месте проведения занятия (в казарме, караульном городке, на плацу или в других местах несения службы). Дежурный по взводу занимает место в центре кабинета у доски, лицом в сторону личного состава. При входе руководителя в класс подает команду: **«Взвод, СМІРНО»** (по этой команде все встают и принимают положение **«Смирно»**), подходит к руководителю строевым шагом, за 2-3 шага от него останавливается и рапортует, например:

«Товарищ капитан. 1-й взвод на занятие по общевоинским уставам прибыл. По списку 25, все люди налицо (или: отсутствуют 3 человека - два в наряде и один в госпитале). Дежурный по взводу курсант Петров».

Рапорт должен отдаваться четко, достаточно громко, без резкого повышения голоса. Отдав рапорт, дежурный по взводу делает левой (правой) ногой шаг в сторону с одновременным поворотом направо (налево) и пропускает руководителя занятия вперед. Руководитель контролирует выполнение обучаемыми команды и принимает рапорт, находясь в положении «Смирно».

Если по характеру занятия обучаемые должны находиться в строю, то к началу занятия взвод выстраивается в две шеренги. Для встречи руководителя занятия дежурный по взводу подает команду: **«Взвод, СМІРНО, равнение на - ПРАВО (на - ЛЕВО, на - СРЕДИНУ)»**, подходит к руководителю и рапортует, как указано выше.

Если при выполнении команды обучаемыми и в действиях отдающего рапорт допущены ошибки (нечеткость, небрежность, искажение формы рапорта и т.п.), руководитель обязан потребовать их исправления, для чего подает команду **«ОСТАВИТЬ»** и приказывает повторить выполнение команды или отдачу рапорта.

Приняв рапорт, руководитель занятия здоровается с обучаемыми: **«Здравствуйте, товарищи»**, на что они отвечают, например: **«Здравия желаем, товарищ капитан»**. После этого руководитель проверяет наличие обучаемых, осматривает их внешний вид, обращая внимание на опрятность одежды и чистоту обуви, проверяет наличие оружия, если это предусмотрено содержанием занятия. Одновременно он осматривает класс (место проведения занятия), обращая внимание на порядок, на положение плакатов, схем, наглядных пособий, чистоту классной доски, наличие мела и тряпки. При наличии недостатков во внешнем виде и нарушении порядка на учебном месте, руководитель требует их устранить немедленно или в установленное им время.

Далее руководитель переходит к проверке усвоения обучаемыми пройденного материала, для чего задает заранее подготовленные вопросы. Контрольный опрос военнослужащих должен охватывать: теоретический – не менее 3-4 человек, практический – 100% личного состава подразделения.

В обращении с обучаемыми руководитель обязан всегда соблюдать вежливость и выдержку и обращаться к ним на **«Вы»**. Обращаясь к обучаемым, он называет их по должности и фамилии, или только по должности. Например: **«Курсант Иванов», «Товарищ курсант»**.

После постановки вопроса руководитель вызывает для ответа одного обучаемого, который должен встать, принять строевую стойку и ответить **«Я»** или назвать свою должность и фамилию. На требование руководителя: **«Отвечайте» («Доклаживайте»)** или **«Подойдите к доске»** обучаемый отвечает: **«Есть»** и приступает к ответу или подходит к доске, схеме и четко отвечает на поставленный вопрос. При готовности к ответу на общий вопрос, поставленный руководителем всем присутствующим, а также при необходимости задать вопрос руководителю обучаемый должен, не вставая с места и не разговаривая, поднять руку и ждать вызова руководителя, а после вызова действовать, как указано выше.

При выходе для ответа к доске, схеме и т.д. действия обучаемых должны быть четкими (четкий шаг, повороты в движении и на месте, строевая стойка), а внешний вид - подтянут и опрятен. При ответе обучаемый не должен размахивать руками, а при необходимости пользоваться указкой или писать на доске, он делает это одной рукой, а другая - находится у бедра. Если обучаемому предоставлено время для подготовки к ответу, то по готовности он докладывает руководителю, например: **«Товарищ капитан. Курсант Сидоров к ответу готов»**. По окончании ответа во всех случаях докладывает руководителю, например: **«Товарищ капитан. Курсант Сидоров ответ закончил»** и, получив разрешение сесть или приказание на какое-либо действие, отвергает **«Есть»** и четко

выполняет его. Каждый ответ необходимо оценить и при необходимости задать дополнительные вопросы.

После короткого подведения итогов усвоения ранее изученного материала руководитель объявляет обучаемым тему, занятие и цель предстоящего занятия, при этом особо отмечает, какие знания и навыки, приобретенные ранее, могут пригодиться при изучении вопросов предстоящего занятия. Он доводит до обучаемых требования мер безопасности применительно к данному занятию, указывает порядок безопасного выполнения элементов занятия и переходит к основной части занятия.

Объяснение нового материала должно быть лаконичным и убедительным. Любой вопрос, сложен он или прост, должен излагаться четким и выразительным языком, при этом не обязательно пользоваться опорным конспектом. Он необходим лишь для контроля за последовательностью и полнотой изложения учебного материала и расходом времени, предусмотренного на изучение данного вопроса. Обращение к обучаемым во время рассказа оживляет занятие, позволяет избежать сухости изложения материала, повышает их внимание к рассказу.

Для развития у обучаемых воинской смекалки и привития навыков сознательного усвоения уставов весьма важно проверить их знания не только путем постановки вопросов и требования ответов на них, но и путем создания обстановки (ситуации), по ходу которой обучаемые могли бы самостоятельно принимать решения, выполнять практические действия с подробным обоснованием их в последующем. Поэтому руководитель при подготовке к занятию должен подготовить вводные, которые он будет обрабатывать с обучаемыми.

Исправлять ошибки в действиях обучаемых можно только в словесной форме, терпеливо и без унижения их личного достоинства.

При проведении занятий, связанных с подачей команд, отдачей распоряжений, докладами о выполнении команд, руководитель требует, чтобы они выполнялись четко, громко, немногословно и в полном соответствии с уставами.

Теоретические положения общевоинских уставов отрабатываются с широким использованием учебных пособий (плакатов, схем, таблиц, макетов, кинофильмов), а практические приемы - с использованием оборудования помещений жилого и служебного фондов. В ходе теоретических занятий, проводимых, как правило, методом беседы, руководитель, зачитав статью устава, разъясняет ее содержание и значение, для иллюстрации того или иного уставного положения подтверждает его поучительными примерами из исторического опыта, из практики боевой подготовки и повседневной жизни своего подразделения или других подразделений части.

В ходе практического занятия изучается порядок хранения и выдачи оружия и боеприпасов, содержания помещений, инвентаря и оборудования. При изучении обязанностей лиц суточного наряда основное внимание обращается на порядок выдачи и сдачи оружия и боеприпасов, порядок их хранения, практическое выполнение действий при приеме, сдаче поста, его охране и обороне, обращении с оружием; приводятся примеры безупречного выполнения служебного долга военнослужащими, героических поступков часовых и других лиц суточного наряда.

Практическое обучение действиям по выполнению распорядка дня, по соблюдению образцового повседневного порядка в подразделении, изучение обязанностей дневального (дежурного) по роте, часового и подготовку их к несению службы целесообразно проводить в казарменном расположении и в специально оборудованном караульном городке методом практического показа и тренировки обучаемых. В начале практического занятия руководитель объясняет и показывает порядок и последовательность выполнения приема, а затем отрабатывает их с обучаемыми.

Отрабатывая практические действия, руководитель добивается четкого и правильного их выполнения от каждого обучаемого. Обнаружив ошибки в действиях личного состава,

руководитель приостанавливает выполнение приема, указывает на недостатки, разъясняет, а если необходимо, то и показывает этот прием лично или при помощи обучаемого правильно выполняющего его и продолжает тренировку до тех пор, пока ошибки не будут устранены.

В зависимости от темы, метода обучения учебные вопросы могут отрабатываться последовательно или одновременно. В последнем случае взвод делится на группы, количество которых соответствует количеству учебных мест. Контроль недостатков и положительных моментов в ходе обучения руководитель занятия осуществляет через сержантов, которые являются руководителями на учебных местах.

После отработки каждого учебного вопроса руководитель занятия проводит частный разбор, затем объявляет обучаемым следующий учебный вопрос и его содержание, доводит основные требования по его выполнению и приступает к его отработке. В конце основной части занятия проводится закрепление материала в целях повторения содержания основных учебных вопросов занятия. На основную часть одночасового занятия по общевоинским уставам следует отводить 35-40 минут.

В заключительной части руководитель занятия напоминает тему и цель занятия и как она достигнута. После этого делает разбор действий обучаемых по каждому учебному вопросу, указывает на допущенные ошибки и пути их устранения, дает задание на самоподготовку и отвечает на вопросы.

По сигналу об окончании занятия руководитель дает разрешение на объявление перерыва или конца занятий. Дежурный по взводу встает, со своего места, строевым шагом выходит на первую линию столов, поворачивается лицом к обучаемым и подает команду: **«Взвод, СМИРНО»**, руководитель прощается: **«До свидания, товарищи»**, а обучаемые отвечают, например: **«До свидания, товарищ капитан»**, затем руководитель командует **«Вольно»** и выходит из класса. Если руководитель задерживается в классе, то он командует: **«Вольно», «Можно выходить»**.

Руководитель занятия обязан в течение всего занятия, поддерживать высокую воинскую дисциплину, немедленно и решительно пресекать небрежность в обращении и действиях, попытки пререканий и проявлений нетактичности.

«УТВЕРЖДАЮ»
Зам. директора ГАПОУ МО «ППТ»
_____ С.В. Веселов
«__» _____ 20__ г.

ПЛАН
ПРОВЕДЕНИЯ ЗАНЯТИЯ
с обучающимися ГАПОУ МО «ППТ»
по «**ОСНОВАМ ВОЕННОЙ СЛУЖБЫ**».

Тема №8: «Воинская дисциплина.»

Цели занятия:

1. Довести до обучающихся что такое воинская дисциплина и чем она достигается поощрения и дисциплинарные взыскания налагаемые на военнослужащих.
2. Довести до обучающихся права военнослужащего и виды ответственности.

Учебные вопросы:

1. Воинская дисциплина. Поощрение и дисциплинарные взыскания.
2. Права военнослужащего.
3. Дисциплинарная, административная и уголовная ответственность военнослужащих.

Время проведения: 1 час.

Место проведения: Кабинет.

Форма (метод) проведения: Классно-групповое (устное изложение, показ и обсуждение изучаемого материала).

Материальное обеспечение: Кабинет, стенды, плакаты и схемы.

Руководства и пособия: Устав внутренней службы Вооруженных Сил Российской Федерации. - М.: Воениздат, 2013г., Дисциплинарный Устав ВС РФ, М. Воениздат, 2013г., «Основы подготовки к военной службе», М. Просвещение, 2003г.

I. ВВОДНАЯ ЧАСТЬ ЗАНЯТИЯ: 7 мин.

1. Определение готовности подразделения к занятию:

- принимаю доклад от дежурного по подразделению о готовности к занятию;
- проверяю готовность и состояние учебной материально-технической базы, наличие и комплектность материального обеспечения;
- проверяю по журналу наличие личного состава, осматриваю внешний вид обучаемых, указываю на недостатки и добиваюсь их устранения.

2. Напоминание материала предыдущего занятия:

- напоминаю тему предыдущего занятия;
- довожу, какие знания и навыки, полученные ранее, могут пригодиться при изучении вопросов предстоящего занятия.

3. Опрос обучаемых:

1. Что называется караулом и чем является несение караульной службы?
2. Виды караулов. Кому они подчиняются?
3. Состав караула и кто такой часовой (караульный)?
4. Вооружение караула и караульная форма одежды?
5. В чём заключается неприкосновенность часового?
6. Кто имеет право сменить или снять с поста часового?
7. Обязанности часового?
8. Что запрещается часовому?
9. Что называется постом?
10. Ограждение объектов и оборудование постов и Оборудование наблюдательной вышки?

4. Основные вопросы контроля:

5. Доведение требований безопасности:

- довожу порядок безопасного и безаварийного обращения с учебной материально-технической базой и оборудованием учебных объектов;
- устанавливаю порядок безопасного выполнения элементов предстоящего занятия.

II. ОСНОВНАЯ ЧАСТЬ ЗАНЯТИЯ: 30 мин.

№ п.п.	Учебные вопросы, задачи, нормативы	Время	Действия руководителя и его помощника	Действия обучаемых
	Организация занятия	3 мин	Объявляю тему, цели и учебные вопросы предстоящего занятия.	Слушают и уясняют тему, цели и учебные вопросы предстоящего занятия.
1	Воинская дисциплина. Поощрение и дисциплинарные взыскания.	10 мин	Объявляю учебный вопрос и порядок его изучения.	Уясняют порядок отработки вопроса
			Довожу основные положения изучаемого вопроса: 1. Воинская дисциплина: – что такое воинская дисциплина; – на чём основывается	Слушают и уясняют теоретические положения изучаемого вопроса.

			<p>воинская дисциплина;</p> <ul style="list-style-type: none"> – чему обязывает воинская дисциплина каждого военнослужащего; – чем достигается воинская дисциплина. <p>2. Поощрения:</p> <ul style="list-style-type: none"> – общие положения; – поощрения, применяемые к военнослужащим; – поощрения, применяемые к солдатам (матросам) и сержантам (старшинам); – порядок применения поощрений. <p>3. Дисциплинарные взыскания:</p> <ul style="list-style-type: none"> – общие положения; – дисциплинарные взыскания, применяемые к военнослужащим; – дисциплинарные взыскания, применяемые к солдатам (матросам) и сержантам (старшинам); – порядок исполнения дисциплинарных взысканий. – перечень грубых дисциплинарных проступков. 	
			<p>Отвечаю на вопросы, возникшие у обучаемых в ходе теоретической части занятия.</p>	<p>При возникновении вопроса задают его.</p>
			<p>Проверяю качество усвоения материала. Для этого двум-трем обучаемым задаю контрольные (проблемные) вопросы практической направленности с целью удостовериться в правильном понимании изложенного материала и их готовности применять полученные знания на практике.</p>	<p>Отвечают на вопросы.</p>
2	Права военнослужащего.	10 мин	<p>Объявляю учебный вопрос и порядок его изучения.</p>	<p>Уясняют порядок отработки вопроса</p>
			<p>Довожу основные</p>	<p>Слушают и</p>

			положения изучаемого вопроса: 1. Права военнослужащих (УВС ВС РФ). 2. Права военнослужащих (ДУ ВС РФ).	уясняют теоретические положения изучаемого вопроса.
			Отвечаю на вопросы, возникшие у обучаемых в ходе теоретической части занятия.	При возникновении вопроса задают его.
			Проверяю качество усвоения материала. Для этого двум-трем обучаемым задаю контрольные (проблемные) вопросы практической направленности с целью удостовериться правильном понимании изложенного материала и их готовности применять полученные знания на практике.	Отвечают на вопросы.
3	Дисциплинарная, административная и уголовная ответственность военнослужащих.	10 мин	Объявляю учебный вопрос и порядок его изучения.	Уясняют порядок отработки вопроса
			Довожу основные положения изучаемого вопроса: 1. Ответственность военнослужащих: – дисциплинарная; – административная; – уголовная.	Слушают и уясняют теоретические положения изучаемого вопроса.
			Отвечаю на вопросы, возникшие у обучаемых в ходе теоретической части занятия.	При возникновении вопроса задают его.
			Проверяю качество усвоения материала. Для этого двум-трем обучаемым задаю контрольные (проблемные) вопросы практической направленности с целью удостовериться правильном понимании изложенного материала и их готовности применять полученные знания на практике.	Отвечают на вопросы.

III. ЗАКЛЮЧИТЕЛЬНАЯ ЧАСТЬ ЗАНЯТИЯ: 8 мин.

Опрос по изложенному материалу:

1. Что такое воинская дисциплина?
2. На чём основывается воинская дисциплина и чему обязывает воинская дисциплина каждого военнослужащего?
3. Чем достигается воинская дисциплина?
4. Перечислите поощрения, применяемые к военнослужащим?
5. Перечислите дисциплинарные взыскания, применяемые к военнослужащим?
6. Перечень грубых дисциплинарных проступков?
7. Права военнослужащих?
8. Перечислите виды ответственности военнослужащих и дайте им определения?

Контрольные вопросы:

Задание на самостоятельную подготовку:

Руководитель сборов:

Преподаватель-организатор ОБЖ

И. И. Барашкин

« ___ » _____ 20__ г.

1. Воинская дисциплина. Поощрение и дисциплинарные взыскания:

Воинская дисциплина

1. Воинская дисциплина есть строгое и точное соблюдение всеми военнослужащими порядка и правил, установленных законами Российской Федерации, общевойсковыми уставами Вооруженных Сил Российской Федерации (далее - общевойсковые уставы) и приказами командиров (начальников).

2. Воинская дисциплина основывается на осознании каждым военнослужащим воинского долга и личной ответственности за защиту Российской Федерации. Она строится на правовой основе, уважении чести и достоинства военнослужащих. Основным методом воспитания у военнослужащих дисциплинированности является убеждение. Однако это не исключает возможности применения мер принуждения к тем, кто недобросовестно относится к выполнению своего воинского долга.

3. Воинская дисциплина обязывает каждого военнослужащего:

- быть верным Военной присяге (обязательству), строго соблюдать Конституцию Российской Федерации, законы Российской Федерации и требования общевойсковых уставов;
- выполнять свой воинский долг умело и мужественно, добросовестно изучать военное дело, беречь государственное и военное имущество;
- беспрекословно выполнять поставленные задачи в любых условиях, в том числе с риском для жизни, стойко переносить трудности военной службы;
- быть бдительным, строго хранить государственную тайну;
- поддерживать определенные общевойсковыми уставами правила взаимоотношений между военнослужащими, крепить войсковое товарищество;
- оказывать уважение командирам (начальникам) и друг другу, соблюдать правила воинского приветствия и воинской вежливости;
- вести себя с достоинством в общественных местах, не допускать самому и удерживать других от недостойных поступков, содействовать защите чести и достоинства граждан;
- соблюдать нормы международного гуманитарного права в соответствии с Конституцией Российской Федерации.

4. Воинская дисциплина достигается:

- воспитанием у военнослужащих морально-психологических, боевых качеств и сознательного повиновения командирам (начальникам);
- знанием и соблюдением военнослужащими законов Российской Федерации, других нормативных правовых актов Российской Федерации, требований общевойсковых уставов и норм международного гуманитарного права;
- личной ответственностью каждого военнослужащего за исполнение обязанностей военной службы;
- поддержанием в воинской части (подразделении) внутреннего порядка всеми военнослужащими;
- четкой организацией боевой подготовки и полным охватом ею личного состава;
- повседневной требовательностью командиров (начальников) к подчиненным и контролем за их исполнительностью, уважением личного достоинства военнослужащих и постоянной заботой о них, умелым сочетанием и правильным применением мер убеждения, принуждения и общественного воздействия коллектива;
- созданием в воинской части (подразделении) необходимых условий военной службы, быта и системы мер по ограничению опасных факторов военной службы.

Поощрение и дисциплинарные взыскания

Поощрения

17. Поощрения являются важным средством воспитания военнослужащих и укрепления воинской дисциплины.

Командир (начальник) в пределах прав, определенных настоящим Уставом, обязан поощрять подчиненных военнослужащих за особые личные заслуги, разумную инициативу, усердие и отличие по службе.

В том случае, когда командир (начальник) считает, что предоставленных ему прав недостаточно, он может ходатайствовать о поощрении отличившихся военнослужащих властью вышестоящего командира (начальника).

18. За мужество и отвагу, проявленные при выполнении воинского долга, образцовое руководство войсками и другие выдающиеся заслуги перед государством и Вооруженными Силами Российской Федерации, за высокие показатели в боевой подготовке, отличное освоение новых образцов вооружения и военной техники командиры (начальники) от командира полка (корабля 1 ранга), им равные и выше, командиры отдельных батальонов (кораблей 2 и 3 ранга), а также командиры отдельных воинских частей, пользующиеся в соответствии со статьей 11 настоящего Устава дисциплинарной властью командира батальона, имеют право ходатайствовать о представлении подчиненных им военнослужащих к награждению государственными наградами Российской Федерации и ведомственными знаками отличия.

19. К военнослужащим могут применяться следующие виды поощрений:

- снятие ранее примененного дисциплинарного взыскания;
- объявление благодарности;
- сообщение на родину (по месту жительства родителей военнослужащего или лиц, на воспитании которых он находился) либо по месту прежней работы (учебы) военнослужащего об образцовом выполнении им воинского долга и о полученных поощрениях;
- награждение грамотой, ценным подарком или деньгами;
- награждение личной фотографией военнослужащего, снятого при развернутом Боевом знамени воинской части;
- присвоение рядовым (матросам) воинского звания ефрейтора (старшего матроса);
- досрочное присвоение очередного воинского звания, но не выше воинского звания, предусмотренного штатом для занимаемой воинской должности;
- присвоение очередного воинского звания на одну ступень выше воинского звания, предусмотренного штатом для занимаемой воинской должности;
- награждение нагрудным знаком отличника;
- занесение в Книгу почета воинской части (корабля) фамилии отличившегося военнослужащего;
- награждение именованным холодным и огнестрельным оружием.

20. К солдатам, матросам, сержантам и старшинам применяются следующие поощрения:

- а) снятие ранее примененного дисциплинарного взыскания;
- б) объявление благодарности;
- в) сообщение на родину (по месту жительства родителей военнослужащего или лиц, на воспитании которых он находился) либо по месту прежней работы (учебы) военнослужащего об образцовом выполнении им воинского долга и о полученных поощрениях;
- г) награждение грамотой, ценным подарком или деньгами;
- д) награждение личной фотографией военнослужащего, снятого при развернутом Боевом знамени воинской части;
- е) присвоение воинского звания ефрейтора (старшего матроса);

- ж) досрочное присвоение сержантам (старшинам) очередного воинского звания, но не выше воинского звания, предусмотренного штатом для занимаемой воинской должности;
- з) присвоение сержантам (старшинам) очередного воинского звания на одну ступень выше воинского звания, предусмотренного штатом для занимаемой воинской должности, до старшего сержанта (главного старшины) включительно;
- и) награждение нагрудным знаком отличника;
- к) занесение в Книгу почета воинской части (корабля) фамилий отличившихся солдат, матросов, сержантов и старшин.

К военнослужащим, проходящим военную службу по контракту на должностях солдат, матросов, сержантов и старшин, применяются все виды поощрений, указанные в настоящей статье, за исключением предусмотренного пунктом «в».

Порядок применения поощрений

34. Командиры (начальники) могут применять поощрения как в отношении отдельного военнослужащего, так и в отношении всего личного состава воинской части (подразделения).

За одно отличие военнослужащий может быть поощрен только один раз.

При определении вида поощрения принимаются во внимание характер заслуг, усердие и отличия военнослужащего, а также прежнее отношение его к военной службе.

35. Военнослужащий, имеющий дисциплинарное взыскание, может быть поощрен только путем снятия ранее примененного взыскания. Право снятия дисциплинарного взыскания принадлежит тому командиру (начальнику), которым взыскание было применено, а также его прямым начальникам, имеющим не меньшую, чем у него, дисциплинарную власть.

Одновременно с военнослужащего может быть снято только одно дисциплинарное взыскание.

Командир (начальник) имеет право снять дисциплинарное взыскание только после того, как оно сыграло свою воспитательную роль и военнослужащий исправил свое поведение образцовым выполнением воинского долга.

36. Снятие дисциплинарного взыскания - **дисциплинарный арест** - осуществляется командиром воинской части, в случае если военнослужащий не совершит нового дисциплинарного проступка: с солдат и матросов - не ранее трех месяцев после исполнения постановления судьи гарнизонного военного суда о назначении дисциплинарного ареста; с сержантов и старшин - не ранее чем через шесть месяцев...

Снятие дисциплинарного взыскания - **снижение в воинском звании (должности)** - с солдат, матросов, сержантов и старшин осуществляется не ранее чем через шесть месяцев со дня его применения.

Солдаты, матросы, сержанты и старшины восстанавливаются в прежнем воинском звании только при назначении их на соответствующую воинскую должность.

Дисциплинарное взыскание - **снижение в воинской должности** - может быть снято с военнослужащего без одновременного восстановления его в прежней должности...

37. Поощрение - **объявление благодарности** - применяется как в отношении отдельного военнослужащего, так и в отношении всего личного состава воинской части (подразделения).

38. Поощрение - **сообщение на родину (по месту жительства родителей военнослужащего или лиц, на воспитании которых он находился) либо по месту прежней работы (учебы) военнослужащего об образцовом исполнении им воинского долга и о полученных поощрениях** - применяется в отношении военнослужащих, проходящих военную службу по призыву. При этом на родину (по месту жительства родителей военнослужащего или лиц, на воспитании которых он находился) либо по месту прежней работы (учебы)

военнослужащего высылается похвальный лист с сообщением об образцовом исполнении им воинского долга и о полученных поощрениях.

39. Поощрение - награждение грамотой, ценным подарком или деньгами - применяется в отношении всех военнослужащих, при этом грамотой награждаются как отдельные военнослужащие, так и весь личный состав воинской части (подразделения), как правило, в конце периода обучения (учебного года), при увольнении с военной службы, а также при подведении итогов соревнования (состязания).

40. Поощрение - награждение личной фотографией военнослужащего, снятого при развернутом Боевом знамени воинской части - применяется в отношении солдат, матросов, сержантов и старшин.

Военнослужащему, в отношении которого применяется это поощрение, вручаются две фотографии (военнослужащие фотографируются в парадной форме, с оружием) с текстом на обороте: кому и за что вручено.

41. Поощрения - присвоение воинского звания ефрейтора, старшего матроса; присвоение очередного воинского звания досрочно, но не выше воинского звания, предусмотренного штатом для занимаемой воинской должности; присвоение воинского звания на одну ступень выше воинского звания, предусмотренного штатом для занимаемой воинской должности - применяются в отношении военнослужащих за особые личные заслуги.

42. Поощрение - награждение нагрудным знаком отличника - объявляется приказом командира воинской части и применяется в отношении солдат, матросов, сержантов и старшин, которые являлись отличниками в течение одного периода обучения.

43. Поощрение - занесение в Книгу почета воинской части (корабля) фамилий отличившихся военнослужащих - объявляется приказом командира воинской части и применяется в отношении:

– солдат, матросов, сержантов и старшин последнего периода обучения, проходящих военную службу по призыву, добившихся отличных показателей в боевой подготовке, проявивших безупречную дисциплинированность и высокую сознательность при несении службы,

-перед увольнением с военной службы;

– военнослужащих, проходящих военную службу по контракту, за безупречную службу в Вооруженных Силах Российской Федерации, а также всех военнослужащих, особо отличившихся при исполнении своего воинского долга,

- в течение всего срока прохождения ими военной службы.

При объявлении приказа о занесении в Книгу почета воинской части (корабля) военнослужащему вручается похвальная грамота за подписью командира воинской части (корабля). О занесении в Книгу почета воинской части (корабля) фамилии военнослужащего, проходящего военную службу по призыву, кроме того, сообщается на родину (по месту жительства родителей военнослужащего или лиц, на воспитании которых он находился) либо по месту прежней работы (учебы) военнослужащего.

45. Поощрения объявляются перед строем, на собраниях или совещаниях военнослужащих, в приказе или лично.

Объявление приказов о поощрении или награждении отличившихся военнослужащих обычно проводится в торжественной обстановке.

Одновременно с объявлением приказа о поощрении военнослужащим, как правило, вручаются грамоты, ценные подарки или деньги, личные фотографии военнослужащих, снятых при развернутом Боевом знамени воинской части, нагрудные знаки отличника, а также зачитывается текст сообщения на родину (по месту жительства родителей военнослужащего или лиц, на воспитании которых он находился) либо по месту прежней работы (учебы) военнослужащего об образцовом выполнении им воинского долга.

46. Военнослужащий считается не имеющим дисциплинарных взысканий после их снятия соответствующим командиром (начальником) или по истечении одного года со дня применения последнего взыскания, если за этот период к нему не было применено другое дисциплинарное взыскание.

Дисциплинарные взыскания

47. Военнослужащие привлекаются к дисциплинарной ответственности за дисциплинарный проступок, то есть противоправное, виновное действие (бездействие), выражающееся в нарушении воинской дисциплины, который в соответствии с законодательством Российской Федерации не влечет за собой уголовной или административной ответственности.

За административные правонарушения военнослужащие несут дисциплинарную ответственность в соответствии с настоящим Уставом, за исключением административных правонарушений, за которые они несут ответственность на общих основаниях. При этом к военнослужащим не могут быть применены административные наказания в виде административного ареста, исправительных работ, а к сержантам, старшинам, солдатам и матросам, проходящим военную службу по призыву также в виде административного штрафа.

Военнослужащий привлекается к дисциплинарной ответственности только за тот дисциплинарный проступок, в отношении которого установлена его вина.

Виновным в совершении дисциплинарного проступка признается военнослужащий, совершивший противоправное действие (бездействие) умышленно или по неосторожности.

Вина военнослужащего, привлекаемого к дисциплинарной ответственности, должна быть доказана в порядке, определенном федеральными законами, и установлена решением командира (начальника) или вступившим в законную силу постановлением судьи военного суда.

Привлечение военнослужащего к дисциплинарной ответственности не освобождает его от исполнения обязанности, за неисполнение которой дисциплинарное взыскание было применено.

Обстоятельства, смягчающие, отягчающие дисциплинарную ответственность и исключающие ее, а также учитываемые при назначении дисциплинарного взыскания, определяются Федеральным законом «О статусе военнослужащих».

48. Военнослужащий, привлекаемый к дисциплинарной ответственности, имеет право давать объяснения, представлять доказательства, пользоваться юридической помощью защитника с момента принятия судьей гарнизонного военного суда решения о назначении судебного рассмотрения материалов о грубом дисциплинарном проступке, а в случае задержания в связи с совершением грубого дисциплинарного проступка - с момента задержания, знакомиться по окончании разбирательства со всеми материалами о дисциплинарном проступке, обжаловать действия и решения командира, осуществляющего привлечение его к дисциплинарной ответственности. Военнослужащий, в отношении которого ведется производство по материалам о грубом дисциплинарном проступке, также имеет право участвовать в судебном рассмотрении указанных материалов.

49. Военнослужащий не может быть привлечен к дисциплинарной ответственности по истечении одного года со дня совершения дисциплинарного проступка, в том числе в случае отказа в возбуждении или прекращения в отношении его уголовного дела, но при наличии в его действиях (бездействии) признаков дисциплинарного проступка.

Исполнение дисциплинарного взыскания должно быть начато до истечения срока давности привлечения к дисциплинарной ответственности. Если исполнение дисциплинарного взыскания в указанный срок не начато, то оно не исполняется.

При привлечении военнослужащего к дисциплинарной ответственности не допускаются

унижение его личного достоинства, причинение ему физических страданий и проявление по отношению к нему грубости.

50. При привлечении военнослужащего к дисциплинарной ответственности выясняются обстоятельства совершения им дисциплинарного проступка и осуществляется сбор доказательств.

Доказательствами при привлечении военнослужащего к дисциплинарной ответственности являются любые фактические данные, на основании которых командир (начальник), рассматривающий материалы о дисциплинарном проступке, устанавливает наличие или отсутствие обстоятельств совершения военнослужащим дисциплинарного проступка.

В качестве доказательств допускаются:

- объяснения военнослужащего, привлекаемого к дисциплинарной ответственности;
- объяснения лиц, которым известны обстоятельства, имеющие значение для правильного решения вопроса о привлечении военнослужащего к дисциплинарной ответственности;
- заключение и пояснения специалиста;
- документы;
- показания специальных технических средств;
- вещественные доказательства.

Командир (начальник), рассматривающий материалы о дисциплинарном проступке, оценивает доказательства по своему внутреннему убеждению, основанному на всестороннем, полном и объективном исследовании всех обстоятельств совершения дисциплинарного проступка в их совокупности. Использование доказательств, полученных с нарушением законодательства Российской Федерации, не допускается. Командир (начальник), рассматривающий материалы о дисциплинарном проступке, обязан принять необходимые меры по обеспечению сохранности вещественных доказательств и документов до принятия решения по результатам рассмотрения материалов о дисциплинарном проступке...

51. В целях пресечения дисциплинарного проступка, установления личности нарушителя, а также подготовки материалов о дисциплинарном проступке и обеспечения своевременного и правильного их рассмотрения к военнослужащему могут быть применены следующие **меры обеспечения производства по материалам о дисциплинарном проступке:**

- доставление;
- задержание;
- личный досмотр, досмотр вещей, находящихся при военнослужащем, досмотр транспортного средства;
- изъятие вещей и документов;
- временное отстранение от исполнения должностных и (или) специальных обязанностей;
- отстранение от управления транспортным средством;
- медицинское освидетельствование.

Правом применения указанных мер обладают:

- *командиры (начальники) от командира роты, им равные и выше* - к военнослужащим, подчиненным им по службе;
- *дежурный по воинской части* - к военнослужащим, младшим или равным ему по воинскому званию, проходящим военную службу в одной с ним воинской части, в случаях, не терпящих отлагательства;
- *начальник гарнизона, военный комендант гарнизона, дежурный по гарнизону* - к военнослужащим при несении гарнизонной и (или) караульной служб; временно находящимся в гарнизоне; находящимся вне расположения воинской части, места службы (за пределами гарнизона, в котором они проходят военную службу) без документов, удостоверяющих личность и (или) право пребывания вне расположения воинской части, места службы (в данном гарнизоне);

- *начальники военных сообщений на видах транспорта, начальники военно-автомобильных дорог и военные коменданты железнодорожного (водного) участка и станции (порта, аэропорта)* - к военнослужащим во время следования по путям сообщения;
- *должностные лица военной автомобильной инспекции гарнизона* - к военнослужащим - водителям транспортных средств воинских частей, совершивших дисциплинарный проступок и (или) нарушение требований нормативных правовых актов в области обеспечения безопасности дорожного движения;
- *старший* военнослужащий - к младшему военнослужащему при нарушении последним воинской дисциплины...

52. При совершении военнослужащим дисциплинарного проступка командир (начальник) может ограничиться напоминанием военнослужащему о его обязанностях и воинском долге, применить к нему меры обеспечения производства по материалам о дисциплинарном проступке, а в случае необходимости привлечь к дисциплинарной ответственности. При этом он должен учитывать, что применяемое взыскание как мера укрепления воинской дисциплины и воспитания военнослужащих должно соответствовать тяжести совершенного проступка и степени вины, установленным командиром (начальником) в результате проведенного разбирательства. Не являются дисциплинарными взысканиями замечание, порицание, критика поведения или указания на упущения по службе, выраженные командиром (начальником) подчиненному в устной или письменной форме.

53. В целях общественного осуждения военнослужащего, совершившего дисциплинарный проступок или нарушившего нормы международного гуманитарного права, по решению командира (начальника) может быть рассмотрен и обсужден: *солдат и матросов* - на собраниях личного состава; *сержантов и старшин* - на собраниях сержантов и старшин.

54. Дисциплинарное взыскание является установленной государством мерой ответственности за дисциплинарный проступок, совершенный военнослужащим, и применяется в целях предупреждения совершения дисциплинарных проступков.

К военнослужащему могут применяться следующие виды дисциплинарных взысканий:

- выговор;
- строгий выговор;
- лишение очередного увольнения из расположения воинской части или с корабля на берег;
- лишение нагрудного знака отличника;
- предупреждение о неполном служебном соответствии;
- снижение в воинской должности;
- снижение в воинском звании на одну ступень;
- снижение в воинском звании на одну ступень со снижением в воинской должности;
- досрочное увольнение с военной службы в связи с невыполнением условий контракта;
- отчисление из военного образовательного учреждения профессионального образования;
- отчисление с военных сборов;
- дисциплинарный арест.

Дисциплинарные взыскания, применяемые к солдатам, матросам, сержантам и старшинам

55. К солдатам, матросам, сержантам и старшинам могут применяться следующие виды дисциплинарных взысканий:

- а) выговор;
- б) строгий выговор;

- в) лишение очередного увольнения из расположения воинской части или с корабля на берег;
- г) лишение нагрудного знака отличника;
- д) предупреждение о неполном служебном соответствии;
- е) снижение в воинской должности ефрейтора (старшего матроса) и сержанта (старшины);
- ж) снижение в воинском звании ефрейтора (старшего матроса) и сержанта (старшины);
- з) снижение в воинском звании со снижением в воинской должности ефрейтора (старшего матроса) и сержанта (старшины);
- и) досрочное увольнение с военной службы в связи с невыполнением условий контракта;
- к) дисциплинарный арест.

К солдатам, матросам, сержантам и старшинам, проходящим военную службу по призыву, применяются все виды дисциплинарных взысканий, указанные в настоящей статье, за исключением предусмотренных пунктами «д» и «и», а к проходящим военную службу по контракту - за исключением предусмотренного пунктом «в»...

Порядок исполнения дисциплинарных взысканий

90. Дисциплинарное взыскание исполняется, как правило, немедленно, а в исключительных случаях - не позднее истечения срока давности привлечения военнослужащего к дисциплинарной ответственности. По истечении срока давности взыскание не исполняется, но запись о нем в служебной карточке сохраняется. В последнем случае лицо, по вине которого не было исполнено примененное взыскание, несет дисциплинарную ответственность.

Решение судьи гарнизонного военного суда о назначении дисциплинарного ареста исполняется немедленно.

Исполнение дисциплинарного взыскания при подаче жалобы не приостанавливается, если не последует приказ вышестоящего командира (начальника) о его отмене, а в случае назначения дисциплинарного ареста - решения вышестоящего судебного органа. Досрочное прекращение исполнения дисциплинарного взыскания осуществляется в порядке, установленном законодательством Российской Федерации.

91. О примененных дисциплинарных взысканиях объявляется:

солдатам и матросам - лично или перед строем;

сержантам и старшинам - лично, на совещании или перед строем сержантов или старшин;

Кроме того, дисциплинарные взыскания могут объявляться в приказе.

Объявлять дисциплинарные взыскания командирам (начальникам) в присутствии их подчиненных **запрещается**.

При объявлении военнослужащему дисциплинарного взыскания указываются причина наказания и суть дисциплинарного проступка.

92. Дисциплинарные взыскания - **выговор, строгий выговор** - объявляются военнослужащему в порядке, указанном в статье 91 настоящего Устава.

93. Дисциплинарное взыскание - **лишение очередного увольнения из расположения воинской части или с корабля на берег** - применяется к военнослужащим, проходящим военную службу по призыву, и означает запрещение в течение семи суток отлучаться без служебной необходимости из расположения воинской части (сходить с корабля на берег), в том числе участвовать в коллективных (в составе подразделения) посещениях культурно-досуговых учреждений и мест отдыха, расположенных вне военного городка.

94. Дисциплинарный арест является крайней мерой дисциплинарного воздействия и заключается в содержании военнослужащего в условиях изоляции на гарнизонной или войсковой (корабельной) гауптвахте.

Дисциплинарный арест применяется к военнослужащему лишь в исключительных случаях и только за совершенный им грубый дисциплинарный проступок. Если грубым дисциплинарным проступком является административное правонарушение, то

дисциплинарный арест может быть применен только в том случае, когда за такое административное правонарушение Кодексом Российской Федерации об административных правонарушениях предусмотрено административное наказание в виде административного ареста.

Дисциплинарный арест назначается на срок до 30 суток за один или несколько грубых дисциплинарных проступков. Если грубым дисциплинарным проступком является административное правонарушение, то срок дисциплинарного ареста устанавливается в пределах срока административного ареста, установленного за такое административное правонарушение Кодексом Российской Федерации об административных правонарушениях.

Дисциплинарный арест за несколько грубых дисциплинарных проступков назначается путем поглощения менее строгого дисциплинарного взыскания более строгим либо путем частичного или полного сложения сроков ареста в пределах срока, установленного законодательством Российской Федерации.

Дисциплинарный арест за грубый дисциплинарный проступок, совершенный в период отбывания дисциплинарного ареста, назначается путем частичного или полного сложения сроков ареста. В этом случае непрерывный срок нахождения военнослужащего под дисциплинарным арестом не должен превышать 45 суток.

В срок дисциплинарного ареста засчитывается срок задержания военнослужащего (если такая мера обеспечения производства по материалам о дисциплинарном проступке была применена к военнослужащему) в связи с совершением им дисциплинарного проступка, за который назначен дисциплинарный арест.

Во время отбывания дисциплинарного ареста военнослужащий не может быть исключен из списков личного состава воинской части в связи с увольнением с военной службы, за исключением случая признания его военно-врачебной комиссией негодным к военной службе, а военнослужащий, проходящий военную службу по контракту на воинской должности, для которой штатом предусмотрено воинское звание до старшины или главного корабельного старшины включительно, и военнослужащий, проходящий военную службу по призыву,

-также за исключением случая признания его военно-врачебной комиссией ограниченно годным к военной службе.

Дисциплинарный арест не применяется к офицерам, военнослужащим, не приведенным к Военной присяге (не принесшим обязательство), военнослужащим, не достигшим 18-летнего возраста, и военнослужащим женского пола.

Дисциплинарный арест исполняется только в отношении военнослужащего, который по состоянию здоровья может содержаться под дисциплинарным арестом.

Время отбывания дисциплинарного ареста в срок военной службы не засчитывается.

Перечень грубых дисциплинарных проступков и порядок исполнения дисциплинарного ареста, назначенного судьей гарнизонного военного суда, изложены в приложении № 7 к настоящему Уставу.

Приложение № 7
к статьям 10, 80, 81

ПЕРЕЧЕНЬ ГРУБЫХ ДИСЦИПЛИНАРНЫХ ПРОСТУПКОВ. ПОРЯДОК ИСПОЛНЕНИЯ ДИСЦИПЛИНАРНОГО АРЕСТА

1. К грубым дисциплинарным проступкам относятся:

- нарушение уставных правил взаимоотношений между военнослужащими;
- самовольное оставление воинской части или установленного за пределами воинской части места военной

службы военнослужащим, проходящим военную службу по призыву (за исключением офицеров);

- неявка в срок без уважительных причин на службу при увольнении из расположения воинской части или с корабля на берег, при назначении, переводе, а также из командировки, отпуска или лечебного учреждения;
- отсутствие военнослужащего, проходящего военную службу по призыву, в воинской части или установленном за пределами воинской части месте военной службы без уважительных причин более четырех часов подряд в течение установленного ежедневного служебного времени;
- уклонение от исполнения обязанностей военной службы;
- нарушение правил несения боевого дежурства (боевой службы);
- нарушение правил несения пограничной службы;
- нарушение уставных правил караульной службы;
- нарушение уставных правил несения внутренней службы;
- нарушение уставных правил патрулирования в гарнизоне;
- нарушение правил несения службы по охране общественного порядка и обеспечению общественной безопасности;
- умышленное уничтожение, повреждение, порча, незаконное расходование или использование военного имущества;
- уничтожение или повреждение по неосторожности военного имущества;
- нарушение правил сбережения вверенного для служебного пользования военного имущества, повлекшее по неосторожности его утрату или повреждение;
- нарушение правил обращения с оружием, боеприпасами, радиоактивными материалами, взрывчатыми или иными веществами и предметами, представляющими повышенную опасность для окружающих, военной техникой или правил эксплуатации военной техники, повлекшее по неосторожности причинение вреда здоровью человека, уничтожение, повреждение или утрату военного имущества либо иные вредные последствия;
- нарушение правил управления транспортными средствами или их эксплуатации, повлекшее по неосторожности причинение вреда здоровью человека, повреждение военного имущества либо иные вредные последствия;
- исполнение обязанностей военной службы в состоянии опьянения, а также отказ военнослужащего от прохождения медицинского освидетельствования на состояние опьянения;
- непринятие командиром в пределах его компетенции необходимых мер по предупреждению или пресечению дисциплинарного проступка, совершенного подчиненным ему по службе военнослужащим, привлечению военнослужащего к дисциплинарной ответственности за совершение дисциплинарного проступка либо по устранению причин и условий, способствовавших его совершению, а равно сокрытие командиром информации о совершении подчиненным ему по службе военнослужащим преступления, административного правонарушения или дисциплинарного проступка;
- административное правонарушение, за которое военнослужащий в соответствии с Кодексом Российской Федерации об административных правонарушениях несет дисциплинарную ответственность.

95. Дисциплинарное взыскание - лишение нагрудного знака отличника - объявляется приказом командира воинской части и исполняется в отношении: солдат и матросов – перед строем воинской части; сержантов и старшин - перед строем сержантов и старшин.

97. Дисциплинарное взыскание - снижение в воинской должности - применяется в отношении всех военнослужащих, объявляется приказом командира воинской части и

исполняется без согласия военнослужащего на перемещение на нижестоящую воинскую должность.

98. Дисциплинарное взыскание - **снижение в воинском звании ефрейтора (старшего матроса) и сержанта (старшины), в том числе и со снижением в воинской должности** - объявляется приказом командира воинской части.

Военнослужащему, к которому применено дисциплинарное взыскание - снижение в воинском звании на одну ступень - при объявлении взыскания определяется время для замены соответствующих знаков различия. **Запрещаются** срывание погон, срезание нашивок и другие действия, унижающие личное достоинство военнослужащего.

2. Права военнослужащего

Устав внутренней службы Вооруженных сил РФ

Права военнослужащих

9. Военнослужащие находятся под защитой государства. Права военнослужащих и порядок их реализации с учетом особенностей военной службы определяются федеральными конституционными законами, федеральными законами и иными нормативными правовыми актами Российской Федерации.

Никто не вправе ограничивать военнослужащих в правах и свободах, гарантированных Конституцией Российской Федерации, федеральными конституционными законами, федеральными законами, а также вмешиваться в их служебную деятельность, за исключением лиц, уполномоченных на то федеральными конституционными законами, федеральными законами, общевоинскими уставами Вооруженных Сил Российской Федерации (далее - общевоинские уставы) и иными нормативными правовыми актами Российской Федерации.

10. Государство гарантирует правовую и социальную защиту военнослужащих, осуществляет охрану их жизни и здоровья, а также иные меры, направленные на создание условий жизни и деятельности, соответствующих характеру военной службы и ее роли в обществе.

Реализация мер правовой и социальной защиты военнослужащих возлагается на органы государственной власти, органы местного самоуправления, федеральные суды общей юрисдикции, правоохранительные органы в пределах их полномочий, а также является обязанностью командиров (начальников). Реализации прав военнослужащих в соответствии с законодательством Российской Федерации могут также содействовать общественные объединения.

Командиры (начальники), виновные в неисполнении обязанностей по реализации прав военнослужащих, несут ответственность в соответствии с федеральными законами и иными нормативными правовыми актами Российской Федерации.

11. Приведение военнослужащих к Военной присяге (принесение обязательства) осуществляется в соответствии с положением, предусмотренным в приложении № 1. Военнослужащий до приведения к Военной присяге (принесения обязательства) не может привлекаться к выполнению боевых задач (участию в боевых действиях, несению боевого дежурства, боевой службы, караульной службы) и задач при введении режима чрезвычайного положения и в условиях вооруженных конфликтов; за военнослужащим не могут закрепляться вооружение и военная техника, к военнослужащему не может быть применен дисциплинарный арест.

12. Военнослужащие женского пола и военнослужащие, воспитывающие детей без отца (матери), пользуются социальными гарантиями и компенсациями в соответствии с

федеральными законами и иными нормативными правовыми актами Российской Федерации об охране семьи, материнства и детства.

13. Военнослужащие при исполнении обязанностей военной службы, а при необходимости и во внеслужебное время, в соответствии с законодательством Российской Федерации имеют право на хранение, ношение, применение и использование оружия. Правила хранения оружия, условия и порядок применения его военнослужащими определяются настоящим Уставом и Уставом гарнизонной и караульной служб Вооруженных Сил Российской Федерации. При ношении и использовании оружия военнослужащие обязаны обеспечить его сохранность и исключить доступ к нему посторонних лиц.

Военнослужащие в соответствии с законодательством Российской Федерации могут применять оружие лично, а командиры (начальники) приказать подчиненным применить оружие для защиты жизни, здоровья и собственности в состоянии необходимой обороны или крайней необходимости в следующих случаях:

- для отражения вооруженного либо группового нападения на охраняемые государственные и военные объекты, а также на расположения воинских частей и подразделений, здания и сооружения воинских частей, воинские эшелоны, колонны машин, единичные транспортные средства и караулы, если иными способами и средствами их защитить невозможно;
- для пресечения попытки насильственного завладения оружием и военной техникой, если иными способами и средствами их защитить невозможно;
- для защиты военнослужащих и гражданских лиц от нападения, угрожающего их жизни или здоровью, если иными способами и средствами защитить их невозможно;
- для задержания лица, совершившего противоправные действия и оказывающего вооруженное сопротивление, а также вооруженного лица, отказывающегося выполнить законные требования о сдаче оружия, если иными способами и средствами подавить сопротивление, задержать данное лицо или изъять у него оружие невозможно.

Командир (начальник), кроме того, имеет право применить оружие лично или приказать применить оружие для восстановления дисциплины и порядка в случае открытого неповиновения подчиненного в боевых условиях, когда действия непови누ющегося явно направлены на государственную измену или срыв выполнения боевой задачи, а также при выполнении задач в условиях чрезвычайного положения.

14. Применению оружия должно предшествовать четко выраженное предупреждение об этом лица, против которого применяется оружие, за исключением случаев, когда промедление в применении оружия создает непосредственную опасность для жизни военнослужащего или других граждан или может повлечь иные тяжкие последствия: при отражении нападения с использованием оружия, боевой и специальной техники, транспортных средств, летательных аппаратов, морских или речных судов; при побеге из-под охраны с оружием либо на транспортных средствах, при побеге в условиях ограниченной видимости, а также при побеге из транспортных средств, с морских или речных судов во время их движения.

Военнослужащие имеют право использовать оружие для подачи сигнала тревоги или вызова помощи, а также против животного, угрожающего жизни или здоровью людей. При применении и использовании оружия военнослужащий обязан принять меры для обеспечения безопасности окружающих граждан, а в случае необходимости оказать первую помощь пострадавшим.

Запрещается применять огнестрельное оружие в отношении женщин, лиц с явными признаками инвалидности, несовершеннолетних, когда их возраст очевиден или известен, за исключением случаев совершения указанными лицами вооруженного либо группового нападения, угрожающего жизни военнослужащего или других граждан, если иными способами и средствами отразить такое нападение или сопротивление невозможно.

О каждом случае применения или использования оружия военнослужащий докладывает командиру (начальнику).

15. Обо всех случаях хищения, утраты, порчи или выхода из строя оружия военнослужащие обязаны докладывать своему непосредственному начальнику. Командир воинской части возбуждает уголовное дело, уведомляет органы внутренних дел Российской Федерации, территориальные органы Федеральной службы безопасности Российской Федерации и органы прокуратуры Российской Федерации об обстоятельствах хищения или утраты оружия с указанием модели, калибра, серии, номера, года выпуска каждой единицы и принимает меры по розыску похищенного или утраченного оружия. В случае возвращения похищенного или утраченного оружия в воинскую часть командир воинской части в течение трех суток обязан проинформировать государственные органы, поставленные ранее в известность о хищении или утрате оружия.

Дисциплинарный устав Вооруженных сил РФ

106. Военнослужащие имеют право обращаться лично, а также направлять письменные обращения (предложения, заявления или жалобы) в государственные органы, органы местного самоуправления и должностным лицам в порядке, предусмотренном законами Российской Федерации, другими нормативными правовыми актами Российской Федерации и настоящим Уставом.

Военнослужащий, которому стало известно о фактах хищения или порчи военного имущества, незаконного расходования денежных средств, злоупотреблениях, недостатках в содержании вооружения и военной техники или других фактах нанесения ущерба Вооруженным Силам Российской Федерации, обязан доложить об этом непосредственному командиру (начальнику), а также направить письменное обращение (предложение) об устранении этих недостатков или заявление (жалобу) вышестоящему командиру (начальнику).

Письменные обращения, направляемые военнослужащим должностным лицам воинской части, излагаются в форме рапорта.

107. Должностные лица воинской части должны внимательно относиться к поступившим обращениям (предложениям, заявлениям или жалобам). Они несут личную ответственность за своевременное их рассмотрение и принятие мер.

Должностные лица воинской части обязаны рассмотреть полученное обращение (предложение, заявление или жалобу) и, в случае если оно будет признано обоснованным, немедленно принять меры для выполнения предложения или удовлетворения просьбы подавшего обращение (предложение, заявление или жалобу), выявления и устранения вызвавших его причин, а также использовать содержащуюся в обращении (предложении, заявлении или жалобе) информацию для изучения положения дел в воинской части (подразделении).

108. Военнослужащий подает жалобу на незаконные в отношении его действия (бездействие) командира (начальника) или других военнослужащих, нарушение установленных законами Российской Федерации прав и свобод, неудовлетворение его положенными видами довольствия непосредственному командиру (начальнику) того лица, действия которого обжалует, а если заявляющий жалобу не знает, по чьей вине нарушены его права, жалоба подается по команде.

Военнослужащий, подавший обращение (предложение, заявление или жалобу), не освобождается от выполнения приказов и своих должностных и специальных обязанностей.

109. Военнослужащий, подавший обращение (предложение, заявление или жалобу), имеет право:

– представлять дополнительные материалы или ходатайствовать об их истребовании ко-

мандиром (начальником) или органом, рассматривающим обращение (предложение, заявление или жалобу);

– знакомиться с документами и материалами, касающимися рассмотрения его обращения (предложения, заявления или жалобы), если это не затрагивает права, свободы и законные интересы других лиц и если в указанных документах и материалах не содержатся сведения, содержащие государственную или иную охраняемую федеральным законом тайну;

– получать письменный ответ по существу поставленных в обращении (предложении, заявлении или жалобе) вопросов или уведомление о переадресации письменного обращения (предложения, заявления или жалобы) в иные органы или должностному лицу, в компетенцию которых входит решение указанных вопросов;

– обращаться с жалобой на принятое по обращению (предложению, заявлению или жалобе) решение или на действия (бездействие) в связи с рассмотрением обращения (предложения, заявления или жалобы) в административном и (или) судебном порядке в соответствии с законодательством Российской Федерации;

– обращаться с заявлением о прекращении рассмотрения обращения (предложения, заявления или жалобы).

110. **Запрещается** подавать обращение (предложение, заявление или жалобу) во время несения боевого дежурства (боевой службы), при нахождении в строю (за исключением обращений (предложений, заявлений или жалоб), подаваемых на опросе военнослужащих), в карауле, на вахте, а также в другом наряде и на занятиях.

111. **Запрещается** препятствовать подаче обращения (предложения, заявления или жалобы) военнослужащим и подвергать его за это наказанию, преследованию либо ущемлению по службе. Виновный в этом командир (начальник), так же как и военнослужащий, подавший заведомо ложное заявление (жалобу), привлекается к ответственности в соответствии с законодательством Российской Федерации.

112. На опросе военнослужащих обращение (предложение, заявление или жалоба) может быть заявлено устно или подано в письменном виде непосредственно лицу, проводящему опрос.

Военнослужащие, по какой-либо причине отсутствовавшие на опросе, могут подавать обращение (предложение, заявление или жалобу) в письменном виде непосредственно на имя командира (начальника), проводившего опрос.

3. Дисциплинарная, административная и уголовная ответственность военнослужащих

Устав внутренней службы Вооруженных сил РФ Ответственность военнослужащих

26. Военнослужащие независимо от воинского звания и воинской должности равны перед законом и могут привлекаться к **дисциплинарной, административной...и уголовной ответственности** в зависимости от характера и тяжести совершенного ими правонарушения.

27. **К дисциплинарной ответственности** военнослужащие привлекаются за дисциплинарные проступки, то есть за противоправные, виновные действия (бездействие), выражающиеся в нарушении воинской дисциплины, которые в соответствии с

законодательством Российской Федерации не влекут за собой уголовной или административной ответственности.

28. За административные правонарушения военнослужащие несут **дисциплинарную ответственность** в соответствии с Дисциплинарным уставом Вооруженных Сил Российской Федерации, за исключением административных правонарушений, за которые они несут ответственность на общих основаниях. При этом к военнослужащим не могут быть применены административные наказания в виде административного ареста, исправительных работ, а к сержантам, старшинам, солдатам и матросам, проходящим военную службу по призыву, курсантам военных образовательных учреждений профессионального образования до заключения с ними контракта о прохождении военной службы - также в виде административного штрафа.

31. **К уголовной ответственности** военнослужащие привлекаются за совершение преступления, предусмотренного уголовным законодательством Российской Федерации.

32. Военнослужащие, подвергнутые дисциплинарному или административному взысканию в связи с совершением правонарушения, не освобождаются от уголовной ответственности за это правонарушение.

В случае совершения правонарушения, связанного с причинением государству материального ущерба, военнослужащие возмещают ущерб независимо от привлечения к дисциплинарной, административной или уголовной ответственности за действия (бездействие), которыми причинен ущерб.

При привлечении военнослужащих к ответственности недопустимо ущемление их чести и достоинства.

ОСНОВЫ ВОЕННОЙ СЛУЖБЫ

ОПОРНЫЙ КОНСПЕКТ

для обучения граждан РФ начальным знаниям в области обороны и их подготовки по основам военной службы

ТЕМА №9: «СТРОЕВЫЕ ПРИЁМЫ И ДВИЖЕНИЕ БЕЗ ОРУЖИЯ.»

Вопросы занятия:

1. Выполнение команд: «Становись», «Равняйся», «Смирно», «Вольно», «Заправиться», «Отставить», «Головные уборы снять (надеть)».
2. Повороты на месте.
3. Движение строевым шагом.

Методические указания по организации и проведению занятий по строевой подготовке:

В строевом обучении применяются следующие методы: **рассказ (объяснение); показ; тренировка; самостоятельное изучение** приема или действия.

Место командира при проведении занятий по строевой подготовке должно обеспечивать наблюдение за действиями обучаемых, чтобы своевременно реагировать на допущенные ими ошибки. Наиболее целесообразным удалением от строя подразделения надо считать: **для командиров отделений** - три-четыре шага; **для командиров взводов (рот)** - пять-семь шагов и более. При таком удалении обучаемые находятся под постоянным контролем командиров и всегда готовы к выполнению команд.

Большое значение в строевой подготовке имеет умение командира четко и громко подавать команды.

Предварительная команда должна подаваться отчетливо и протяжно, чтобы обучаемые поняли, каких действий от них требует командир. **Исполнительная команда** должна подаваться после паузы отрывисто и энергично. Исполнительную команду никогда не следует затягивать, так как это приводит к ненужному перенапряжению обучаемых и нечеткости в действиях.

Перед подачей команды или отдачей приказа командир обязан принять положение «смирно». Это воспитывает у подчиненных дисциплинированность и уважение к строю. Обучение строевым приемам надо проводить в такой последовательности:

ознакомление с приемом; разучивание приема; тренировка.

Для ознакомления с приемом командир должен: назвать прием и указать, где и для какой цели он применяется; подать команду, по которой выполняется прием; показать строго по Строевому уставу, как выполняется прием в целом, а затем в медленном темпе - по разделением с кратким пояснением порядка его выполнения. На ознакомление с приемом должно затрачиваться минимальное время.

В зависимости от сложности строевого приема **разучивание** его может проводиться: в целом, если прием несложный; по разделением, если прием сложный; с помощью подготовительных упражнений, если прием сложный и отдельные его элементы трудно усваиваются.

Для ознакомления с приемом руководитель занятия образцово показывает обучаемым порядок его выполнения в целом, а затем по элементам (по разделением), попутно объясняя свои действия. При показе у обучаемого создается зрительное представление о строевом приеме или действии (его элементах), поэтому показ должен быть безупречным. Показ необходимо всегда сопровождать кратким объяснением. Для создания полного и правильного представления об изучаемом приеме или действии недостаточно иметь зрительное представление, нужно осмыслить изучаемые прием или действие.

Объяснение позволяет раскрыть такие стороны изучаемых строевых приемов или действий, которые трудно усваиваются при показе. Оно ориентирует обучаемых на то, что будет показано, или на то, от чего зависит правильность выполнения строевого приема или действия.

После ознакомления со строевым приемом или действием процесс формирования навыка как целостного действия включает три связанных между собой основных этапа. Первый этап заключается в расчленении приема или действия на элементы и в выполнении приема или действия по частям. Второй этап последовательно объединяет элементы в группы, а затем – в единое целое. Третий этап сводится к выработке навыков в выполнении приема или действия. Выполнение приема путем **многократного повторения (тренировки)** доводится до автоматизма. При этом командир должен добиваться, чтобы все приемы выполнялись правильно, быстро, красиво и четко.

Порядок проведения занятий. Командир обязан стремиться к тому, чтобы каждое занятие по строевой подготовке максимально повышало выучку личного состава. Это

достигается при условии, если занятие будет проводиться с полной нагрузкой, а прием или действие отрабатываться практически при строжайшем соблюдении требований Строевого устава.

Одиночная подготовка является наиболее сложной частью строевого обучения. Обучение одиночной подготовке, как правило, осуществляет непосредственно командир отделения. Он лично проводит занятия с отделением и отвечает за индивидуальную подготовку каждого солдата.

Занятия по изучению строевых приемов на месте необходимо проводить в разомкнутом строю, а в движении - на увеличенных дистанциях, с тем, чтобы командиру отделения отчетливо были видны ошибки и неточности в действиях каждого солдата.

Каждое занятие по одиночной строевой подготовке проводится в следующей методической последовательности: проверка и тренировка в выполнении ранее изученных приемов; показ с кратким разъяснением нового строевого приема и разучивание этого приема по разделениям или с помощью подготовительных упражнений (если прием сложный); выполнение приема в замедленном темпе с доведением его в процессе обучения до уставного темпа; тренировка обучаемых до правильного и четкого выполнения разученного приема с использованием одностороннего и двустороннего способа обучения; организация состязания на лучшее выполнение строевого приема и проведение разбора занятия.

Односторонний способ обучения заключается в одновременном обучении всех военнослужащих одним и тем же приемам (действиям) под руководством командира (руководителя). Для обучения и тренировки в выполнении приемов отделение размыкается по периметру строевой площадки на интервалы (дистанции) в несколько шагов.

Двусторонний способ обучения заключается в том, что изучение и тренировка в выполнении приемов проводится попарно (в каждой паре один из обучаемых должен быть более подготовленным).

В ходе тренировки командир следит за действиями своих подчиненных и указывает на допущенные ими ошибки, добивается их устранения, обращая внимание на правильность и четкость выполнения строевых приемов и действий. Хорошая одиночная строевая подготовка обеспечивает успех обучения солдат действиям в составе подразделения и части.

«УТВЕРЖДАЮ»
Зам. директора ГАПОУ МО «ППТ»
_____ С.В. Веселов
«__» _____ 20__ г.

ПЛАН
ПРОВЕДЕНИЯ ЗАНЯТИЯ
с обучающимися ГАПОУ МО «ППТ»
по «**ОСНОВАМ ВОЕННОЙ СЛУЖБЫ**».

Тема №9: «СТРОЕВЫЕ ПРИЁМЫ И ДВИЖЕНИЕ БЕЗ ОРУЖИЯ.»

Цели занятия:

1. Обучить обучающихся выполнению строевых приёмов индивидуально и в составе подразделения.

Учебные вопросы:

1. Выполнение команд: «Становись», «Равняйся», «Смирно», «Вольно», «Заправиться», «Отставить», «Головные уборы снять (надеть)».
2. Повороты на месте.
3. Движение строевым шагом.

Время проведения: 1 час.

Место проведения: площадка перед гаражом.

Форма (метод) проведения: Групповое (показ, тренировка и практическое выполнение).

Материальное обеспечение: Заасфальтированная площадка, стенды, плакаты.

Руководства и пособия: Строевой Устав ВС РФ, М. Просвещение, 2013г., «Основы подготовки к военной службе», М. Просвещение, 2003г.

I. ВВОДНАЯ ЧАСТЬ ЗАНЯТИЯ: 7 мин.

1. Определение готовности подразделения к занятию:

- принимаю доклад от дежурного по подразделению о готовности к занятию;
- проверяю готовность и состояние учебной материально-технической базы, наличие и комплектность материального обеспечения;
- проверяю по журналу наличие личного состава, осматриваю внешний вид обучаемых, указываю на недостатки и добиваюсь их устранения.

2. Напоминание материала предыдущего занятия:

- напоминаю тему предыдущего занятия;
- довожу, какие знания и навыки, полученные ранее, могут пригодиться при изучении вопросов предстоящего занятия.

3. Опрос обучаемых:

1. Что такое строй?
2. Что такое шеренга?
3. Что такое фланг?
4. Что такое фронт?
5. Что такое тыльная сторона строя?
6. Что такое интервал?
7. Что такое дистанция?
8. Что такое ширина строя?
9. Что такое глубина строя?
10. Что такое двухшереножный строй?
11. Что такое ряд?
12. Что такое колонна?
13. Дайте определение развёрнутому строю?
14. Дайте определение походному строю?
15. Кто такой направляющий?
16. Кто такой замыкающий?

4. Основные вопросы контроля:

5. Доведение требований безопасности:

- довожу порядок безопасного и безаварийного обращения с учебной материально-технической базой и оборудованием учебных объектов;
- устанавливаю порядок безопасного выполнения элементов предстоящего занятия.

II. ОСНОВНАЯ ЧАСТЬ ЗАНЯТИЯ: 30 мин.

(к плану командира взвода)

№ п.п.	Содержание занятия	Время	Действия руководителя	Действия подчиненных
1.	Организация занятия.	7 мин	Перед выходом на занятие принимаю рапорт от заместителя командира взвода о готовности личного состава к занятию.	
			Отправляю личный состав взвода под командой заместителя командира взвода к месту проведения занятия.	Взвод под командой ЗКВ выходят к месту проведения занятия в походном строю с песней (под барабан).

			Контролирую порядок выхода взвода на строевой плац.	
			На строевом плацу определяю место построения и выстаиваю взвод в развернутый двухшереножный строй.	Командиры отделений обозначают места построений своих подчиненных и контролируют порядок выполнения команд.
			<p>Подаю команды, например: «Взвод, РАВНЯЙСЬ», «СМИРНО», «Первая шеренга два шага вперед, шагом -МАРШ».</p> <p>Приказываю командирам отделений осмотреть внешний вид подчиненных, проверить знания ими основных положений строевого устава.</p> <p>Провожу выборочный осмотр внешнего вида и проверяю знания основных положений строевого устава у отдельных военнослужащих.</p> <p>После осмотра и проверки приказываю командирам отделений закончить осмотр и проверку, стать в строй и возвращаю первую шеренгу на свое место.</p>	<p>Первая шеренга выходит на указанное количество шагов.</p> <p>Командиры отделений проверяют внешний вид подчиненных, знания ими основных положений строевого устава.</p> <p>Личный состав устраняет выявленные недостатки, отвечает на вопросы и по команде занимает исходное положение.</p>
			Объявляю тему, цель занятия и учебные вопросы.	Слушают и запоминают.
			Определяю каждому отделению место для занятия на строевом плацу и приказываю командирам отделений развести отделения по местам занятий.	Командиры отделений разводят отделения по местам занятий.
2.	Основная часть занятия	30 мин	После занятия отделениями своих учебных мест, подаю команду, например: «К отработке первого учебного вопроса - ПРИСТУПИТЬ».	Командиры отделений выходят из строя и отрабатывают со своими подчиненными первый учебный вопрос.

			<p>Перехожу от отделения к отделению, контролирую ход занятия, правильность обучения и даю рекомендации командирам отделений, как лучше устранить ошибки, допускаемые обучаемыми. При необходимости оказываю помощь одному из командиров отделений в обучении подчиненных.</p>	<p>Командиры отделений устраняют методические ошибки (при их наличии) в обучении своих подчиненных. Обучаемые учатся правильно и быстро действовать по командам своих командиров до приобретения твердых практических навыков в выполнении каждого строевого приема.</p>
			<p>Закончив изучение первого вопроса, подаю команды, например: «Командиры отделений», «Отработку первого учебного вопроса - ЗАКОНЧИТЬ», «К отработке второго учебного вопроса - ПРИСТУПИТЬ».</p>	<p>При обращении к командирам отделений они поворачиваются в сторону командира взвода, принимают строевую стойку и уясняют дальнейшие команды (указания). Заканчивают отработку первого учебного вопроса, выстраивают каждый свое отделение на месте построения и приступают к изучению второго вопроса.</p>
			<p>Действия командиров отделений и обучаемых при изучении третьего учебного вопроса аналогичны, рассмотренным выше действиям.</p>	
3.	Подведение итогов занятия.	8 мин	<p>Закончив изучение последнего вопроса, подаю команды, например: «Командиры отделений», «Занятие - ЗАКОНЧИТЬ», «К подведению итогов занятия - ПРИСТУПИТЬ».</p>	<p>При обращении к командирам отделений они поворачиваются в сторону командира взвода, принимают строевую стойку и уясняют дальнейшие команды (указания). Они заканчивают занятие, выстраивают каждый свое отделение на месте построения и подводят итоги занятия в отделениях. При этом они оценивают каждого солдата и доводят до них оценки. Отмечают лучших и называют отстающих, указывают каждому подчиненному, что и к какому сроку доработать, а</p>

				также дают указания о подготовке к очередному занятию.
			После подведения итогов в отделениях приказываю командирам возвратить отделения на место общего построения и выстраиваю взвод в развернутый двухшереножный строй.	Командиры отделений обозначают места построений своих подчиненных и контролируют порядок выполнения команд.
			Провожу разбор занятия со всем личным составом взвода и отдельно с сержантами. На общем разборе указывают степень отработки изучаемых приемов (действий) в отделениях, подвожу итоги соревнования между отделениями и даю указания по совершенствованию выполнения изученных строевых приемов в повседневной жизни. При проведении разбора с сержантами отмечаю положительное в проведении занятия и недостатки, допущенные при обучении, и даю указания по подготовке к следующему занятию.	Слушают и запоминают, делают выводы и уясняют задачи.

ХОД ЗАНЯТИЯ: 30 мин.
(к плану командира отделения)

№ п.п.	Содержание занятия	Время	Действия руководителя	Действия подчиненных
1.	Выполнение команд: «Становись», «Равняйся», «Смирно», «Вольно», «Заправиться», «Отставить», «Головные	10 мин	Выполнение команд: «Становись», «Равняйся», «Смирно», «Вольно», «Заправиться», «Головные уборы (Головной убор) – СНЯТЬ (НАДЕТЬ)» отрабатываются комплексным методом в развернутом и походном	

	уборы – снять (надеть)».		строю отделения.	
			<p>Ознакомление со строевыми приемами. Называю каждый строевой прием. Объясняю, где и в каких случаях эти строевые приемы применяется (из ст. 27-29 СУ ВС РФ).</p>	Слушают и запоминают основные положения строевого устава, а также команды, по которым выполняются изучаемые строевые приемы.
			<p>Подаю команды, по которым выполняются строевые приемы, например: «Становись», «Равняйсь», «Смирно», «Вольно», «Заправиться», «Головные уборы (Головной убор) – СНЯТЬ (НАДЕТЬ)».</p> <p>Образцово показываю выполнение строевых приема в целом сам или привлекаю для показа этих строевых приемов наиболее подготовленного сержанта (солдата).</p> <p>Довожу порядок выполнения строевых приемов, согласно требованиям Строевого устава (из ст. 27-29 СУ ВС РФ).</p> <p>Показываю приемы в медленном темпе и по разделениям, подаю команды и кратко поясняю свои действия.</p>	Наблюдают за образцовым показом строевых приемов в целом (в уставном темпе) и показом по разделениям (в медленном темпе с пояснением).
			<p>Разучивание строевых приемов. Изучаю с подчиненными строевые приемы по разделениям. Находясь внутри строевой площадки (перед строем подразделения), подаю команды на начало отработки строевых приемов и их прекращение. Во время разучивания строевых приемов особое внимание обращаю на правильное положение</p>	Запоминают порядок выполнения строевых приемов по разделениям с использованием подготовительных упражнений в медленном темпе и в целом под счет. По команде руководителя отрабатывают строевые приемы сначала по разделениям с использованием подготовительных упражнений, а затем в целом под счет.

			<p>корпуса тела, рук, ног и головы.</p> <p>Тренировка в выполнении строевых приемов. Тренирую приемы в составе отделения, попарно или самостоятельно в целом. Если в процессе тренировки приемов допущена общая ошибка, останавливаю обучение и показываю, как эту ошибку исправить. Если ошибку допускает отдельный военнослужащий, вывожу его из строя, становлюсь рядом с ним и провожу индивидуальное обучение этого приема. Все остальные обучаемые продолжают выполнять строевой прием самостоятельно.</p>	<p>По команде руководителя выполняют строевые приемы в целом (в уставном темпе). Учатся правильно и быстро действовать до приобретения твердых практических навыков в выполнении изучаемых строевых приемов.</p>
2.	Повороты на месте.	10 мин	<p>Ознакомление со строевыми приемами. Называю строевой прием: «Повороты на месте». Объясняю, где и в каких случаях эти строевые приемы применяются (из ст. 30 СУ ВС РФ). Называю команды, по которой выполняются строевые приемы: «Направо», «Полоборота направо», «Налево», «Полоборота налево», «Кругом». Образцово показываю выполнение строевых приемов в целом сам или привлекаю для показа этих строевых приемов наиболее подготовленного сержанта (солдата). Довожу порядок выполнения строевых приемов, согласно</p>	<p>Слушают и запоминают основные положения строевого устава, а также команды, по которым выполняются повороты на месте. Наблюдают за образцовым показом поворотов в целом (в уставном темпе) и показом по подразделениям (в медленном темпе с пояснением).</p>

			<p>требованиям Строевого устава (из ст. 30 СУ ВС РФ).</p> <p>Показываю приемы в медленном темпе и по разделениям, подаю команды и кратко поясняю свои действия.</p>	
			<p>Разучивание строевых приемов.</p> <p>Изучаю с подчиненными строевые приемы по разделениям. Находясь внутри строевой площадки (перед строем подразделения), подаю команды на начало отработки строевых приемов и их прекращение.</p> <p>Во время разучивания строевых приемов особое внимание обращаю на правильное положение корпуса тела, рук, ног и головы.</p>	<p>Запоминают порядок выполнения строевых приемов по разделениям с использованием подготовительных упражнений в медленном темпе и в целом под счет.</p> <p>По команде руководителя отрабатывают строевые приемы сначала по разделениям с использованием подготовительных упражнений, а затем в целом под счет.</p>
			<p>Тренировка в выполнении строевых приемов.</p> <p>Тренирую приемы в составе отделения, попарно или самостоятельно в целом.</p> <p>Если в процессе тренировки приемов допущена общая ошибка, останавливаю обучение и показываю, как эту ошибку исправить.</p> <p>Если ошибку допускает отдельный военнослужащий, вывожу его из строя, становлюсь рядом с ним и провожу индивидуальное обучение этого приема.</p> <p>Все остальные обучаемые продолжают выполнять строевой прием самостоятельно.</p>	<p>По команде руководителя выполняют строевые приемы в целом (в уставном темпе).</p> <p>Учатся правильно и быстро действовать до приобретения твердых практических навыков в выполнении изучаемых строевых приемов.</p>
3 мин	Движение строевым шагом.	10 мин	<p>Ознакомление со строевым приемом.</p> <p>Называю отрабатываемый</p>	<p>Слушают и запоминают основные положения строевого устава, а также</p>

		<p>строевой прием: «Движение строевым шагом».</p> <p>Объясняю, где и в каких случаях этот строевой прием применяется (из ст. 31 СУ ВС РФ).</p> <p>Называю команды, по которой выполняется строевой прием: «Строевым шагом МАРШ» (в движении «Строевым - МАРШ»).</p> <p>Образцово показываю выполнение строевого приема в целом сам или привлекаю для показа этого строевого приема наиболее подготовленного сержанта (солдата).</p> <p>Довожу порядок выполнения строевого приема, согласно требованиям Строевого устава (из ст. 32 СУ ВС РФ).</p> <p>Показываю прием в медленном темпе и по разделениям, подаю команды и кратко поясняю свои действия.</p>	<p>команды, по которым выполняется изучаемый строевой прием.</p> <p>Наблюдают за образцовым показом строевого приема в целом (в уставном темпе) и показом по разделениям (в медленном темпе с пояснением).</p>
		<p>Разучивание строевого приема.</p> <p>Изучаю с подчиненными строевой прием по разделениям. Находясь внутри строевой площадки (перед строем подразделения), подаю команды на начало отработки строевого приема и его прекращение.</p> <p>Во время разучивания строевого приема особое внимание обращаю на правильное положение корпуса тела, рук, ног и головы.</p>	<p>Запоминают порядок выполнения строевого приема по разделениям с использованием подготовительных упражнений в медленном темпе и в целом под счет.</p> <p>По команде руководителя отработывают строевой прием сначала по разделениям с использованием подготовительных упражнений, а затем в целом под счет.</p>
		<p>Тренировка в выполнении строевого приема.</p>	<p>По команде руководителя выполняют строевой прием в целом (в уставном темпе).</p>

			<p>Тренирую прием в составе отделения, попарно или самостоятельно в целом. Если в процессе тренировки приема допущена общая ошибка, останавливаю обучение и показываю, как эту ошибку исправить. Если ошибку допускает отдельный военнослужащий, вывожу его из строя, становлюсь рядом с ним и провожу индивидуальное обучение этого приема. Все остальные обучаемые продолжают выполнять строевой прием самостоятельно.</p>	<p>Учатся правильно и быстро действовать до приобретения твердых практических навыков в выполнении изучаемого строевого приема.</p>
--	--	--	--	---

III. ЗАКЛЮЧИТЕЛЬНАЯ ЧАСТЬ ЗАНЯТИЯ: 8 мин.

Опрос по изложенному материалу:

Контрольные вопросы:

Задание на самостоятельную подготовку:

Руководитель сборов:

Преподаватель-организатор ОБЖ

И. И. Барашкин

« ___ » _____ 20__ г.

1. Выполнение команд: «Становись», «Равняйся», «Смирно», «Вольно», «Заправиться», «Отставить», «Головные уборы снять (надеть)»

Для изучения команд: «Становись», «Равняйся», «Смирно», «Вольно», «Заправиться», «Отставить» и строевых приемов «Головные уборы (Головной убор) – СНЯТЬ (НАДЕТЬ)» руководитель занятия строит подразделение в одну шеренгу и, выйдя перед серединой строя, знакомит обучаемых с этими командами и приемами.

Команды «Становись», «Равняйся», «Смирно», «Вольно», «Заправиться» и «Отставить» изучаются в комплексе, также, как и приемы «Головные уборы (Головной убор) – СНЯТЬ (НАДЕТЬ)».

Последовательность изучения вопросов занятия может быть следующей:

Изучение команд: Становись», «Равняйся», «Смирно», «Вольно», «Заправиться», «Отставить».

Последовательность обучения		Методические указания, действия руководителя занятия и обучаемых
I. Знакомит обучаемых со строевым приемом:		
1.	Называет команды.	«Становись»; «Равняйся»; «Смирно»; «Вольно»; «Заправиться»; «Отставить».
2.	Объясняет, где и в каких случаях эти команды применяются.	1. Команды «Становись» и «Смирно» применяются для принятия строевой стойки. Строевая стойка принимается в следующих случаях: – по команде; – при отдании и получении приказа; – при докладе; – во время исполнения Государственного гимна Российской Федерации; – при выполнении воинского приветствия; – при подаче команд. 2. Команда «Равняйся» применяется при необходимости выровнять подразделение в строю на месте. 3. Команды «Вольно» и «Заправиться» применяются: первая для того, чтобы не сходя с места стать свободно, ослабить в колене правую или левую ногу, а вторая - не оставляя своего места в строю, поправить оружие, обмундирование и снаряжение. 4. Команда «Отставить» применяется в тех случаях, когда необходимо отменить или прекратить выполнение приема.
3.	Доводит команды, по которым выполняются строевые приемы.	1. Строевая стойка принимается по команде «СТАНОВИСЬ» или «СМИРНО». 2. Для выравнивания подразделения в строю на месте подается команда «РАВНЯЙСЬ», а после поворота его кругом в команде указывается сторона равнения. Например: «Направо (Налево) - РАВНЯЙСЬ».

		<p>3. Чтобы стать свободно, ослабить в колене правую или левую ногу подается команда «ВОЛЬНО», а чтобы поправить оружие, обмундирование и снаряжение в строю - «ЗАПРАВИТЬСЯ».</p> <p>4. Чтобы отменить или прекратить выполнение приема, подается команда «ОТСТАВИТЬ». По этой команде принимается положение, которое было до выполнения приема.</p>
4.	<p>Образцово показывает выполнение команд в целом.</p>	<p>Руководитель показывает выполнение команд так, чтобы обучаемые видели их выполнение с различных сторон. Для этого при показе он поворачивается к строю левым, а затем правым боком и кругом.</p> <p>При личном показе руководитель командует: «Показываю. Команды подаю себе. Смотрите». Сначала подает команды: «СТАНОВИСЬ», «РАВНЯЙСЬ», «СМИРНО» и показывает выполнение этих приемов. По команде «ВОЛЬНО» ослабляет в колене правую или левую ногу, а по команде «ЗАПРАВИТЬСЯ» поправляет обмундирование. По команде «ОТСТАВИТЬ» принимается положение, которое было до выполнения приема. Снова по команде «СМИРНО» или «СТАНОВИСЬ» принимает строевую стойку. Таким же образом он осуществляет показ приемов и с других сторон.</p> <p>Руководитель может вызвать для показа строевых приемов наиболее подготовленного сержанта или солдат подразделения. В этом случае сержант (солдат) выполняет приемы по его командам.</p>
5.	<p>Доводит порядок выполнения команд согласно требованиям Строевого устава.</p>	<div style="text-align: center;">  </div> <p style="text-align: center;">Строевая стойка</p> <p>При выполнении команд «СТАНОВИСЬ» или «СМИРНО» необходимо:</p> <ul style="list-style-type: none"> – стоять прямо, без напряжения, каблуки поставить вместе, носки выровнять по линии фронта, поставив их на ширину ступни; – ноги в коленях выпрямить, но не напрягать; – грудь приподнять, а все тело несколько подать вперед;

		<p>– живот подобрать; плечи развернуть;</p> <p>– руки опустить так, чтобы кисти, обращенные ладонями внутрь, были сбоку и посередине бедер, а пальцы полусогнуты и касались бедра;</p> <p>– голову держать высоко и прямо, не выставляя подбородка;</p> <p>– смотреть прямо перед собой; быть готовым к немедленному действию.</p> <p>По команде «РАВНЯЙСЬ» все, кроме правофлангового военнослужащего, поворачивают голову направо (правое ухо выше левого, подбородок приподнят) и выравниваются так, чтобы каждый видел грудь четвертого человека, считая себя первым. По команде «Налево - РАВНЯЙСЬ» все, кроме левофлангового военнослужащего, голову поворачивают налево (левое ухо выше правого, подбородок приподнят). При выравнивании военнослужащие могут несколько передвигаться вперед, назад или в стороны.</p> <p>По окончании выравнивания подается команда «СМИРНО», по которой все военнослужащие быстро ставят голову прямо.</p> <p>По команде «ВОЛЬНО» стать свободно, ослабить в колене правую или левую ногу, но не сходить с места, не ослаблять внимания и не разговаривать.</p> <p>По команде «ЗАПРАВИТЬСЯ», не оставляя своего места в строю, поправить оружие, обмундирование и снаряжение. При необходимости выйти из строя за разрешением обратиться к непосредственному начальнику.</p> <p>Чтобы отменить или прекратить выполнение приема, подается команда «ОТСТАВИТЬ». По этой команде принимается положение, которое было до выполнения приема.</p>
6.	Показывает выполнение команд в медленном темпе и по разделениям.	<p>Закончив показ приемов в целом, и рассказав, как эти приемы выполняются, руководитель показывает порядок выполнения наиболее сложной команды «становись» («смирно») в медленном темпе и по разделениям с использованием подготовительных упражнений; одновременно с этим кратко поясняет свои действия.</p> <p>Подготовительные упражнения для выполнения команд «СТАНОВИСЬ» или «СМИРНО» рекомендуется отрабатывать в следующей последовательности:</p> <p>– сведение носков и развертывание их на ширину ступни на два счета;</p> <p>– приподнимание груди с подачей корпуса несколько вперед с развертыванием плеч и опусканием рук посередине бедер;</p> <p>– приподнимание тела на носках ног и опускание на всю ступню.</p> <p>Для показа каждого подготовительного упражнения руководитель командует: «Показываю. Команду подаю себе. Смотрите».</p> <p>Подает команду на выполнение очередного приема по разделениям, показывает прием в медленном темпе, кратко поясняет свои действия и порядок выполнения приема.</p>

		<p style="text-align: center;">Подготовительное упражнение №1</p> <p>Сведение носков и развертывание их на ширину ступни на два счета</p> <p>Свести носки ног вместе.</p> <p>Свести носки ног вместе.</p> <p>Развести носки ног на ширину ступни, при этом стоять прямо, без напряжения, голову держать высоко и прямо, не выставляя подбородка, смотреть прямо перед собой.</p> <p>Цель: научить безошибочно и без наклона головы вниз ставить носки ног на ширину ступни</p> <p>Команды: «Носки свести, делай – РАЗ, носки развести, делай – ДВА».</p> <p>Далее под следующий счет «делай - РАЗ, делай – ДВА и т.д. прием повторяется до команды «ОТСТАВИТЬ».</p> <p>При выполнении упражнения командир держит голову высоко и прямо, вниз не смотрит, а носки ног разводит на ширину ступни.</p> <p>Закончив показ, он выполняет команду «ВОЛЬНО», а затем «ЗАПРАВИТЬСЯ».</p> <p style="text-align: center;">Подготовительное упражнение №2</p> <p>Приподнимание груди с подачей корпуса несколько вперед с развертыванием плеч и опусканием рук посередине бедер</p> <p>Сделать глубокий вдох и в таком положении задержать грудную клетку, сделать выдох и продолжать дыхание с приподнятой грудью.</p> <p>Приподняв грудь, корпус тела следует немного подать вперед и подобрать живот, а плечи развернуть. Руки при этом опустить так, чтобы кисти, обращенные ладонями внутрь, были сбоку и посередине бедер, а пальцы полусогнуты и касались бедер.</p> <p>Принять положение «вольно».</p> <p>Цель: закрепить навыки в принятии корпусом тела положения как при строевой стойке</p> <p>Команды: «Грудь приподнять, живот подобрать, плечи развернуть, корпус тела подать вперед, делай - РАЗ, принять первоначальное положение, делай – ДВА».</p> <p>Далее под следующий счет «делай - РАЗ, делай - два и т.д. прием повторяется до команды «ОТСТАВИТЬ».</p> <p>Чтобы проверить правильность положения головы, командир выполняет команду на счет «РАЗ» и, не опуская головы, смотрит вниз перед собой. При правильном положении головы он должен видеть на плацу самую близкую точку в двух-трех шагах от своих ног любое другое положение головы будет неправильным.</p>
--	--	---

Закончив показ, он выполняет команду «ВОЛЬНО», а затем «ЗАПРАВИТЬСЯ».

Подготовительное упражнение №3

Цель:
Научиться переносить центр тяжести тела с пяток к носкам.

Команды:
«Тело подать вперед, приподняться на носках, делай - РАЗ,

Медленно опуститься на всю ступню, не отклоняя тела назад, делай - ДВА,

Принять положение «вольно», делай - ТРИ».

Приподнимание тела на носках ног и опускание на всю ступню

Приподняться на носки (рис.а).

Не изменяя наклона корпуса, опуститься на всю ступню (рис. б), сохраняя положения тела

Принять положение «вольно».

Далее под следующий счет «делай - РАЗ, делай - два, делай - три» и т.д. прием повторяется до команды «ОТСТАВИТЬ».

Закончив показ, он выполняет команду «ВОЛЬНО», а затем «ЗАПРАВИТЬСЯ».

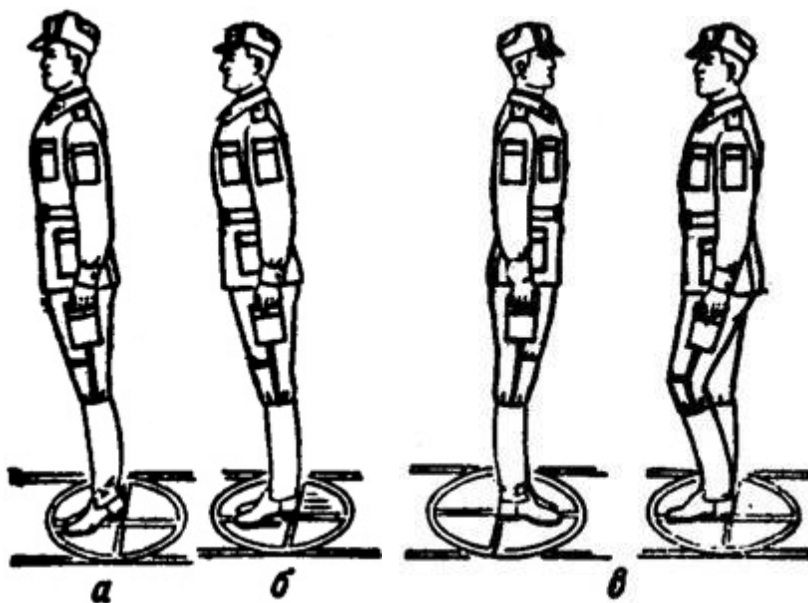

Изучение строевой стойки по элементам:

а - проверка правильности положения корпуса; б - положение корпуса при строевой стойке; в - отличие строевой стойки от положения «вольно».

II. Разучивает строевой прием:

1.	По разделениям:	Разучивание подготовительных упражнений для закрепления отдельных элементов строевой стойки перед ее тренировкой и команд «равняйся» «вольно» и «заправиться» руководитель провдит по мере показа этих приемов. Он находится перед строем подразделения, подает команды на
----	-----------------	--

		<p>начало и прекращение отработки упражнений и команд, контролирует порядок их выполнения, добивается устранения выявленных недостатков и проводит индивидуальное обучение подчиненных.</p> <p>Разучивание подготовительных упражнений осуществляет по методике изложенной выше.</p> <p>Для разучивания подготовительных упражнений и команд подразделение выстраивается в одну шеренгу с интервалом между обучаемыми 2-4 шага.</p> <p>Для построения подразделения руководитель подает команду, например: «Отделение, в одну шеренгу – СТАНОВИСЬ», размыкает отделение на 2-4 шага или, если отделение уже находится в одношереножном строю, только размыкает его.</p> <p>Упражнения по разделением повторяются неоднократно до полного их усвоения.</p> <p>Заметив ошибку в выполнении приема одним из обучаемых, руководитель подходит к нему и, находясь рядом с ним, тренирует (обучает) его. Остальной личный состав отделения в это время продолжает тренировку самостоятельно, проверяя, насколько правильны их действия и не допущена ли ими такая же ошибка.</p> <p>Если в ходе разучивания одну и ту же ошибку допускают несколько обучаемых, руководитель прекращает тренировку командой «ОТСТАВИТЬ» (в движении «СТОЙ») и вновь показывает порядок выполнения приема, после чего возобновляет выполнение приема от начала или от предыдущего счета.</p>
2.	В целом:	<p>Для изучения строевых приемов в целом руководитель подает команды, например: «Отделение – «СТАНОВИСЬ», «РАВНЯЙСЬ», СМIRНО», а после правильного выполнения этих команды – «ВОЛЬНО» и «ЗАПРАВИТЬСЯ».</p> <p>Заметив ошибку в выполнении любого приема одним из обучаемых, руководитель подходит к нему и, находясь рядом с ним, тренирует (обучает) его. Остальной личный состав отделения в это время продолжает тренировку самостоятельно, проверяя, насколько правильны их действия и не допущена ли ими такая же ошибка.</p> <p>Если в ходе разучивания одну и ту же ошибку допускают несколько обучаемых, руководитель прекращает тренировку командой «ОТСТАВИТЬ» (в движении «СТОЙ») и вновь показывает порядок выполнения приема, после чего возобновляет выполнение приема от начала или от предыдущего счета.</p>
III. Проводит тренировку выполнения строевого приема в составе подразделения:		
		<p>Тренировку в выполнении приема в составе подразделения руководитель проводит по командам «СТАНОВИСЬ» или «СМIRНО», а также по любой другой предварительной команде.</p> <p>Приступая к тренировке, он подает команду «РАЗойДИСЬ», а затем, обозначив место построения, командует, например: «Отделение, в одну шеренгу (в две шеренги) – СТАНОВИСЬ».</p>

	<p>По предварительной команде «Отделение» все обучаемые немедленно поворачиваются лицом к руководителю, принимают положение «смирно» и ждут следующей команды в готовности быстро и четко ее выполнить. Свое место в строю военнослужащие занимают по исполнительной команде «СТАНОВИСЬ».</p> <p>С началом построения руководитель выходит из строя и следит за действиями обучаемых, обращая внимание на быстроту занятия ими своего места в строю, на интервал, равнение и правильность выполнения строевой стойки, а затем подает команды «РАВНЯЙСЬ», СМИРНО».</p> <p>Чтобы проверить, правильно ли принята строевая стойка руководитель приказывает военнослужащим поднять носки ног. Если положение строевой стойки кем-либо было принято неправильно, то есть тело не было подано несколько вперед, то это действие будет выполнено легко.</p> <p>Для устранения этой ошибки руководитель приказывает военнослужащим, допустившим ошибку, подняться до отказа на носках, а затем, не изменяя положения туловища, то есть, оставив его несколько поданным вперед, опуститься на всю ступню. Если в этом случае положение строевой стойки принято правильно, то при повторном поднятии носков ног это действие выполнить будет невозможно.</p> <p>Убедившись, что обучаемые приняли строевую стойку правильно, руководитель подает команду «ВОЛЬНО», а затем «ЗАПРАВИТЬСЯ» и следит, как выполняются эти команды. Тренировка продолжается до тех пор, пока изучаемые строевые приемы не будут отработаны до автоматизма.</p>
--	--

Изучение строевых приемов «Головные уборы (Головной убор) – СНЯТЬ (НАДЕТЬ)».

Последовательность обучения	Методические указания, действия руководителя занятия и обучаемых
I. Знакомит обучаемых со строевым приемом:	
1.	<p>Называет строевые приемы.</p> <p>«Головные уборы (Головной убор) – СНЯТЬ (НАДЕТЬ)».</p>
2.	<p>Объясняет, где и в каких случаях эти строевые приемы применяются.</p> <p>Строевые приемы «Головные уборы (Головной убор) – СНЯТЬ (НАДЕТЬ)» применяются: первый - для снятия головного убора по команде, например перед принятием пищи в столовой, для осмотра прически и т.п., а второй – соответственно для надевания головного убора.</p>
3.	<p>Доводит команды, по которым выполняются строевые приемы.</p> <p>Для снятия головных уборов (головного убора) подается команда «Головные уборы (головной убор) - СНЯТЬ», а для надевания - «Головные уборы (головной убор) - НАДЕТЬ».</p>
4.	<p>Образцово показывает выполнение строевого приема в целом.</p> <p>Руководитель показывает выполнение строевых приемов при надетой фуражке полевой хлопчатобумажной, затем фуражке и шапке-ушанке, так, чтобы обучаемые видели выполнение приемов с различных сторон. Для этого при показе он поворачивается к строю левым, а затем правым боком и кругом.</p> <p>При личном показе руководитель командует: «Показываю. Ко-</p>

		<p>манды подаю себе. Смотрите».</p> <p>Сначала он подает команду: «Головной убор - СНЯТЬ» и показывает выполнение этого приема. Выполнив его, подает команду: «Головной убор - НАДЕТЬ» и надевает головной убор.</p> <p>По команде «ВОЛЬНО» ослабляет в колене правую или левую ногу, а по команде «ЗАПРАВИТЬСЯ» поправляет головной убор.</p> <p>Затем поворачивается направо, командует себе и снова показывает выполнение вышеперечисленных строевых приемов. Таким же образом он осуществляет показ приемов и с других сторон.</p> <p>Руководитель может вызвать для показа строевых приемов наиболее подготовленного сержанта или солдата подразделения. В этом случае сержант (солдат) выполняет строевые приемы по его командам.</p>
5.	<p>Доводит порядок выполнения строевого приема, согласно требованиям Строевого устава.</p>	<p>Для снятия головных уборов подается команда «Головные уборы (головной убор) - СНЯТЬ», а для надевания - «Головные уборы (головной убор) - НАДЕТЬ».</p> <div data-bbox="734 884 1348 1489" data-label="Image"> </div> <p>Положение снятого головного убора: а – фуражки; б – фуражки полевой хлопчатобумажной; в – шапки-ушанки.</p> <p>При необходимости одиночные военнослужащие головной убор снимают и надевают без команды.</p> <p>Снятый головной убор держится в левой свободно опущенной руке кокардой вперед.</p> <p>Без оружия или с оружием в положении «за спину» головной убор снимается и надевается правой рукой, а с оружием в положениях «на ремень», «на грудь» и «у ноги» - левой. При снятии головного убора с карабином в положении «на плечо» карабин предварительно берется к ноге.</p>
6.	Показывает строе-	Закончив показ приемов в целом, и рассказав, как эти приемы

	<p>вые приемы в медленном темпе и по разделениям.</p>	<p>выполняются, руководитель показывает порядок снятия и надевания головного убора в комплексе в медленном темпе и по разделениям; одновременно с этим кратко поясняет свои действия.</p> <p>Для показа порядка выполнения приемов по разделениям руководитель командует: «Показываю. Команду подаю себе. Смотрите».</p> <p>Подает команду на выполнение очередного приема по разделениям, показывает прием в медленном темпе, кратко поясняет свои действия и порядок выполнения приема.</p> <div style="background-color: #f0f0f0; padding: 10px; margin: 10px 0;"> <p style="text-align: center;">Снятие головного убора на три счета</p> <table border="0" style="width: 100%;"> <tr> <td style="width: 33%;"> <p>Цель: Научит снимать различные головные уборы по разделениям.</p> </td> <td style="width: 33%;"> <p>Команды: «Головной убор снять, по разделениям, делай – РАЗ, делай – ДВА, делай – ТРИ».</p> </td> <td style="width: 33%;"> <p>Правой рукой взять головной убор (фуражки за козырек, шапку-ушанку за верхнюю часть правого клапана). Снять головной убор, опустить его на уровень поясного ремня и немного влево и передать в левую руку кокардой вперед. Левую руку с головным убором и правую руки опустить. Принять строевую стойку.</p> </td> </tr> </table> <p style="text-align: center;">Надевание головного убора на три счета</p> <table border="0" style="width: 100%;"> <tr> <td style="width: 33%;"> <p>Цель: Научит надевать различные головные уборы по разделениям.</p> </td> <td style="width: 33%;"> <p>Команды: «Головной убор надеть, по разделениям, делай – РАЗ, делай – ДВА, делай – ТРИ».</p> </td> <td style="width: 33%;"> <p>Левую руку с головным убором поднять вперед к поясу и одновременно передать его в правую руку. Опустить левую руку и надеть головной убор на голову правой рукой.. Резко опустить правую руку вниз. Принять строевую стойку.</p> </td> </tr> </table> </div> <p>Далее под следующий счет «делай - РАЗ, делай – ДВА, делай – ТРИ» и т.д. приемы повторяются.</p>	<p>Цель: Научит снимать различные головные уборы по разделениям.</p>	<p>Команды: «Головной убор снять, по разделениям, делай – РАЗ, делай – ДВА, делай – ТРИ».</p>	<p>Правой рукой взять головной убор (фуражки за козырек, шапку-ушанку за верхнюю часть правого клапана). Снять головной убор, опустить его на уровень поясного ремня и немного влево и передать в левую руку кокардой вперед. Левую руку с головным убором и правую руки опустить. Принять строевую стойку.</p>	<p>Цель: Научит надевать различные головные уборы по разделениям.</p>	<p>Команды: «Головной убор надеть, по разделениям, делай – РАЗ, делай – ДВА, делай – ТРИ».</p>	<p>Левую руку с головным убором поднять вперед к поясу и одновременно передать его в правую руку. Опустить левую руку и надеть головной убор на голову правой рукой.. Резко опустить правую руку вниз. Принять строевую стойку.</p>
<p>Цель: Научит снимать различные головные уборы по разделениям.</p>	<p>Команды: «Головной убор снять, по разделениям, делай – РАЗ, делай – ДВА, делай – ТРИ».</p>	<p>Правой рукой взять головной убор (фуражки за козырек, шапку-ушанку за верхнюю часть правого клапана). Снять головной убор, опустить его на уровень поясного ремня и немного влево и передать в левую руку кокардой вперед. Левую руку с головным убором и правую руки опустить. Принять строевую стойку.</p>						
<p>Цель: Научит надевать различные головные уборы по разделениям.</p>	<p>Команды: «Головной убор надеть, по разделениям, делай – РАЗ, делай – ДВА, делай – ТРИ».</p>	<p>Левую руку с головным убором поднять вперед к поясу и одновременно передать его в правую руку. Опустить левую руку и надеть головной убор на голову правой рукой.. Резко опустить правую руку вниз. Принять строевую стойку.</p>						
II. Разучивает строевой прием:								
1.	По разделениям:	<p>Показав порядок отработки строевых приемов по разделениям, руководитель приступает к их тренировке, для этого подает команды, например: «Отделение – СМИРНО», «Головные уборы снять, по разделениям: делай – РАЗ, делай – ДВА, делай – ТРИ», «Головной убор надеть, по разделениям: делай – РАЗ, делай – ДВА, делай – ТРИ».</p> <p>Руководитель находится перед строем подразделения, подает команды на начало и прекращение отработки приемов, контролирует порядок их выполнения, добивается устранения выявленных недостатков и проводит индивидуальное обучение подчиненных.</p>						

		<p>Разучивание строевых приемов по разделениям осуществляет по методике изложенной выше.</p> <p>Для разучивания приемов подразделение выстраивается в одну шеренгу с интервалом между обучаемыми 2-4 шага.</p> <p>Для построения подразделения руководитель подает команду, например: «Отделение, в одну шеренгу – СТАНОВИСЬ», размыкает отделение на 2-4 шага или, если отделение уже находится в одношереножном строю, только размыкает его.</p> <p>Тренировка строевых приемов по разделениям повторяются неоднократно до полного их усвоения.</p> <p>Заметив ошибку в выполнении приема одним из обучаемых, руководитель подходит к нему и, находясь рядом с ним, тренирует (обучает) его. Остальной личный состав отделения в это время продолжает тренировку самостоятельно, проверяя, насколько правильны их действия и не допущена ли ими такая же ошибка.</p> <p>Если в ходе разучивания одну и ту же ошибку допускают несколько обучаемых, руководитель прекращает тренировку командой «ОТСТАВИТЬ» (в движении «СТОЙ») и вновь показывает порядок выполнения приема, после чего возобновляет выполнение приема от начала или от предыдущего счета.</p>
2.	В целом:	<p>Закончив обучение снятию и надеванию головных уборов по разделениям, руководитель приступает к тренировке в выполнении приемов в целом, для чего подает команды: «Головные уборы –СНЯТЬ», «Головные уборы – НАДЕТЬ».</p> <p>Тренировка строевых приемов повторяются неоднократно до полного их усвоения.</p> <p>Заметив ошибку в выполнении приема одним из обучаемых, руководитель подходит к нему и, находясь рядом с ним, тренирует (обучает) его. Остальной личный состав отделения в это время продолжает тренировку самостоятельно, проверяя, насколько правильны их действия и не допущена ли ими такая же ошибка.</p> <p>Если в ходе разучивания одну и ту же ошибку допускают несколько обучаемых, руководитель прекращает тренировку командой «ОТСТАВИТЬ» и вновь показывает порядок выполнения приема, после чего возобновляет выполнение приема от начала или от предыдущего счета.</p>
III. Проводит тренировку выполнения строевого приема в составе подразделения:		
		<p>В конце занятия руководитель приступает к тренировке изученных строевых приемов в составе подразделения в развернутом и походном строю отделения и взвода, для чего перестраивает подразделение и подает команды, например: «Отделение, головные уборы – СНЯТЬ», «Отделение, головные уборы – НАДЕТЬ».</p> <p>Разучивание строевых приемов осуществляет по методике изложенной выше, а тренировка повторяются неоднократно до полного усвоения приемов.</p> <p>Если в ходе тренировки допускается ошибка одним или несколькими обучаемыми, руководитель прекращает</p>

	тренировку командой «ОТСТАВИТЬ» и вновь показывает порядок выполнения приема, после чего возобновляет выполнение приема от начала.
--	--

2. Повороты на месте

Для обучения правильному выполнению **поворотов на месте** руководитель строит подразделение в одну шеренгу и, выйдя перед серединой строя, приступает к отработке учебного вопроса, соблюдая следующую методическую последовательность:

Последовательность обучения		Методические указания, действия руководителя занятия и обучаемых
I. Знакомит обучаемых со строевым приемом:		
1.	Называет строевой прием.	Повороты на месте: «направо», «пол-оборота направо», «налево», «пол-оборота налево», «кругом».
2.	Объясняет, где и в каких случаях этот строевой прием применяется.	Повороты на месте одиночными военнослужащими выполняются: – на всех занятиях; – при подходе к начальнику и отходе от него; – при постановке в строй. Повороты на месте подразделениями выполняются: – на занятиях; – во время построений и передвижений.
3.	Доводит команды, по которым выполняется строевой прием.	Повороты на месте выполняются по командам: «Напра-ВО», «Пол-оборота напра-ВО», «Нале-ВО», «Пол-оборота нале-ВО», «Кру-ГОМ».
4.	Образцово показывает выполнение строевого приема в целом.	Для показа строевых приемов руководитель командует: «Показываю. Команду подаю себе. Смотрите». Последовательно подает команды: «Напра-ВО», «Пол-оборота напра-ВО», «Нале-ВО», «Пол-оборота нале-ВО», «Кру-ГОМ» и показывает порядок выполнения поворотов на месте «направо», «пол-оборота направо», «налево», «пол-оборота налево» и «кругом». Последовательно поворачиваясь к строю левым и правым боком осуществляет показ поворотов со всех сторон.

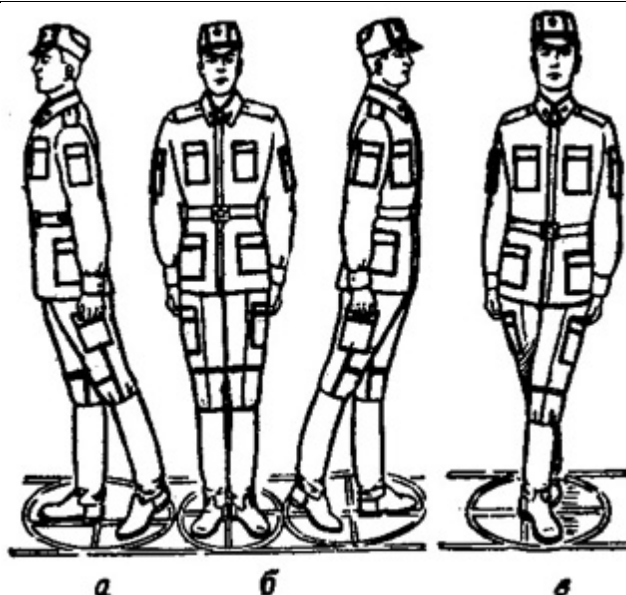

Положение ног при повороте:

а – направо; б – налево; в – кругом

Руководитель может вызвать для показа строевых приемов наиболее подготовленного сержанта или солдата подразделения. В этом случае сержант (солдат) выполняют повороты на месте по его команде.

5.	<p>Доводит порядок выполнения строевых приемов, согласно требованиям Строевого устава.</p>	<p>Повороты осуществляются:</p> <ul style="list-style-type: none"> – кругом (на 1/2 круга), налево (на 1/4 круга), пол-оборота налево (на 1/8 круга) производятся в сторону левой руки на левом каблуке и на правом носке; – направо (на 1/4 круга) и пол-оборота направо (на 1/8 круга) – в сторону правой руки на правом каблуке и на левом носке. <p>Повороты выполняются в два приема:</p> <ul style="list-style-type: none"> – первый прием - повернуться, сохраняя правильное положение корпуса, и, не сгибая ног в коленях, перенести тяжесть тела на впереди стоящую ногу; – второй прием - кратчайшим путем приставить другую ногу. 						
6.	<p>Показывает приемы в медленном темпе по разделениям.</p>	<p>Руководитель показывает выполнение поворотов на месте по разделениям в следующей последовательности: поворот направо (пол-оборота направо); поворот налево (пол-оборота налево); поворот кругом.</p> <p>Для показа каждого поворота он командует: «Показываю. Команду подаю себе. Смотрите». Подает команду на выполнение очередного приема по разделениям, показывает прием в медленном темпе, кратко поясняет свои действия и порядок выполнения приема.</p> <div style="background-color: #f0f0f0; padding: 5px; margin-top: 10px;"> <p>Выполнение поворота направо по разделениям на два счета</p> <table border="0" style="width: 100%;"> <tr> <td style="width: 33%;">Цель:</td> <td style="width: 33%;">Команды:</td> <td style="width: 33%;">Энергично</td> </tr> <tr> <td>отработать поворот направо по разделениям.</td> <td>«Направо, по разделениям, делай –РАЗ,</td> <td>повернуться в сторону правой руки на правом каблуке и левом носке, сохраняя правильное</td> </tr> </table> </div>	Цель:	Команды:	Энергично	отработать поворот направо по разделениям.	«Направо, по разделениям, делай –РАЗ,	повернуться в сторону правой руки на правом каблуке и левом носке, сохраняя правильное
Цель:	Команды:	Энергично						
отработать поворот направо по разделениям.	«Направо, по разделениям, делай –РАЗ,	повернуться в сторону правой руки на правом каблуке и левом носке, сохраняя правильное						

		<p>положение корпуса (как при строевой стойке) и, не сгибая ног в коленях, перенести тяжесть тела на впереди стоящую ногу. При этом каблук сзади стоящей ноги и носок впереди стоящей ноги должны быть развернуты так, чтобы с окончанием поворота носки оказались развернутыми по линии фронта на ширину ступни. Положение рук должно быть таким, как при строевой стойке. Кратчайшим путем приставить сзади стоящую ногу, не сгибая ее в коленях так, чтобы каблуки были вместе, а носки развернуты на ширину ступни.</p> <p>делай – ДВА».</p>
	<p>Выполнение поворота налево по разделением на два счета</p> <p>Цель: отработать поворот налево по разделением.</p> <p>Команды: «Налево, по разделением, делай –РАЗ,</p> <p>Энергично повернуться в сторону левой руки на левом каблуке и правом носке, сохраняя правильное положение корпуса (как при строевой стойке) и, не сгибая ног в коленях, перенести тяжесть тела на впереди стоящую ногу. При этом каблук сзади стоящей ноги и носок впереди стоящей ноги должны быть развернуты так, чтобы с окончанием поворота носки оказались развернутыми по линии фронта на ширину ступни. Положение рук должно быть таким, как при строевой стойке. Кратчайшим путем приставить сзади</p> <p>делай – ДВА».</p>	

стоящую ногу, не сгибая ее в коленях так, чтобы каблуки были вместе, а носки развернуты на ширину ступни

Перед показом поворота кругом руководитель поясняет, что поворот кругом выполняется по команде «Кру-ГОМ» так же, как поворот налево, с той лишь разницей, что разворот корпуса делается на 180° (на 1/2 круга).

Выполнение поворота кругом по разделениям на два счета

Цель:
отработать поворот кругом по разделениям.

Команды:
«Кругом, по разделениям, делай –РАЗ,

делай – ДВА»

Энергично повернуться кругом в сторону левой руки на левом каблуке и правом носке, подавая корпус немного вперед и, не сгибая ног в коленях, перенести тяжесть тела на впереди стоящую ногу. При этом каблук сзади стоящей ноги и носок впереди стоящей ноги должны быть развернуты так, чтобы с окончанием поворота носки оказались развернутыми по линии фронта на ширину ступни. Положение рук должно быть таким, как при строевой стойке. Кратчайшим путем приставить сзади стоящую ногу, не сгибая ее в коленях так, чтобы каблуки были вместе, а носки развернуты на ширину ступни

Руководитель уточняет, что выполнение поворота «пол-оборота направо» («пол-оборота налево») осуществляется по команде «Пол-оборота напра-ВО» («Пол-оборота нале-ВО»). При этом выполняются те же действия, что и при выполнении поворота «направо» («налево») соответственно, с той лишь разницей, что разворот корпуса делается не на 1/4 круга, а на 1/8 круга.

Выполняя поворот, руководитель обращает внимание на то, что этот прием должен выполняться не только с помощью ног, но и с резким движением корпуса в сторону поворота при соблюдении всех правил строевой стойки.

II. Разучивает строевой прием:		
1.	По разделением:	<p>Разучивание поворотов на месте по разделением руководитель проводит в разомкнутом одношереножном строю по мере показа этих приемов. Он находится перед строем подразделения, подает команды на начало и прекращение отработки строевых приемов, контролирует порядок их выполнения, добивается устранения выявленных недостатков и проводит индивидуальное обучение подчиненных.</p> <p>Для построения отделения руководитель подает команду, например: «Отделение, в одну шеренгу – СТАНОВИСЬ», размыкает отделение (на 2-4 шага) или, если отделение уже находится в одношереножном строю, только размыкает его.</p> <p>Разучивание подготовительных упражнений осуществляет по методике изложенной выше.</p> <p>Заметив ошибку в выполнении приема одним из обучаемых, руководитель подходит к нему и, находясь рядом с ним, тренирует (обучает) его. Остальной личный состав отделения в это время продолжает тренировку самостоятельно, проверяя, насколько правильны их действия и не допущена ли ими такая же ошибка.</p> <p>Если в ходе разучивания одну и ту же ошибку допускают несколько обучаемых, руководитель прекращает тренировку командой «ОТСТАВИТЬ» (в движении «СТОЙ») и вновь показывает порядок выполнения приема, после чего возобновляет выполнение приема от начала или от предыдущего счета.</p>
2.	В целом:	<p>Для изучения поворотов на месте в целом руководитель подает команды в следующей последовательности: Напра-ВО», «Пол-оборота напра-ВО», «Нале-ВО», «Пол-оборота нале-ВО», «Кру-ГОМ» и сопровождает их подсчетом вслух: «РАЗ, ДВА».</p> <p>Заметив ошибку в выполнении приема одним из обучаемых, руководитель подходит к нему и, находясь рядом с ним, тренирует (обучает) его. Остальной личный состав отделения в это время продолжает тренировку самостоятельно, проверяя, насколько правильны их действия и не допущена ли ими такая же ошибка.</p> <p>Если в ходе разучивания одну и ту же ошибку допускают несколько обучаемых, руководитель прекращает тренировку командой «ОТСТАВИТЬ» (в движении «СТОЙ») и вновь показывает порядок выполнения приема, после чего возобновляет выполнение приема от начала или от предыдущего счета.</p>
III. Проводит тренировку выполнения строевого приема в составе подразделения:		
		<p>Тренировку в выполнении поворотов на месте в составе подразделения руководитель проводит по тем же командам, что и при отработке предыдущего вопроса.</p> <p>Тренировка строевых приемов будет более эффективной, если обучаемые будут выполнять их под собственный счет вслух и про себя.</p> <p>Выполнение поворотов на месте со счетом в слух, проводится по команде, например: «Повороты на месте со счетом вслух,</p>

	<p>четыре поворота налево, четыре поворота направо – НАЧИНАЙ». По исполнительной команде обучаемые делают четыре поворота налево, четыре поворота направо, считая вслух «РАЗ-ДВА», «РАЗ-ДВА» и т.д.</p> <p>Затем тренировка обучаемых в выполнении поворотов продолжается под счет про себя, при этом повороты выполняются по команде, например: «Поворот на месте, счет про себя, Кру-ГОМ» и т.д. обучаемые выполняют поворот в целом, считая про себя «РАЗ-ДВА».</p> <p>Порядок устранения ошибок, допущенных одиночными обучаемыми или основной массой обучаемых осуществлять, руководствуясь методическими рекомендациями изложенными выше.</p> <p>Тренировка продолжается до тех пор, пока изучаемый строевой прием не будет отработан до автоматизма.</p>
--	---

3. Движение строевым шагом

Строевой шаг является одним из наиболее сложных и трудных по усвоению строевых приемов. Правильное выполнение строевого шага требует от обучаемых особой собранности, подтянутости, четкости, согласованного движения рук и ног. Для обучения правильному выполнению **движения строевым шагом** руководитель строит подразделение в одну шеренгу и, выйдя перед серединой строя, приступает к отработке учебного вопроса, соблюдая следующую методическую последовательность:

Последовательность обучения	Методические указания, действия руководителя занятия и обучаемых
I. Знакомит обучаемых со строевым приемом:	
1. Называет строевой прием.	Движение строевым шагом.
2. Объясняет, где и в каких случаях этот строевой прием применяется.	Строевой шаг применяется: <ul style="list-style-type: none"> – при прохождении подразделений торжественным маршем; – при выполнении подразделениями воинского приветствия в движении; – при подходе военнослужащего к начальнику и при отходе от него; – при выходе из строя и возвращении в строй; – на занятиях по строевой подготовке.
3. Доводит команды, по которым выполняется строевой прием.	Движение строевым шагом начинается по команде «Строевым шагом - МАРШ» (в движении «Строевым - МАРШ»).
4. Образцово показывает выполнение строевого приема в целом.	Образцовый показ строевого шага руководитель осуществляет так, чтобы обучаемые имели возможность видеть этот прием с различных направлений.

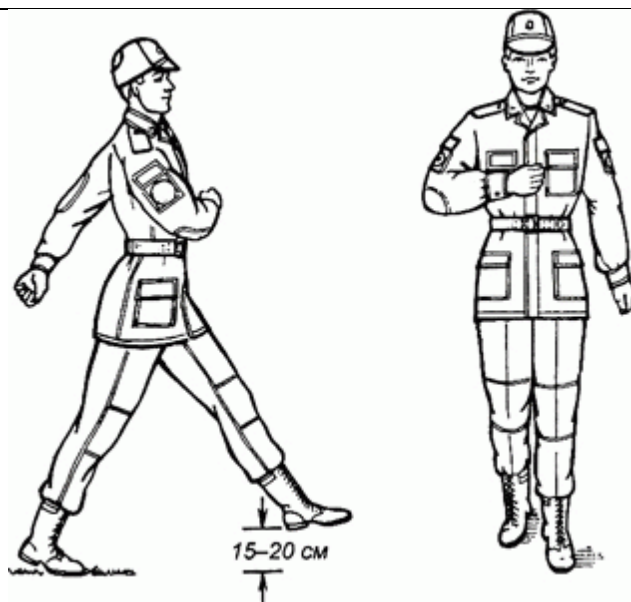

Движение строевым шагом

Для показа строевого приема руководитель поворачивается направо (налево), выходит на правый (левый) фланг строя и командует: «Показываю. Команду подаю себе. Смотрите». Подает команду: «Строевым шагом - МАРШ» и показывает порядок движения строевым шагом с места.

Пройдя до конца развернутого строя подразделения, он останавливается и снова по команде «Строевым шагом - МАРШ» движется вдоль строя до противоположного фланга.

Руководитель может вызвать для показа строевого приема наиболее подготовленного сержанта или солдата подразделения. В этом случае сержант (солдат) выполняет строевой прием по его команде.

5.	<p>Доводит порядок выполнения строевого приема, согласно требованиям Строевого устава.</p>	<p>Движение строевым шагом осуществляется с темпом 110-120 шагов в минуту. Размер шага - 70-80 см.</p> <p>Движение строевым шагом начинается по команде «Строевым шагом - МАРШ» (в движении «Строевым - МАРШ»).</p> <p>По предварительной команде необходимо:</p> <ul style="list-style-type: none"> – подать корпус несколько вперед, перенести тяжесть его больше на правую ногу, сохраняя устойчивость; – по исполнительной команде начать движение с левой ноги полным шагом. <p>При движении строевым шагом ногу с оттянутым вперед носком выносить на высоту 15-20 см от земли и ставить ее твердо на всю ступню.</p> <p>Руками, начиная от плеча, производить движения около тела:</p> <ul style="list-style-type: none"> – вперед - сгибая их в локтях так, чтобы кисти поднимались выше пряжки пояса на ширину ладони и на расстоянии ладони от тела, а локоть находился на уровне кисти; – назад - до отказа в плечевом суставе. <p>Пальцы рук полусогнуты, голову держать прямо, смотреть перед собой.</p>
6.	<p>Показывает подготовительные</p>	<p>Руководитель показывает порядок выполнения подготовительных упражнений, необходимых для закрепления отдельных элементов строевого шага перед его тренировкой.</p>

упражнения в медленном темпе по разделением.

Последовательность показа этих упражнений может быть следующей:

- движение руками;
- обозначение шага на месте;
- движение строевым шагом на четыре счета;
- движение строевым шагом на два счета.

Для показа каждого подготовительного упражнения руководитель командует: «Показываю. Команду подаю себе. Смотрите».

Подает команду на выполнение очередного упражнения, показывает порядок его выполнения в медленном темпе, кратко поясняет свои действия и порядок выполнения приема

Подготовительное упражнение № 1

Цель: отработать навыки в движении руками.

Команды: «Движение руками, по разделением на 2 счета делай – РАЗ,

делай – ДВА».

Движение руками на 2 счета

Согнуть правую руку в локте, произвести ею движение от плеча около тела так, чтобы кисть руки поднялась на ширину ладони выше пряжки пояса и находилась на расстоянии ладони от тела; одновременно левую руку отвести назад до отказа в плечевом суставе.

Пальцы рук должны быть полусогнуты, а локоть правой руки слегка приподнят.

Произвести движение левой рукой вперед, а правой, начиная от плеча, назад до отказа.

Далее под следующий счет «делай - РАЗ, делай - ДВА» и т.д. прием повторяется до команды «СТОЙ».

Подготовительное упражнение № 2

Цель: отработать координацию движения рук и ног при шаге на месте.

Команды: «Движение руками с шагом на месте, делай – РАЗ,

Обозначение шага на месте

Поднять левую ногу на 15–20 см от земли вверх, а руками произвести движение: правой – вперед, а левой – назад.

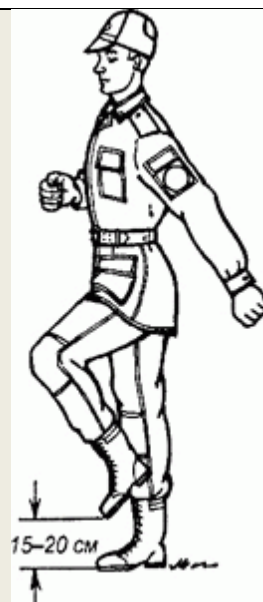

Шаг на месте

делай – ДВА».

Правую ногу поднять вверх, левую - поставить на землю на всю ступню, а руками произвести взмах: левой - вперед, а правой назад.

Далее под следующий счет «делай - РАЗ, делай - ДВА» и т.д. прием повторяется до команды «СТОЙ».

Подготовительное упражнение № 3

Цель: привить первичные навыки в правильном выполнении строевого шага с паузой.

Команды: «Строевым шагом, по разделениям на четыре счета, шагом—

МАРШ:
РАЗ,

Движение строевым шагом на 4 счета

По предварительной команде «шагом» подать корпус несколько вперед, перенести тяжесть тела больше на правую ногу, сохраняя устойчивость (рис. а).

По исполнительной команде «МАРШ» и по счету «РАЗ» сделать с левой ноги полный шаг.

Вынести ногу с оттянутым носком на высоту 15–20 см от земли (рис. б) и поставить ее твердо на всю ступню, отделив в то же время от земли правую ногу.

Подтянуть ногу на полшага вперед к пятке левой ноги (рис. в).

Одновременно с шагом сделать движение правой рукой вперед, а левой назад до отказа и стоять на левой ноге с опущенными руками, правая нога прямая, носком почти у самой земли.

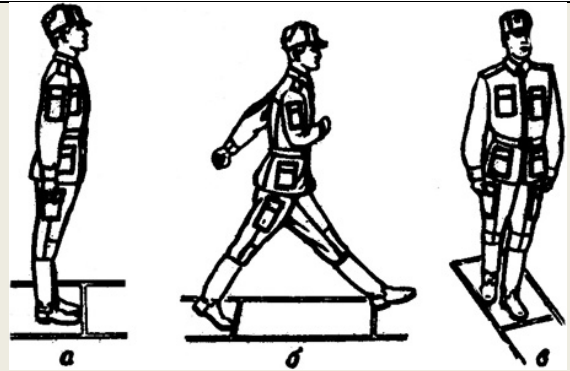

Движение строевым шагом на 4 (2) счета:
 а – положение перед началом движения; б –
 начало движения (первый шаг); в –
 положение по окончании первого шага

два,
 три,
 четыре».

Сделать выдержку, устраняя в это время
 допущенные ошибки.

Далее под следующий счет «РАЗ, два, три, четыре» и т.д. прием
 повторяется до команды «СТОЙ».

**Подготовительное упражнение
 № 4**

Цель:
 совершенствовать
 первичные
 навыки в
 правильном
 выполнении
 приема с со-
 кращенной
 паузой.

Команды:
 «Строевым шагом,
 по разделениям на
 2 счета, шагом –
 МАРШ: РАЗ,

ДВА».

**Движение строевым шагом
 на 2 счета**

По исполнительной команде
 «МАРШ» и по счету «РАЗ»
 сделать с левой ноги полный
 шаг. Вынести ногу с оттяну-
 тым носком на высоту 15–20
 см от земли (рис. б) и поста-
 вить ее твердо на всю ступню,
 отделив в то же время от земли
 правую ногу. Подтянуть ногу
 на полшага вперед к пятке ле-
 вой ноги (рис. в).
 Одновременно с шагом сде-
 лать движение правой рукой
 вперед, а левой назад до отказа
 и стоять на левой ноге с опу-
 щенными руками, правая нога
 прямая, носком почти у самой
 земли.

Сделать выдержку, устраняя в
 это время допущенные ошибки.

Далее под следующий счет «РАЗ, ДВА» и т.д. прием повторяется
 до команды «СТОЙ».

II. Разучивает строевой прием:

1. По разделениям:

Разучивание подготовительных упражнений руководитель прово-
 дит в разомкнутом одношереножном строю по мере показа этих
 приемов. Он находится перед строем подразделения, подает ко-
 манды на начало и прекращение отработки строевых приемов,
 контролирует порядок их выполнения, добивается устранения вы-
 явленных недостатков и проводит индивидуальное обучение под-
 чиненных.

Для построения отделения руководитель подает команду, напри-
 мер: «Отделение, в одну шеренгу – СТАНОВИСЬ», размыкает от-
 деление (на 2-4 шага) или, если отделение уже находится в одно-

		<p>шереножном строю, только размыкает его.</p> <p>Разучивание подготовительных упражнений осуществляет по методике изложенной выше.</p> <p>При разучивании подготовительного упражнения № 1: «Движение руками на 2 счета», после каждого счета руководитель задерживает положение рук обучаемых и исправляет допущенные ими ошибки. При этом особое внимание он обращает на сохранение правильного положения строевой стойки и четкое движение рук назад до отказа.</p> <p>При разучивании подготовительного упражнения № 2: «Обозначение шага на месте» руководитель добивается правильного движения и положения рук при шаге на месте. При этом он следит, чтобы взмах руками производился свободно, без напряжения, а при постановке ноги на землю взмах не задерживался.</p> <p>Усвоив правильную постановку положения рук при шаге на месте, руководитель приступает к разучиванию подготовительного упражнения № 3: «Движение строевым шагом на 4 счета», а изучив его, отрабатывает движение строевым шагом на 2 счета (подготовительное упражнение № 4). Если обучаемые допускают ошибки, упражнение на четыре счета повторяется еще раз.</p> <p>Заметив ошибку в выполнении приема одним из обучаемых, руководитель подходит к нему и, находясь рядом с ним, тренирует (обучает) его. Остальной личный состав отделения в это время продолжает тренировку самостоятельно, проверяя, насколько правильны их действия и не допущена ли ими такая же ошибка.</p> <p>Если в ходе разучивания одну и ту же ошибку допускают несколько обучаемых, руководитель прекращает тренировку командой «ОТСТАВИТЬ» (в движении «СТОЙ») и вновь показывает порядок выполнения приема, после чего возобновляет выполнение приема от начала или от предыдущего счета. __</p>
2.	В целом:	<p>Разучивание движения строевым шагом в целом начинается по команде «Строевым шагом - МАРШ». Оно обязательно проводится с использованием разметки строевой площадки, которая позволяет правильно отработать ширину шага и темп движения.</p> <p>Сначала движение строевым шагом осуществляется с темпом 50-60 шагов в минуту, постепенно темп движения наращивается до 110-120 шагов.</p> <p>Для исправления ошибок руководитель с полного темпа движения строевым шагом может снова перейти к движению по разделением на четыре или два счета, добиваясь устранения недостатков.</p> <p>Обучение может проводиться по командам и под счет руководителя, самостоятельно под счет обучаемых, а также под барабан.</p> <p>Заметив ошибку в выполнении приема одним из обучаемых, руководитель подходит к нему и, находясь рядом с ним, тренирует (обучает) его. Остальной личный состав отделения в это время продолжает тренировку самостоятельно, проверяя, насколько правильны их действия и не допущена ли ими такая же ошибка.</p> <p>Если в ходе разучивания одну и ту же ошибку допускают несколько обучаемых, руководитель прекращает тренировку командой «ОТСТАВИТЬ» (в движении «СТОЙ») и вновь показывает порядок выполнения приема, после чего возобновляет выполнение приема от начала или от предыдущего счета.</p>

III. Проводит тренировку выполнения строевого приема в составе подразделения:

Приступая к тренировке, руководитель расставляет обучаемых на строевой площадке, на дистанции 5 шагов и приказывает, чтобы они по команде прошли весь прямоугольник в течение одной минуты.

По команде: «Строевым шагом - МАРШ» военнослужащие начинают движение, а руководитель следит за правильным выполнением строевого шага и через одну минуту подает команду «СТОЙ». При правильном соблюдении темпа движения обучаемые достигают того места, откуда они начали движение.

При обучении движению строевым шагом руководитель добивается, чтобы обучаемые при движении не «раскачивались» вправо и влево. Причина раскачивания – неправильная постановка ног при движении: вместо того, чтобы ставить ноги внутренней частью стоп по оси движения, они ставят их в стороны, при этом центр тяжести тела с каждым шагом смещается то вправо, то влево.

Если обучаемые при движении строевым шагом как бы подпрыгивают, руководитель также указывает на эту ошибку и требует, чтобы он переносили тяжесть тела с ноги на ногу равномерно, а не рывками.

В процессе тренировки руководитель следит за тем, чтобы обучаемые при движении не допускали заноса одной ноги за другую. Заметив ошибку в выполнении приема одним из обучаемых, руководитель подходит к нему и, находясь рядом с ним, тренирует (обучает) его. Остальной личный состав отделения в это время продолжает тренировку самостоятельно, проверяя, насколько правильны их действия и не допущена ли ими такая же ошибка.

Если в ходе разучивания одну и ту же ошибку допускают несколько обучаемых, руководитель прекращает тренировку командой «ОТСТАВИТЬ» (в движении «СТОЙ») и вновь показывает порядок выполнения приема, после чего возобновляет выполнение приема от начала или от предыдущего счета.

Тренировка продолжается до тех пор, пока изучаемый строевой прием не будет отработан до автоматизма.

ОСНОВЫ ВОЕННОЙ СЛУЖБЫ

ОПОРНЫЙ КОНСПЕКТ

для обучения граждан РФ начальным знаниям в области обороны и их подготовки по основам военной службы

ТЕМА №10: « СТРОЕВЫЕ ПРИЁМЫ И ДВИЖЕНИЕ БЕЗ ОРУЖИЯ.»

Вопросы занятия:

1. Выполнение воинского приветствия на месте.
2. Выполнение воинского приветствия в движении.

Методические указания по организации и проведению занятий по строевой подготовке:

В строевом обучении применяются следующие методы: **рассказ (объяснение); показ; тренировка; самостоятельное изучение** приема или действия.

Место командира при проведении занятий по строевой подготовке должно обеспечивать наблюдение за действиями обучаемых, чтобы своевременно реагировать на допущенные ими ошибки. Наиболее целесообразным удалением от строя подразделения надо считать: **для командиров отделений** - три-четыре шага; **для командиров взводов (рот)** - пять-семь шагов и более. При таком удалении обучаемые находятся под постоянным контролем командиров и всегда готовы к выполнению команд.

Большое значение в строевой подготовке имеет умение командира четко и громко подавать команды.

Предварительная команда должна подаваться отчетливо и протяжно, чтобы обучаемые поняли, каких действий от них требует командир. **Исполнительная команда** должна подаваться после паузы отрывисто и энергично. Исполнительную команду никогда не следует затягивать, так как это приводит к ненужному перенапряжению обучаемых и нечеткости в действиях.

Перед подачей команды или отдачей приказа командир обязан принять положение «смирно». Это воспитывает у подчиненных дисциплинированность и уважение к строю. Обучение строевым приемам надо проводить в такой последовательности:

ознакомление с приемом; разучивание приема; тренировка.

Для ознакомления с приемом командир должен: назвать прием и указать, где и для какой цели он применяется; подать команду, по которой выполняется прием; показать строго по Строевому уставу, как выполняется прием в целом, а затем в медленном темпе - по разделением с кратким пояснением порядка его выполнения. На ознакомление с приемом должно затрачиваться минимальное время.

В зависимости от сложности строевого приема **разучивание** его может проводиться: в целом, если прием несложный; по разделением, если прием сложный; с помощью подготовительных упражнений, если прием сложный и отдельные его элементы трудно усваиваются.

Для ознакомления с приемом руководитель занятия образцово показывает обучаемым порядок его выполнения в целом, а затем по элементам (по разделением), попутно объясняя свои действия. При показе у обучаемого создается зрительное представление о строевом приеме или действии (его элементах), поэтому показ должен быть безупречным. Показ необходимо всегда сопровождать кратким объяснением. Для создания полного и правильного представления об изучаемом приеме или действии недостаточно иметь зрительное представление, нужно осмыслить изучаемые прием или действие.

Объяснение позволяет раскрыть такие стороны изучаемых строевых приемов или действий, которые трудно усваиваются при показе. Оно ориентирует обучаемых на то, что будет показано, или на то, от чего зависит правильность выполнения строевого приема или действия.

После ознакомления со строевым приемом или действием процесс формирования навыка как целостного действия включает три связанных между собой основных этапа. Первый этап заключается в расчленении приема или действия на элементы и в выполнении приема или действия по частям. Второй этап последовательно объединяет элементы в группы, а затем – в единое целое. Третий этап сводится к выработке навыков в выполнении приема или действия. Выполнение приема путем **многократного повторения (тренировки)** доводится до автоматизма. При этом командир должен добиваться, чтобы все приемы выполнялись правильно, быстро, красиво и четко.

Порядок проведения занятий. Командир обязан стремиться к тому, чтобы каждое занятие по строевой подготовке максимально повышало выучку личного состава. Это

достигается при условии, если занятие будет проводиться с полной нагрузкой, а прием или действие отрабатываться практически при строжайшем соблюдении требований Строевого устава.

Одиночная подготовка является наиболее сложной частью строевого обучения. Обучение одиночной подготовке, как правило, осуществляет непосредственно командир отделения. Он лично проводит занятия с отделением и отвечает за индивидуальную подготовку каждого солдата.

Занятия по изучению строевых приемов на месте необходимо проводить в разомкнутом строю, а в движении - на увеличенных дистанциях, с тем, чтобы командиру отделения отчетливо были видны ошибки и неточности в действиях каждого солдата.

Каждое занятие по одиночной строевой подготовке проводится в следующей методической последовательности: проверка и тренировка в выполнении ранее изученных приемов; показ с кратким разъяснением нового строевого приема и разучивание этого приема по разделениям или с помощью подготовительных упражнений (если прием сложный); выполнение приема в замедленном темпе с доведением его в процессе обучения до уставного темпа; тренировка обучаемых до правильного и четкого выполнения разученного приема с использованием одностороннего и двустороннего способа обучения; организация состязания на лучшее выполнение строевого приема и проведение разбора занятия.

Односторонний способ обучения заключается в одновременном обучении всех военнослужащих одним и тем же приемам (действиям) под руководством командира (руководителя). Для обучения и тренировки в выполнении приемов отделение размыкается по периметру строевой площадки на интервалы (дистанции) в несколько шагов.

Двусторонний способ обучения заключается в том, что изучение и тренировка в выполнении приемов проводится попарно (в каждой паре один из обучаемых должен быть более подготовленным).

В ходе тренировки командир следит за действиями своих подчиненных и указывает на допущенные ими ошибки, добивается их устранения, обращая внимание на правильность и четкость выполнения строевых приемов и действий. Хорошая одиночная строевая подготовка обеспечивает успех обучения солдат действиям в составе подразделения и части.

«УТВЕРЖДАЮ»
Зам. директора ГАПОУ МО «ППТ»
_____ С.В. Веселов
« ___ » _____ 20__ г.

ПЛАН
ПРОВЕДЕНИЯ ЗАНЯТИЯ
с обучающимися ГАПОУ МО «ППТ»
по « **ОСНОВАМ ВОЕННОЙ СЛУЖБЫ**».

Тема №10: «СТРОЕВЫЕ ПРИЁМЫ И ДВИЖЕНИЕ БЕЗ ОРУЖИЯ.»

Цели занятия:

1. Обучить обучающихся выполнению строевых приёмов индивидуально и в составе подразделения.

Учебные вопросы:

1. Выполнение воинского приветствия на месте.
2. Выполнение воинского приветствия в движении.

Время проведения: 1 час.

Место проведения: площадка перед гаражом.

Форма (метод) проведения: Групповое (показ, тренировка и практическое выполнение).

Материальное обеспечение: Заасфальтированная площадка, стенды, плакаты.

Руководства и пособия: Строевой Устав ВС РФ, М. Просвещение, 2013г., «Основы подготовки к военной службе», М. Просвещение, 2003г.

I. ВВОДНАЯ ЧАСТЬ ЗАНЯТИЯ: 7 мин.

1. Определение готовности подразделения к занятию:

- принимаю доклад от дежурного по подразделению о готовности к занятию;
- проверяю готовность и состояние учебной материально-технической базы, наличие и комплектность материального обеспечения;
- проверяю по журналу наличие личного состава, осматриваю внешний вид обучаемых, указываю на недостатки и добиваюсь их устранения.

2. Напоминание материала предыдущего занятия:

- напоминаю тему предыдущего занятия;
- довожу, какие знания и навыки, полученные ранее, могут пригодиться при изучении вопросов предстоящего занятия.

3. Опрос обучаемых:

1. Что такое строй?
2. Что такое шеренга?
3. Что такое фланг?
4. Что такое фронт?
5. Что такое тыльная сторона строя?
6. Что такое интервал?
7. Что такое дистанция?
8. Что такое ширина строя?
9. Что такое глубина строя?
10. Что такое двухшереножный строй?
11. Что такое ряд?
12. Что такое колонна?
13. Дайте определение развёрнутому строю?
14. Дайте определение походному строю?
15. Кто такой направляющий?
16. Кто такой замыкающий?

4. Основные вопросы контроля:

5. Доведение требований безопасности:

- довожу порядок безопасного и безаварийного обращения с учебной материально-технической базой и оборудованием учебных объектов;
- устанавливаю порядок безопасного выполнения элементов предстоящего занятия.

II. ОСНОВНАЯ ЧАСТЬ ЗАНЯТИЯ: 30 мин.

(к плану командира взвода)

№ п.п.	Содержание занятия	Время	Действия руководителя	Действия подчиненных
1.	Организация занятия.	7 мин	Перед выходом на занятие принимаю рапорт от заместителя командира взвода о готовности личного состава к занятию.	
			Отправляю личный состав взвода под командой заместителя командира взвода к месту проведения занятия. Контролирую порядок выхода взвода на строевой плац.	Взвод под командой ЗКВ выходят к месту проведения занятия в походном строю с песней (под барабан).

			На строевом плацу определяю место построения и выстраиваю взвод в развернутый двухшереножный строй.	Командиры отделений обозначают места построений своих подчиненных и контролируют порядок выполнения команд.
			<p>Подаю команды, например: «Взвод, РАВНЯЙСЬ», «СМИРНО», «Первая шеренга два шага вперед, шагом - МАРШ».</p> <p>Приказываю командирам отделений осмотреть внешний вид подчиненных, проверить знания ими основных положений строевого устава.</p> <p>Провожу выборочный осмотр внешнего вида и проверяю знания основных положений строевого устава у отдельных военнослужащих.</p> <p>После осмотра и проверки приказываю командирам отделений закончить осмотр и проверку, стать в строй и возвращаю первую шеренгу на свое место.</p>	<p>Первая шеренга выходит на указанное количество шагов.</p> <p>Командиры отделений проверяют внешний вид подчиненных, знания ими основных положений строевого устава.</p> <p>Личный состав устраняет выявленные недостатки, отвечает на вопросы и по команде занимает исходное положение.</p>
			Объявляю тему, цель занятия и учебные вопросы.	Слушают и запоминают.
			Определяю каждому отделению место для занятия на строевом плацу и приказываю командирам отделений развести отделения по местам занятий.	Командиры отделений разводят отделения по местам занятий.
2.	Основная часть занятия	30 мин	<p>После занятия отделениями своих учебных мест, подаю команду, например: «К отработке первого учебного вопроса - ПРИСТУПИТЬ».</p> <p>Перехожу от отделения к отделению, контролирую ход занятия, правильность обучения и даю рекомендации командирам отделений, как лучше устранить ошибки, допускаемые обучаемыми.</p> <p>При необходимости оказываю помощь одному из командиров отделений в обучении</p>	<p>Командиры отделений выходят из строя и отрабатывают со своим подчиненными первый учебный вопрос.</p> <p>Командиры отделений устраняют методические ошибки (при их наличии) в обучении своих подчиненных.</p> <p>Обучаемые учатся правильно и быстро действовать по командам своих</p>

			подчиненных.	командиров до приобретения твердых практических навыков в выполнении каждого строевого приема.
			Закончив изучение первого вопроса, подаю команды, например: «Командиры отделений», «Отработку первого учебного вопроса - ЗАКОНЧИТЬ», «К отработке второго учебного вопроса - ПРИСТУПИТЬ».	При обращении к командирам отделений они поворачиваются в сторону командира взвода, принимают строевую стойку и уясняют дальнейшие команды (указания). Заканчивают отработку первого учебного вопроса, выстраивают каждое свое отделение на месте построения и приступают к изучению второго вопроса.
3.	Подведение итогов занятия.	8 мин	Закончив изучение последнего вопроса, подаю команды, например: «Командиры отделений», «Занятие - ЗАКОНЧИТЬ», «К подведению итогов занятия – ПРИСТУПИТЬ».	При обращении к командирам отделений они поворачиваются в сторону командира взвода, принимают строевую стойку и уясняют дальнейшие команды (указания). Они заканчивают занятие, выстраивают каждое свое отделение на месте построения и подводят итоги занятия в отделениях. При этом они оценивают каждого солдата и доводят до них оценки. Отмечают лучших и называют отстающих, указывают каждому подчиненному, что и к какому сроку доработать, а также дают указания о подготовке к

				очередному занятию.
			После подведения итогов в отделениях приказываю командирам возвратить отделения на место общего построения и выстраиваю взвод в развернутый двухшереножный строй.	Командиры отделений обозначают места построений своих подчиненных и контролируют порядок выполнения команд.
			Провожу разбор занятия со всем личным составом взвода и отдельно с сержантами. На общем разборе указывают степень отработки изучаемых приемов (действий) в отделениях, подвожу итоги соревнования между отделениями и даю указания по совершенствованию выполнения изученных строевых приемов в повседневной жизни. При проведении разбора с сержантами отмечаю положительное в проведении занятия и недостатки, допущенные при обучении, и даю указания по подготовке к следующему занятию.	Слушают и запоминают, делают выводы и уясняют задачи.

ХОД ЗАНЯТИЯ:30 мин.
(к плану командира отделения)

№ п.п.	Содержание занятия	Время	Действия руководителя	Действия подчиненных
1.	Выполнение воинского приветствия на месте вне строя.	15 мин	Ознакомление со строевым приемом. Называю строевой прием: «Выполнение воинского приветствия на месте вне строя». Объясняю, где и в каких случаях этот строевой прием применяется. Образцово показываю выполнение строевого приема в целом сам или привлекаю для показа этого строевого приема наиболее подготовленного сержанта (солдата).	Слушают и запоминают основные положения строевого устава и особенности выполнения этого приема в головном уборе и без него. Наблюдают за образцовым показом строевого приема в целом (в уставном темпе) и показом по подразделениям (в медленном темпе с пояснением).

			Довожу порядок выполнения строевого приема, согласно требованиям Строевого устава (из ст. 61 СУ ВС РФ). Показываю прием в медленном темпе и по подразделениям, подаю команды и кратко поясняю свои действия.	
			<p>Разучивание строевого приема. Изучаю с подчиненными строевой прием по подразделениям. Находясь внутри строевой площадки (перед строем подразделения), подаю команды на начало отработки строевого приема и его прекращение. Во время разучивания строевого приема особое внимание обращаю на правильное положение корпуса тела, рук, ног и головы.</p> <p>Тренировка в выполнении строевого приема. Тренирую прием в составе отделения, попарно или самостоятельно в целом. Если в процессе тренировки приема допущена общая ошибка, останавливаю обучение и показываю, как эту ошибку исправить. Если ошибку допускает отдельный военнослужащий, вывожу его из строя, становлюсь рядом с ним и провожу индивидуальное обучение этого приема. Все остальные обучаемые продолжают выполнять строевой прием самостоятельно.</p>	<p>Запоминают порядок выполнения строевого приема по подразделениям с использованием подготовительных упражнений в медленном темпе и в целом под счет. По команде руководителя отработывают строевой прием сначала по подразделениям с использованием подготовительных упражнений, а затем в целом под счет.</p> <p>По команде руководителя выполняют строевой прием в целом (в уставном темпе). Учатся правильно и быстро действовать до приобретения твердых практических навыков в выполнении изучаемого строевого приема.</p>
2.	Выполнение воинского приветствия в движении	15 мин	Ознакомление со строевым приемом. Называю строевой прием: «Воинское приветствие в	Слушают и запоминают основные положения строевого устава и особенности выпол-

	вне строя.	<p>движении вне строя». Объясняю, где и в каких случаях этот строевой прием применяется. Образцово показываю выполнение строевого приема в целом сам или привлекаю для показа этого строевого приема наиболее подготовленного сержанта (солдата).</p> <p>Довожу порядок выполнения строевого приема, согласно требованиям Строевого устава (из ст. 62-63 СУ ВС РФ).</p> <p>Показываю прием в медленном темпе и по разделениям, подаю команды и кратко поясняю свои действия.</p>	<p>нения этого приема в головном уборе и без него.</p> <p>Наблюдают за образцовым показом строевого приема в целом (в уставном темпе) и показом по разделениям (в медленном темпе с пояснением).</p>
		<p>Разучивание строевого приема.</p> <p>Изучаю с подчиненными строевой прием по разделениям. Находясь внутри строевой площадки (перед строем подразделения), подаю команды на начало отработки строевого приема и его прекращения.</p> <p>Во время разучивания строевого приема особое внимание обращаю на правильное положение корпуса тела, рук, ног и головы.</p> <p>Тренировка в выполнении строевого приема.</p> <p>Тренирую прием в составе отделения, попарно или самостоятельно в целом.</p> <p>Если в процессе тренировки приема допущена общая ошибка, останавливаю обучение и показываю, как эту ошибку исправить.</p> <p>Если ошибку допускает отдельный военнослужащий,</p>	<p>Запоминают порядок выполнения строевого приема по разделениям с использованием подготовительных упражнений в медленном темпе и в целом под счет.</p> <p>По команде руководителя отработывают строевой прием сначала по разделениям с использованием подготовительных упражнений, а затем в целом под счет.</p> <p>По команде руководителя выполняют строевой прием в целом (в уставном темпе).</p> <p>Учатся правильно и быстро действовать до приобретения твердых практических навыков в выполнении изучаемых строевых приемов.</p>

		вывожу его из строя, становлюсь рядом с ним и провожу индивидуальное обучение этого приема. Все остальные обучаемые продолжают выполнять строевой прием самостоятельно.	
--	--	---	--

Руководитель сборов:

Преподаватель-организатор ОБЖ

И. И. Барашкин

« ___ » _____ 20__ г.

1. Выполнение воинского приветствия на месте вне строя

Обучение воинскому приветствию на месте вне строя командир начинает в разомкнутом на 5-6 шагов одношереножном строю, сначала без головного убора, а потом – при надетом головном уборе. Находясь перед серединой строя, он приступает к отработке учебного вопроса, соблюдая следующую методическую последовательность:

Последовательность обучения	Методические указания, действия руководителя занятия и обучаемых
I. Знакомит обучаемых со строевым приемом:	
1.	<p>Называет строевые приемы.</p> <p>Воинское приветствие на месте вне строя без головного убора; Воинское приветствие на месте вне строя при надетом головном уборе.</p>
2.	<p>Объясняет, где и в каких случаях эти строевые приемы применяются.</p> <p>Воинское приветствие на месте вне строя без головного убора и при надетом головном уборе применяется: – для приветствия начальника (старшего) одиночными военнослужащими на месте вне строя.</p>
3.	<p>Доводит команды, по которым выполняется строевой прием.</p> <p>Строевые приемы выполняются без команд, самостоятельно за три-четыре шага до подхода начальника (старшего).</p>
4.	<p>Образцово показывает выполнение строевого приема в целом.</p> <p>Образцовый показ воинского приветствия на месте вне строя командир осуществляет сначала без головного убора, а затем при надетом головном уборе так, чтобы обучаемые имели возможность видеть выполнение этих приемов при движении начальника с различных направлений (справа, слева, с тыла и с фронта). Для большей наглядности он вызывает из строя одного обучаемого для обозначения начальника и приказывает ему двигаться вдоль строя так, чтобы остальные видели действия выполняющего воинское приветствие (руководителя занятия) при подходе начальника с различных направлений.</p> <p>Для показа строевых приемов руководитель выходит на середину строя и командует: «Показываю. Команду подаю себе. Смотрите».</p> <p>Последовательно подает команды, например: «Выполнение воинского приветствия, начальник справа (слева, сзади справа и т.д.)», а для «начальника» - «Курсант Иванов - шагом - МАРШ» и показывает порядок выполнения строевых приемов со всех возможных сторон. Перед выполнением строевого приема без головного убора подает себе команду: «Головной убор - СНЯТЬ». Выполнив воинское приветствие без головного убора, подает команду: «Головной убор - НАДЕТЬ» и надевает головной убор. Командир может вызвать для показа строевых приемов наиболее подготовленного сержанта или солдата подразделения. В этом случае сержант (солдат) выполняют воинское приветствие по его командам.</p>
5.	<p>Доводит порядок выполнения</p> <p>Для выполнения воинского приветствия на месте вне строя без головного убора.</p>

строевого приема, согласно требованиям Строевого устава.

Военнослужащий за три-четыре шага до начальника (старшего) поворачивается в его сторону, принимает строевую стойку и смотрит ему в лицо, поворачивая вслед за ним голову. Когда начальник (старший) минует выполняющего воинское приветствие, голову поставить прямо.

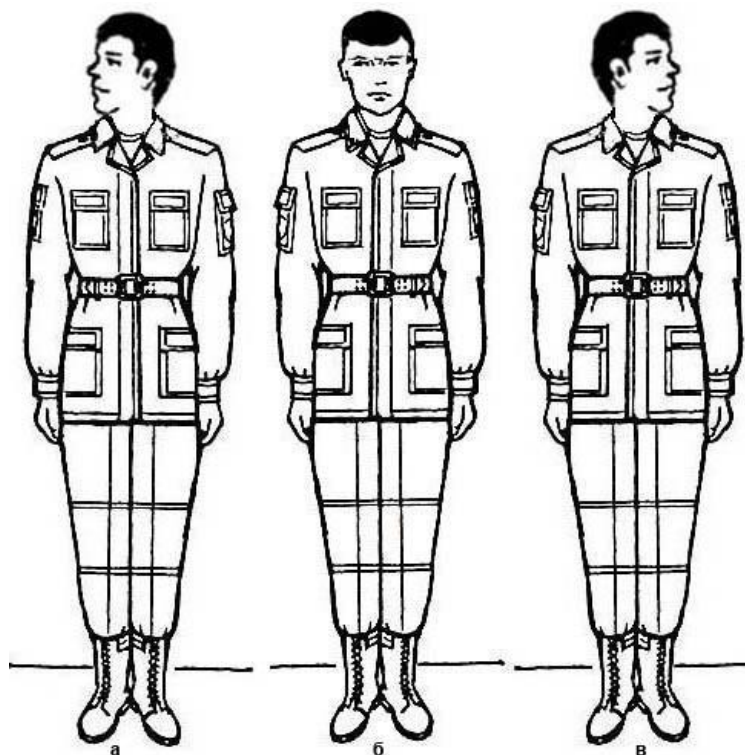

Выполнение воинского приветствия на месте вне строя без головного убора:
а – начальник справа; б - в момент прохождения начальника; в – начальник слева.

Для выполнения воинского приветствия на месте вне строя при надетом головном уборе.

Военнослужащий за три-четыре шага до начальника (старшего) поворачивается в его сторону, принимает строевую стойку, прикладывает кратчайшим путем правую руку к головному убору так, чтобы пальцы были вместе, ладонь прямая, средний палец касался нижнего края головного убора (у козырька), а локоть был на линии и высоте плеча и смотрит ему в лицо, поворачивая вслед за ним голову.

При повороте головы в сторону начальника (старшего) положение

руки у головного убора остается без изменения.

Когда начальник (старший) минует выполняющего воинское приветствие, голову поставить прямо и одновременно с этим опустить руку.

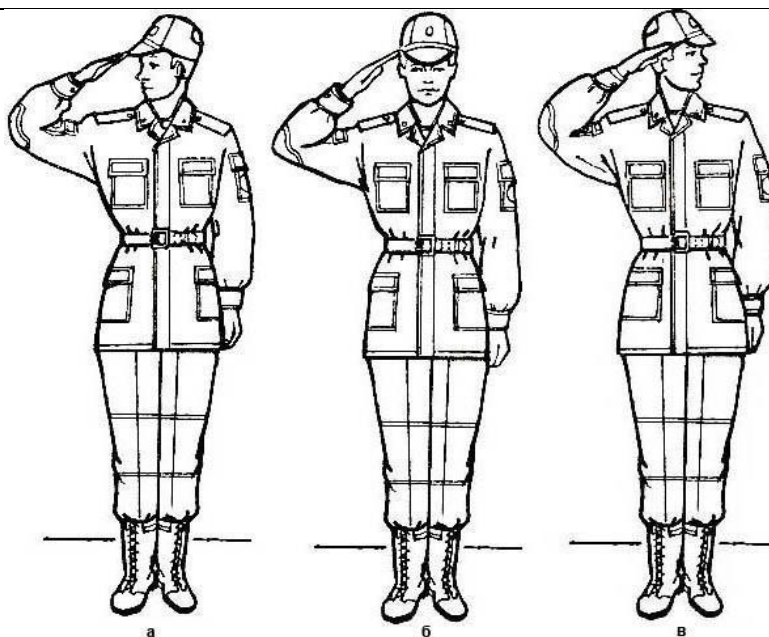

Выполнение воинского приветствия на месте вне строя при надетом головном уборе:
а – начальник справа; б - в момент прохождения начальника – начальника слева.

6. Показывает строевые приемы в медленном темпе и по разделениям.

Командир показывает порядок выполнения воинского приветствия на месте вне строя по разделениям в следующей последовательности:

- выполнение воинского приветствия на месте вне строя без головного убора по разделениям на три счета (без поворота в сторону начальника);
- выполнение воинского приветствия на месте вне строя без головного убора по разделениям на четыре счета (с поворотом в сторону начальника);
- выполнение воинского приветствия на месте вне строя в головном уборе по разделениям на четыре счета (без поворота в сторону начальника);
- выполнение воинского приветствия на месте вне строя в головном уборе по разделениям на пять счетов (с поворотом в сторону начальника).

Для показа каждого подготовительного упражнения руководитель командует: «Показываю. Команду подаю себе. Смотрите». Подает команду на выполнение очередного приема по разделениям, показывает прием в медленном темпе, кратко поясняет свои действия и порядок выполнения приема.

Выполнение воинского приветствия на месте вне строя без головного убора по разделениям на три счета (без поворота в сторону начальника)

Цель:
отработать порядок выполнения воинского приветствия на мес-

«Воинское приветствие, начальник справа (слева), по разделениям, на 3 счета, делай - РАЗ,

Принять положение строевой стойки, энергично повернуть голову с приподнятым подбородком в сторону начальника.

те без головного убора в медленном темпе по элементам.

делай – ДВА,

Смотреть в лицо начальнику, поворачивая вслед за ним голову, пока голова не станет прямо. Принять положение «вольно».

делай – ТРИ».

Далее под следующий счет «делай - РАЗ, делай – ДВА и т.д. прием повторяется до команды «СТОЙ».

Выполнение воинского приветствия на месте вне строя без головного убора по разделениям на четыре счета (с поворотом в сторону начальника)

Цель: отработать порядок выполнения воинского приветствия на месте без головного убора в медленном темпе по элементам.

Команды: «Воинское приветствие, начальник сзади справа (сзади слева), по разделениям, на 4 счета, делай - РАЗ, делай – ДВА,

Энергично повернуться в сторону начальника, не приставляя правую ногу.

делай – ТРИ,

Приставить правую ногу, одновременно повернуть голову в сторону начальника.

делай – ЧЕТЫРЕ».

Смотреть в лицо начальнику, поворачивая вслед за ним голову, пока голова не станет прямо. Принять положение «вольно» и повернуться в исходное положение.

Далее под следующий счет «делай - РАЗ, делай – ДВА, делай - ТРИ и т.д. прием повторяется до команды «СТОЙ».

Выполнение воинского приветствия на месте вне строя при надетом головном уборе по разделениям на четыре счета (без поворота в сторону начальника)

Цель: отработать порядок выполнения воинского приветствия на месте при надетом головном уборе в медленном темпе по элементам.

Команды: «Воинское приветствие, начальник справа (слева), по разделениям, на 4 счета, делай - РАЗ, делай – ДВА,

Приложить руку к головному убору.

делай – ТРИ,

Энергично повернуть голову с приподнятым подбородком в сторону начальника.

делай – ЧЕТЫРЕ».

Смотреть в лицо начальнику, поворачивая вслед за ним голову, пока голова не станет прямо. В момент поворота головы справа налево пальцы руки как бы перекатом продолжают касаться головного убора – сначала средний, затем указательный, при этом положение руки не меняется. Опустить руку от головного убора и принять положение «воль-

		<p style="text-align: right;">но».</p> <p>Далее под следующий счет «делай - РАЗ, делай – ДВА и т.д. прием повторяется до команды «СТОЙ».</p> <p>Выполнение воинского приветствия на месте вне строя при надетом головном уборе по разделениям на пять счетов (с поворотом в сторону начальника)</p> <table border="0"> <tr> <td style="vertical-align: top;"> <p>Цель: отработать порядок выполнения воинского приветствия на месте при надетом головном уборе в медленном темпе по элементам.</p> </td> <td style="vertical-align: top;"> <p>Команды: «Воинское приветствие, начальник сзади справа (сзади слева), по разделениям, на 5 счета, делай - РАЗ, делай – ДВА, делай – ТРИ, делай – ЧЕТЫРЕ, делай – ПЯТЬ».</p> </td> <td style="vertical-align: top;"> <p>Энергично повернуться в сторону начальника, не приставляя правую ногу.</p> <p>Одновременно с приставлением ноги приложить руку к головному убору Энергично повернуть голову с приподнятым подбородком в сторону начальника. Смотреть в лицо начальнику, поворачивая вслед за ним голову, пока голова не станет прямо. В момент поворота головы справа налево пальцы руки как бы перекатом продолжают касаться головного убора – сначала средний, затем указательный, при этом положение руки не меняется. Опустить руку от головного убора, принять положение «вольно» и повернуться в исходное положение.</p> </td> </tr> </table> <p>Далее под следующий счет «делай - РАЗ, делай – ДВА, делай - ТРИ и т.д. прием повторяется до команды «СТОЙ».</p>	<p>Цель: отработать порядок выполнения воинского приветствия на месте при надетом головном уборе в медленном темпе по элементам.</p>	<p>Команды: «Воинское приветствие, начальник сзади справа (сзади слева), по разделениям, на 5 счета, делай - РАЗ, делай – ДВА, делай – ТРИ, делай – ЧЕТЫРЕ, делай – ПЯТЬ».</p>	<p>Энергично повернуться в сторону начальника, не приставляя правую ногу.</p> <p>Одновременно с приставлением ноги приложить руку к головному убору Энергично повернуть голову с приподнятым подбородком в сторону начальника. Смотреть в лицо начальнику, поворачивая вслед за ним голову, пока голова не станет прямо. В момент поворота головы справа налево пальцы руки как бы перекатом продолжают касаться головного убора – сначала средний, затем указательный, при этом положение руки не меняется. Опустить руку от головного убора, принять положение «вольно» и повернуться в исходное положение.</p>
<p>Цель: отработать порядок выполнения воинского приветствия на месте при надетом головном уборе в медленном темпе по элементам.</p>	<p>Команды: «Воинское приветствие, начальник сзади справа (сзади слева), по разделениям, на 5 счета, делай - РАЗ, делай – ДВА, делай – ТРИ, делай – ЧЕТЫРЕ, делай – ПЯТЬ».</p>	<p>Энергично повернуться в сторону начальника, не приставляя правую ногу.</p> <p>Одновременно с приставлением ноги приложить руку к головному убору Энергично повернуть голову с приподнятым подбородком в сторону начальника. Смотреть в лицо начальнику, поворачивая вслед за ним голову, пока голова не станет прямо. В момент поворота головы справа налево пальцы руки как бы перекатом продолжают касаться головного убора – сначала средний, затем указательный, при этом положение руки не меняется. Опустить руку от головного убора, принять положение «вольно» и повернуться в исходное положение.</p>			
<p>II. Разучивает строевой прием:</p>					
<p>1.</p>	<p>По разделениям:</p>	<p>Разучивание подготовительных упражнений для выполнения воинского приветствия на месте вне строя командир начинает в разомкнутом на 5-6 шагов одношереножном строю, сначала без головного убора, а потом – при надетом головном уборе по мере показа этих приемов. Он находится перед строем подразделения, подает команды на начало и прекращение отработки строевых приемов, контролирует порядок их выполнения, добивается устранения выявленных недостатков и проводит индивидуальное обучение подчиненных.</p>			

		<p>Для построения отделения руководитель подает команду, например: «Отделение, в одну шеренгу – СТАНОВИСЬ», размыкает отделение (на 5-6 шага) или, если отделение уже находится в одношереножном строю, только размыкает его.</p> <p>Разучивание подготовительных упражнений осуществляет по методике изложенной выше.</p> <p>Заметив ошибку в выполнении приема одним из солдат, командир подходит к нему и, находясь рядом с ним, тренирует (обучает) его. Остальной личный состав отделения в это время продолжает тренировку самостоятельно, проверяя, насколько правильны их действия и не допущена ли ими такая же ошибка.</p> <p>Если в ходе разучивания одну и ту же ошибку допускают несколько обучаемых, командир прекращает тренировку командой «ОТСТАВИТЬ» и вновь показывает порядок выполнения приема, после чего возобновляет выполнение приема от начала или от предыдущего счета.</p>
2.	В целом:	<p>Для выполнения в целом воинского приветствия на месте вне строя без головного убора (при надетом головном уборе) командир подает команду «Выполнение воинского приветствия, начальник справа (слева, сзади справа, сзади слева и т.д.)» и проходит вдоль фронта с указанной стороны разомкнутого на 5-6 шагов одношереножного строя. После прохождения строя поворачивается кругом и двигается в обратном направлении.</p> <p>Перед выполнением строевого приема без головного убора он предварительно подает команду: «Головной убор - СНЯТЬ», а выполнив воинское приветствие без головного убора - «Головной убор - НАДЕТЬ».</p> <p>Заметив ошибку в выполнении приема одним из солдат, командир подходит к нему и, находясь рядом с ним, тренирует (обучает) его. Остальной личный состав отделения в это время продолжает тренировку самостоятельно, проверяя, насколько правильны их действия и не допущена ли ими такая же ошибка.</p> <p>Если в ходе разучивания одну и ту же ошибку допускают несколько обучаемых, командир прекращает тренировку командой «ОТСТАВИТЬ» и вновь показывает порядок выполнения приема, после чего возобновляет выполнение приема от начала или от предыдущего счета.</p>
III. Проводит тренировку выполнения строевого приема в составе подразделения:		
		<p>Изучив приемы по разделением и в целом, командир приступает к тренировке в выполнении этих приемов в целом. Для этого размыкает отделение на 6-8 шагов и медленно проходит вдоль фронта справа налево и обратно, а потом, рассчитав обучаемых на первый и второй, поворачивает их в разомкнутом строю направо (налево) и приступает к комплексной тренировке.</p> <p>Командир приказывает вторым номерам снять головные уборы и проходит перед обучаемыми, как показано на рисунку.</p> <p>Проходя мимо первого обучаемого, командир смотрит, как он выполняет воинское приветствие при надетом головном уборе. Пройдя его, поворачивается и проходит между первым и вторым обучаемым.</p>

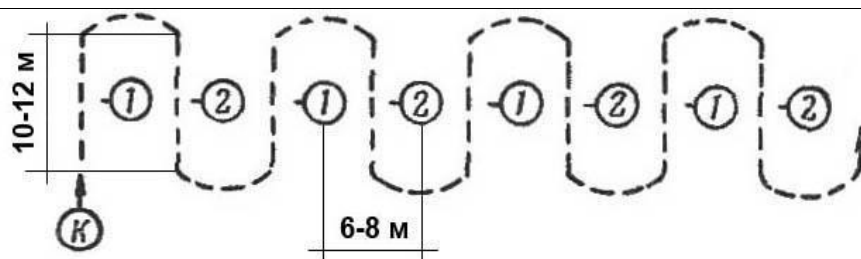

**Комплексная тренировка отделения в выполнении
воинского приветствия на месте.**

Первый обучаемый за 3-4 шагов до подхода командира поворачивается кругом и выполняет воинское приветствие при надетом головном уборе, второй обучаемый выполняет воинское приветствие без головного убора.

Командир, продолжая движение, следит, как выполняют прием обучаемые. Если они допускают незначительные ошибки, исправляет их в момент прохождения. В случае если подчиненные неправильно выполняют прием или допускают грубую ошибку, командир прекращает тренировку и еще раз показывает этот прием. Пройдя замыкающего, командир поворачивается кругом и приказывает первым номерам головные уборы снять, а вторым - надеть и продолжает тренировку.

Тренировка продолжается до тех пор, пока изучаемые строевые приемы не будут отработаны до автоматизма.

2. Выполнение воинского приветствия в движении вне строя.

Последовательность Обучения.		Методические указания, действия руководителя занятия и обучаемых.
I. Знакомит обучаемых со строевым приемом:		
1.	Называет строевые приемы.	Воинское приветствие в движении вне строя без головного убора; Воинское приветствие в движении вне строя при надетом головном уборе.
2.	Объясняет, где и в каких случаях эти строевые приемы применяются.	Воинское приветствие в движении вне строя без головного убора и при надетом головном уборе применяется: – для приветствия начальника (старшего) одиночными военнослужащими в движении вне строя; – при встрече военнослужащих друг с другом; – при обгоне начальника (старшего).
3.	Доводит команды, по которым выполняется строевой прием.	Строевые приемы выполняются без команд, самостоятельно за три-четыре шага до подхода к начальнику (старшему).
4.	Образцово показывает выполнение строевого приема в целом.	Образцовый показ воинского приветствия в движении вне строя командир осуществляет сначала без головного убора, а затем при надетом головном уборе. Показ осуществляется так, чтобы обучаемые имели возможность видеть выполнение строевых приемов при сближении с начальником с различных направлений (справа, слева, с тыла и с фронта). Для большей наглядности он вызывает из строя одного обучаемо-

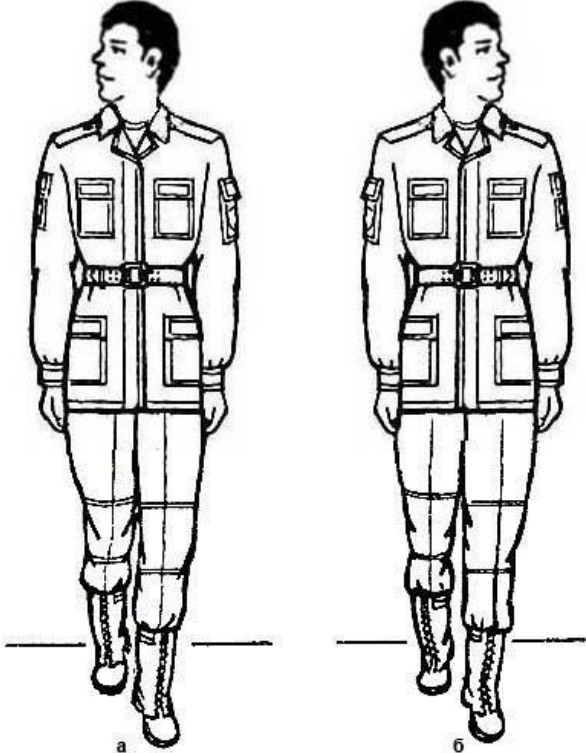
		<p>го для обозначения начальника и приказывает ему занять такое место перед строем, чтобы остальные видели действия выполняющего воинское приветствие (руководителя занятия) при сближении с начальником с различных направлений.</p> <p>Для показа строевых приемов руководитель выходит на середину строя и командует: «Показываю. Команду подаю себе. Смотрите».</p> <p>Подает команду, например: «Выполнение воинского приветствия, начальник справа (слева, сзади справа и т.д.)», начинает двигаться в указанном направлении перед строем и показывает порядок выполнения строевых приемов со всех возможных сторон. Перед выполнением строевого приема без головного убора подает себе команду: «Головной убор - СНЯТЬ». Выполнив воинское приветствие без головного убора, подает команду: «Головной убор - НАДЕТЬ» и надевает головной убор.</p> <p>Командир может вызвать для показа строевых приемов наиболее подготовленного сержанта или солдата подразделения. В этом случае сержант (солдат) выполняют воинское приветствие по его командам.</p>
5.	<p>Доводит порядок выполнения строевого приема, согласно требованиям Строевого устава.</p>	<p>Для выполнения воинского приветствия в движении вне строя без головного убора.</p>  <p>Выполнение воинского приветствия в движении вне строя без головного убора: а – начальник справа; б - начальник слева.</p> <p>Военнослужащий за три-четыре шага до начальника (старшего) одновременно с постановкой ноги прекращает движение руками, поворачивает голову в его сторону и, продолжая движение, смотрит ему в лицо.</p> <p>Пройдя начальника (старшего), голову ставит прямо и продолжает движение руками.</p>

Для выполнения воинского приветствия на месте вне строя при надетом головном уборе.

Военнослужащий за три-четыре шага до начальника (старшего) одновременно с постановкой ноги на землю поворачивает голову и прикладывает правую руку к головному убору, левую руку держит неподвижно у бедра; пройдя начальника (старшего), одновременно с постановкой левой ноги на землю голову ставит прямо, а правую руку опускает.

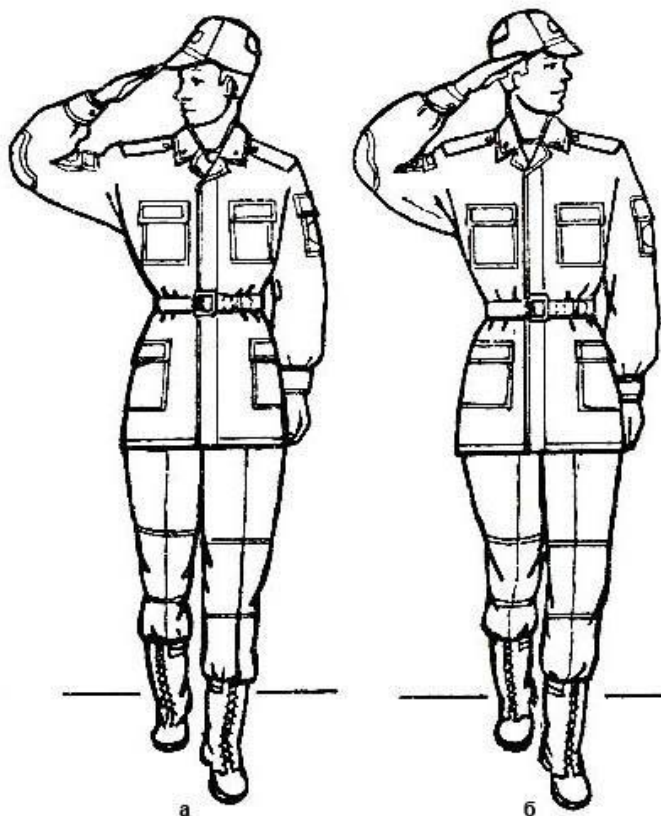

Выполнение воинского приветствия в движении вне строя при надетом головном уборе:

а – начальник справа; б - начальник слева.

Если у военнослужащего руки заняты ношей, воинское приветствие выполняется поворотом головы в сторону начальника (старшего), как при выполнении воинского приветствия вне строя без головного убора.

При обгоне начальника (старшего) воинское приветствие выполняется с первым шагом обгона.

Со вторым шагом голову поставить прямо, и правую руку опустить.

6. Показывает строевые приемы в медленном темпе и по разделениям.

Командир показывает порядок выполнения воинского приветствия в движении вне строя по разделениям в следующей последовательности:

– выполнение воинского приветствия в движении вне строя без головного убора по разделениям на четыре счета (начальник находится на месте).

– выполнение воинского приветствия в движении вне строя без головного убора по разделениям на шесть счетов (начальник идет навстречу);

– выполнение воинского приветствия в движении вне строя при надетом головном уборе по разделениям на четыре счета (начальник находится на месте);

– выполнение воинского приветствия в движении вне строя при надетом головном уборе по разделениям на шесть счетов (начальник идет навстречу).

Для показа каждого подготовительного упражнения руководитель командует: «Показываю. Команду подаю себе. Смотрите». Подает команду на выполнение очередного приема по разделениям, показывает прием в медленном темпе, кратко поясняет свои действия и порядок выполнения приема.

Выполнение воинского приветствия в движении вне строя без головного убора по разделениям на четыре счета (начальник находится на месте)

Цель:	Команды:	Сделать шаг левой ногой, одновременно с постановкой левой ноги на землю прекратить движение руками и повернуть голову с приподнятым подбородком в сторону начальника.
отработать порядок выполнения воинского приветствия в движении без головного убора в медленном темпе по элементам.	«Воинское приветствие в движении, начальник справа (слева), по разделениям, на 4 счетов, делай - РАЗ, два, три, четыре».	Продолжать движение с прижатыми руками и повернутой головой в сторону начальника. Смотреть начальнику в лицо.

По следующему счету «делай – РАЗ» под левую ногу и одновременно с постановкой левой ноги на землю, голову поставить прямо и продолжать движение руками. Затем, под счет «два, три, четыре» сделать три свободных шага. Упражнение повторяется до команды «СТОЙ».

Выполнение воинского приветствия в движении вне строя без головного убора по разделениям на шесть счетов (начальник идет навстречу)

Цель:	Команды:	Сделать шаг левой ногой, одновременно с постановкой левой ноги на землю прекратить движение руками и повернуть голову с приподнятым подбородком в сторону начальника.
отработать порядок выполнения воинского приветствия в движении без головного убора в медленном темпе по элементам.	«Воинское приветствие в движении, начальник справа (слева), по разделениям, на 6 счетов, делай - РАЗ, два, три, четыре, пять, шесть».	Продолжать движение с прижатыми руками и повернутой головой в сторону начальника. Смотреть начальнику в лицо.

По следующему счету «делай – РАЗ» под левую ногу и одновременно с постановкой левой ноги на землю, голову поставить прямо и продолжать движение руками. Затем, под счет «два, три, четыре, пять, шесть» сделать пять свободных шага. Упражнение повторяется до команды «СТОЙ».

Выполнение воинского приветствия в движении вне строя при надетом головном уборе по разделениям на четыре счета (начальник находится на месте)

Цель:	Команды:	Сделать шаг левой
-------	----------	-------------------

		<p>отработать порядок выполнения воинского приветствия в движении при надетом головном уборе в медленном темпе по элементам.</p> <p>«Воинское приветствие в движении, начальник справа (слева), по разделениям, на 4 счета, делай - РАЗ, два, три, четыре»</p> <p>ногой, одновременно с постановкой левой ноги на землю приложить руку к головному убору, прекратить движение левой рукой и повернуть голову с приподнятым подбородком в сторону начальника.</p> <p>Продолжать движение с приложенной к головному убору правой рукой, прижатой - левой и повернутой головой в сторону начальника. Смотреть начальнику в лицо.</p> <p>По следующему счету «раз» под левую ногу и одновременно с постановкой левой ноги на землю опустить руку от головного убора, голову поставить прямо и продолжать движение руками. Затем, под счет «два, три, четыре» сделать три свободных шага. Упражнение повторяется до команды «СТОЙ».</p> <p>Выполнение воинского приветствия в движении вне строя при надетом головном уборе по разделениям на шесть счетов (начальник идет навстречу).</p> <p>Цель: отработать порядок выполнения воинского приветствия в движении при надетом головном уборе в медленном темпе по элементам.</p> <p>Команды: «Воинское приветствие в движении, начальник справа (слева), по разделениям, на 6 счетов, делай - РАЗ, два, три, четыре, пять, шесть»</p> <p>Сделать шаг левой ногой, одновременно с постановкой левой ноги на землю приложить руку к головному убору, прекратить движение левой рукой и повернуть голову с приподнятым подбородком в сторону начальника.</p> <p>Продолжать движение с приложенной к головному убору правой рукой, прижатой - левой и повернутой головой в сторону начальника. Смотреть начальнику в лицо.</p> <p>По следующему счету «раз» под левую ногу и одновременно с постановкой левой ноги на землю опустить руку от головного убора, голову поставить прямо и продолжать движение руками. Затем, под счет «два, три, четыре, пять, шесть» сделать пять свободных шага. Упражнение повторяется до команды «СТОЙ».</p>
II. Разучивает строевой прием:		
1.	По разделениям:	Разучивание подготовительных упражнений для выполнения воинского приветствия в движении вне строя командир начинает в разомкнутом на 5-6 шагов одношереножном строю, сначала без головного убора, а потом – при надетом головном уборе по мере показа этих приемов. Он находится перед строем подразделения, подает команды на начало и прекращение отработки строевых приемов, контролирует порядок их выполнения, добивается устранения выявленных недостатков и проводит индивидуальное

		<p>обучение подчиненных.</p> <p>Для построения отделения руководитель подает команду, например: «Отделение, в одну шеренгу – СТАНОВИСЬ», размыкает отделение (на 5-6 шага) или, если отделение уже находится в одношереножном строю, только размыкает его.</p> <p>Разучивание подготовительных упражнений осуществляет по методике изложенной выше.</p> <p>Заметив ошибку в выполнении приема одним из солдат, командир подходит к нему и, находясь рядом с ним, тренирует (обучает) его. Остальной личный состав отделения в это время продолжает тренировку самостоятельно, проверяя, насколько правильны их действия и не допущена ли ими такая же ошибка.</p> <p>Если в ходе разучивания одну и ту же ошибку допускают несколько обучаемых, командир прекращает тренировку командой «СТОЙ» и вновь показывает порядок выполнения приема, после чего возобновляет выполнение приема от начала или от предыдущего счета.</p>
2.	В целом:	<p>Для выполнения в целом воинского приветствия в движении вне строя без головного убора (при надетом головном уборе) командир подает команду, например: «Воинское приветствие в движении, начальник справа (слева, сзади справа, сзади слева и т.д.) по разделением, делай – РАЗ, два, и т.д.».</p> <p>Перед выполнением строевого приема без головного убора он предварительно подает команду: «Головной убор - СНЯТЬ», а выполнив воинское приветствие без головного убора - «Головной убор - НАДЕТЬ».</p> <p>Заметив ошибку в выполнении приема одним из солдат, командир подходит к нему и, находясь рядом с ним, тренирует (обучает) его. Остальной личный состав отделения в это время продолжает тренировку самостоятельно, проверяя, насколько правильны их действия и не допущена ли ими такая же ошибка.</p> <p>Если в ходе разучивания одну и ту же ошибку допускают несколько обучаемых, командир прекращает тренировку командой «ОТСТАВИТЬ» и вновь показывает порядок выполнения приема, после чего возобновляет выполнение приема от начала или от предыдущего счета.</p>
III. Проводит тренировку выполнения строевого приема в составе подразделения:		
		<p>Изучив приемы по разделением и в целом, командир приступает к тренировке в выполнении этих приемов в целом. Тренировку воинского приветствия в движении вне строя командир начинает в разомкнутом на 5-6 шагов строю в колонну по одному, сначала без головного убора, а потом – при надетом головном уборе по мере показа этих приемов. Он находится сбоку строя подразделения, подает команды на начало и прекращение отработки строевых приемов, контролирует порядок их выполнения, добивается устранения выявленных недостатков и проводит индивидуальное обучение подчиненных.</p> <p>Для построения отделения руководитель подает команду, например: «Отделение, в одну шеренгу – СТАНОВИСЬ», размыкает отделение (на 5-6 шага) или, если отделение уже находится в одношереножном строю, только размыкает его и поворачивает строй</p>

	<p>налево (направо). Для начала движения подает команду «Шагом - МАРШ».</p> <p>Личный состав начинает движение походным шагом. За 5-6 шагов до подхода к начальнику очередной обучаемый переходит на строевой шаг, и выполняет воинское приветствие за 3-4 шага до подхода к нему.</p> <p>После прохождения начальника последним обучаемым руководителем останавливает подразделение, поворачивает его кругом и возобновляет отработку строевого приема в обратном направлении. Разучивание подготовительных упражнений осуществляет по методике изложенной выше.</p> <p>Заметив ошибку в выполнении приема одним из солдат, командир подходит к нему и, находясь рядом с ним, тренирует (обучает) его. Остальной личный состав отделения в это время продолжает тренировку самостоятельно, проверяя, насколько правильны их действия и не допущена ли ими такая же ошибка.</p> <p>Если в ходе разучивания одну и ту же ошибку допускают несколько обучаемых, командир прекращает тренировку командой и «СТОЙ» и вновь показывает порядок выполнения приема, после чего возобновляет выполнение приема от начала или от предыдущего счета.</p>
--	--

ОСНОВЫ ВОЕННОЙ СЛУЖБЫ

ОПОРНЫЙ КОНСПЕКТ

для обучения граждан РФ начальным знаниям в области обороны и их подготовки по основам военной службы

ТЕМА №11: « ПОСТРОЕНИЯ, ПЕРЕСТРОЕНИЯ, ПОВОРОТЫ, ПЕРЕМЕНА НАПРАВЛЕНИЯ ДВИЖЕНИЯ. ВЫПОЛНЕНИЯ ВОИНСКОГО ПРИВЕТСТВИЯ В СТРОЮ НА МЕСТЕ И В ДВИЖЕНИИ.»

Вопросы занятия:

1. Строи отделения. Развернутый и походный строй отделения.
2. Повороты отделения, размыкание и смыкание на месте и в движении.
3. Перестроение отделения из одной шеренги в две и наоборот.
4. Построение отделения в колонну по одному (по два). Перестроения отделения из развернутого строя в колонну и обратно. Перестроения отделения из колонны по одному в колонну по два и обратно.
5. Перемена направления движения колонны.
6. Выполнение воинского приветствия в строю на месте и в движении.

Методические указания по организации и проведению занятий по строевой подготовке:

В строевом обучении применяются следующие методы: **рассказ (объяснение); показ; тренировка; самостоятельное изучение** приема или действия.

Место командира при проведении занятий по строевой подготовке должно обеспечивать наблюдение за действиями обучаемых, чтобы своевременно реагировать на допущенные ими ошибки. Наиболее целесообразным удалением от строя подразделения надо считать: **для командиров отделений** - три-четыре шага; **для командиров взводов (рот)** - пять-семь шагов и более. При таком удалении обучаемые находятся под постоянным контролем командиров и всегда готовы к выполнению команд.

Большое значение в строевой подготовке имеет умение командира четко и громко подавать команды.

Предварительная команда должна подаваться отчетливо и протяжно, чтобы обучаемые поняли, каких действий от них требует командир. **Исполнительная команда** должна подаваться после паузы отрывисто и энергично. Исполнительную команду никогда не следует затягивать, так как это приводит к ненужному перенапряжению обучаемых и нечеткости в действиях.

Перед подачей команды или отдачей приказа командир обязан принять положение «мирно». Это воспитывает у подчиненных дисциплинированность и уважение к строю. Обучение строевым приемам надо проводить в такой последовательности:

ознакомление с приемом; разучивание приема; тренировка.

Для ознакомления с приемом командир должен: назвать прием и указать, где и для какой цели он применяется; подать команду, по которой выполняется прием; показать строго по Строевому уставу, как выполняется прием в целом, а затем в медленном темпе - по разделением с кратким пояснением порядка его выполнения. На ознакомление с приемом должно затрачиваться минимальное время.

В зависимости от сложности строевого приема **разучивание** его может проводиться: в целом, если прием несложный; по разделением, если прием сложный; с помощью подготовительных упражнений, если прием сложный и отдельные его элементы трудно усваиваются.

Для ознакомления с приемом руководитель занятия образцово показывает обучаемым порядок его выполнения в целом, а затем по элементам (по разделением), попутно объясняя свои действия. При показе у обучаемого создается зрительное представление о строевом приеме или действии (его элементах), поэтому показ должен быть безупречным. Показ необходимо всегда сопровождать кратким объяснением. Для создания полного и правильного представления об изучаемом приеме или действии недостаточно иметь зрительное представление, нужно осмыслить изучаемые прием или действие.

Объяснение позволяет раскрыть такие стороны изучаемых строевых приемов или действий, которые трудно усваиваются при показе. Оно ориентирует обучаемых на то, что будет показано, или на то, от чего зависит правильность выполнения строевого приема или действия.

После ознакомления со строевым приемом или действием процесс формирования навыка как целостного действия включает три связанных между собой основных этапа. Первый этап заключается в расчленении приема или действия на элементы и в выполнении приема или действия по частям. Второй этап последовательно объединяет элементы в группы, а затем – в единое целое. Третий этап сводится к выработке навыков в выполнении приема или действия. Выполнение приема путем **многократного повторения (тренировки)** доводится до автоматизма. При этом командир должен добиваться, чтобы все приемы выполнялись правильно, быстро, красиво и четко.

Порядок проведения занятий. Командир обязан стремиться к тому, чтобы каждое занятие по строевой подготовке максимально повышало выучку личного состава. Это

достигается при условии, если занятие будет проводиться с полной нагрузкой, а прием или действие отрабатываться практически при строжайшем соблюдении требований Строевого устава.

Одиночная подготовка является наиболее сложной частью строевого обучения. Обучение одиночной подготовке, как правило, осуществляет непосредственно командир отделения. Он лично проводит занятия с отделением и отвечает за индивидуальную подготовку каждого солдата.

Занятия по изучению строевых приемов на месте необходимо проводить в разомкнутом строю, а в движении - на увеличенных дистанциях, с тем, чтобы командиру отделения отчетливо были видны ошибки и неточности в действиях каждого солдата.

Каждое занятие по одиночной строевой подготовке проводится в следующей методической последовательности: проверка и тренировка в выполнении ранее изученных приемов; показ с кратким разъяснением нового строевого приема и разучивание этого приема по разделениям или с помощью подготовительных упражнений (если прием сложный); выполнение приема в замедленном темпе с доведением его в процессе обучения до уставного темпа; тренировка обучаемых до правильного и четкого выполнения разученного приема с использованием одностороннего и двустороннего способа обучения; организация состязания на лучшее выполнение строевого приема и проведение разбора занятия.

Односторонний способ обучения заключается в одновременном обучении всех военнослужащих одним и тем же приемам (действиям) под руководством командира (руководителя). Для обучения и тренировки в выполнении приемов отделение размыкается по периметру строевой площадки на интервалы (дистанции) в несколько шагов.

Двусторонний способ обучения заключается в том, что изучение и тренировка в выполнении приемов проводится попарно (в каждой паре один из обучаемых должен быть более подготовленным).

В ходе тренировки командир следит за действиями своих подчиненных и указывает на допущенные ими ошибки, добивается их устранения, обращая внимание на правильность и четкость выполнения строевых приемов и действий. Хорошая одиночная строевая подготовка обеспечивает успех обучения солдат действиям в составе подразделения и части.

«УТВЕРЖДАЮ»
Зам. директора ГАПОУ МО «ППТ»

С.В. Веселов
«__» _____ 20__ г.

ПЛАН
ПРОВЕДЕНИЯ ЗАНЯТИЯ
с обучающимися ГАПОУ МО «ППТ»
по «**ОСНОВАМ ВОЕННОЙ СЛУЖБЫ**».

Тема №11: « ПОСТРОЕНИЯ, ПЕРЕСТРОЕНИЯ, ПОВОРОТЫ, ПЕРЕМЕНА НАПРАВЛЕНИЯ ДВИЖЕНИЯ. ВЫПОЛНЕНИЯ ВОИНСКОГО ПРИВЕТСТВИЯ В СТРОЮ НА МЕСТЕ И В ДВИЖЕНИИ.»

Цели занятия:

1. Обучить обучающихся выполнению строевых приёмов индивидуально и в составе подразделения.

Учебные вопросы:

1. Строй отделения. Развернутый и походный строй отделения.
2. Повороты отделения, размыкание и смыкание на месте и в движении.
3. Перестроение отделения из одной шеренги в две и наоборот.
4. Построение отделения в колонну по одному (по два). Перестроения отделения из развернутого строя в колонну и обратно. Перестроения отделения из колонны по одному в колонну по два и обратно.
5. Перемена направления движения колонны.
6. Выполнение воинского приветствия в строю на месте и в движении.

Время проведения: 1 час.

Место проведения: площадка перед гаражом.

Форма (метод) проведения: Групповое (показ, тренировка и практическое выполнение).

Материальное обеспечение: Заасфальтированная площадка, стенды, плакаты.

Руководства и пособия: Строевой Устав ВС РФ, М. Просвещение, 2013г., «Основы подготовки к военной службе», М. Просвещение, 2003г.

I. ВВОДНАЯ ЧАСТЬ ЗАНЯТИЯ: 7 мин.

1. Определение готовности подразделения к занятию:

- принимаю доклад от дежурного по подразделению о готовности к занятию;

- проверяю готовность и состояние учебной материально-технической базы, наличие и комплектность материального обеспечения;
- проверяю по журналу наличие личного состава, осматриваю внешний вид обучаемых, указываю на недостатки и добиваюсь их устранения.

2. Напоминание материала предыдущего занятия:

- напоминаю тему предыдущего занятия;
- довожу, какие знания и навыки, полученные ранее, могут пригодиться при изучении вопросов предстоящего занятия.

3. Опрос обучаемых:

1. Что такое строй?
2. Что такое шеренга?
3. Что такое фланг?
4. Что такое фронт?
5. Что такое тыльная сторона строя?
6. Что такое интервал?
7. Что такое дистанция?
8. Что такое ширина строя?
9. Что такое глубина строя?
10. Что такое двухшереножный строй?
11. Что такое ряд?
12. Что такое колонна?
13. Дайте определение развёрнутому строю?
14. Дайте определение походному строю?
15. Кто такой направляющий?
16. Кто такой замыкающий?

4. Основные вопросы контроля:

5. Доведение требований безопасности:

- довожу порядок безопасного и безаварийного обращения с учебной материально-технической базой и оборудованием учебных объектов;
- устанавливаю порядок безопасного выполнения элементов предстоящего занятия.

II. ОСНОВНАЯ ЧАСТЬ ЗАНЯТИЯ: 30 мин.

(к плану командира взвода)

№ п.п.	Содержание занятия	Время	Действия руководителя	Действия подчиненных
1.	Организация занятия.	7 мин	Перед выходом на занятие принимаю рапорт от заместителя командира взвода о готовности личного состава к занятию.	
			Отправляю личный состав взвода под командой заместителя командира взвода к месту проведения занятия. Контролирую порядок выхода взвода на строевой плац.	Взвод под командой ЗКВ выходят к месту проведения занятия в походном строю с песней (под барабан).

			<p>На строевом плацу определяю место построения и выстраиваю взвод в развернутый двухшереножный строй.</p>	<p>Командиры отделений обозначают места построений своих подчиненных и контролируют порядок выполнения команд.</p>
			<p>Подаю команды, например: «Взвод, РАВНЯЙСЬ», «СМИРНО», «Первая шеренга два шага вперед, шагом -МАРШ».</p> <p>Приказываю командирам отделений осмотреть внешний вид подчиненных, проверить знания ими основных положений строевого устава.</p> <p>Провожу выборочный осмотр внешнего вида и проверяю знания основных положений строевого устава у отдельных военнослужащих.</p> <p>После осмотра и проверки приказываю командирам отделений закончить осмотр и проверку, стать в строй и возвращаю первую шеренгу на свое место.</p>	<p>Первая шеренга выходит на указанное количество шагов.</p> <p>Командиры отделений проверяют внешний вид подчиненных, знания ими основных положений строевого устава.</p> <p>Личный состав устраняет выявленные недостатки, отвечает на вопросы и по команде занимает исходное положение.</p>
			<p>Объявляю тему, цель занятия и учебные вопросы.</p>	<p>Слушают и запоминают</p>
			<p>Определяю каждому отделению место для занятия на строевом плацу и приказываю командирам отделений развести отделения по местам занятий.</p>	<p>Командиры отделений разводят отделения по местам занятий.</p>
2.	Основная часть занятия	30 мин	<p>После занятия отделениями свои учебные места, подаю команду, например: «К отработке первого учебного вопроса - ПРИСТУПИТЬ».</p>	<p>Командиры отделений выходят из строя и отрабатывают со своими подчиненными первый учебный вопрос.</p>

			<p>Перехожу от отделения к отделению, контролирую ход занятия, правильность обучения и даю рекомендации командирам отделений, как лучше устранить ошибки, допускаемые обучаемыми. При необходимости оказываю помощь одному из командиров отделений в обучении подчиненных.</p>	<p>Командиры отделений устраняют методические ошибки (при их наличии) в обучении своих подчиненных. Обучаемые учатся правильно и быстро действовать по командам своих командиров до приобретения твердых практических навыков в выполнении каждого строевого приема.</p>
			<p>Закончив изучение первого вопроса, подаю команды, например: «Командиры отделений», «Отработку первого учебного вопроса - ЗАКОНЧИТЬ», «К отработке второго учебного вопроса - ПРИСТУПИТЬ».</p>	<p>При обращении к командирам отделений они поворачиваются в сторону командира взвода, принимают строевую стойку и уясняют дальнейшие команды (указания). Заканчивают отработку первого учебного вопроса, выстраивают каждый свое отделение на месте построения и приступают к изучению второго вопроса.</p>
3.	Подведение итогов занятия.	8 мин	<p>Закончив изучение последнего вопроса, подаю команды, например: «Командиры отделений», «Занятие - ЗАКОНЧИТЬ», «К подведению итогов занятия - ПРИСТУПИТЬ».</p>	<p>При обращении к командирам отделений они поворачиваются в сторону командира взвода, принимают строевую стойку и уясняют дальнейшие команды (указания). Они заканчивают занятие, выстраивают каждый свое отделение на месте построения и подводят итоги занятия в отделениях. При этом они оценивают каждого солдата и доводят до них оценки. Отмечают</p>

				лучших и называют отстающих, указывают каждому подчиненному, что и к какому сроку доработать, а также дают указания о подготовке к очередному занятию.
			После подведения итогов в отделениях приказываю командирам возвратить отделения на место общего построения и выстраиваю взвод в развернутый двухшереножный строй.	Командиры отделений обозначают места построений своих подчиненных и контролируют порядок выполнения команд.
			Провожу разбор занятия со всем личным составом взвода и отдельно с сержантами. На общем разборе указывают степень отработки изучаемых приемов (действий) в отделениях, подвожу итоги соревнования между отделениями и даю указания по совершенствованию выполнения изученных строевых приемов в повседневной жизни. При проведении разбора с сержантами отмечаю положительное в проведении занятия и недостатки, допущенные при обучении, и даю указания по подготовке к следующему занятию.	Слушают и запоминают, делают выводы и уясняют задачи.

ХОД ЗАНЯТИЯ:30 мин.

(к плану командира отделения)

№ п.п.	Содержание занятия	Время	Действия руководителя	Действия подчиненных
1.	Строи отделения. Развернутый и походный	5 мин	Ознакомление со строевыми	Слушают и запоминают ос-

	строй отделения.		<p>приемами. Называю строевой прием: – строи отделения; – развернутый строй отделения; – походный строй отделения. Объясняю, где и в каких случаях эти строевые приемы применяется. Довожу порядок выполнения строевых приемов, согласно требованиям Строевого устава.</p>	<p>новые положения строевого устава и особенности выполнения строевых приёмов.</p>
			<p>Разучивание строевых приемов. Изучаю с подчиненными каждый строевой прием по подразделениям. Находясь перед строем подразделения, подаю команды на начало отработки каждого строевого приема и его прекращение. Во время разучивания строевых приемов особое внимание обращаю на правильное положение корпуса тела, рук, ног и головы.</p>	<p>За выполнения строевых приемов по подразделениям с использованием подготовительных упражнений в медленном темпе и в целом под счет. По команде руководителя отработывают строевые приемы поминают порядок сначала по подразделениям с использованием подготовительных упражнений, а затем в целом под счет.</p>
			<p>Тренировка в выполнении строевых приемов. Тренирую приемы в составе отделения в целом. Если в процессе тренировки приема допущена общая ошибка, останавливаю обучение и показываю, как эту ошибку исправить. Если ошибку допускает отдельный военнослужащий, вывожу его из строя, становлюсь рядом с ним</p>	<p>По команде руководителя выполняют строевые приемы в целом (в уставном темпе). Учатся правильно и быстро действовать до приобретения твердых практических навыков в выполнении изучаемых строевых приемов.</p>

			и провожу индивидуальное обучение этого приема. Все остальные обучаемые продолжают выполнять строевой прием самостоятельно.	
2.	Повороты отделения, размыкание и смыкание на месте и в движении.	5 мин	<p>Ознакомление со строевыми приемами. Называю строевой прием: – повороты отделения; – размыкание и смыкание отделения на месте; – размыкание и смыкание отделения в движении. Объясняю, где и в каких случаях эти строевые приемы применяется. Довожу порядок выполнения строевых приемов, согласно требованиям Строевого устава.</p>	Слушают и запоминают основные положения строевого устава и особенности выполнения строевых приёмов.
			<p>Разучивание строевых приемов. Изучаю с подчиненными каждый строевой прием по разделением. Находясь внутри строевой площадки (перед строем подразделения), подаю команды на начало отработки каждого строевого приема и его прекращение. Во время разучивания строевых приемов особое внимание обращаю на правильное положение корпуса тела, рук, ног и головы.</p>	Запоминают порядок выполнения строевых приемов по разделением с использованием подготовительных упражнений в медленном темпе и в целом под счет. По команде руководителя отработывают строевые приемы сначала по разделением с использованием подготовительных упражнений, а затем в целом под счет.
			<p>Тренировка в выполнении строевых приемов. Тренирую приемы в составе отделения в целом.</p>	По команде руководителя выполняют строевые приемы в целом (в уставном темпе). Учатся правильно и

			<p>Если в процессе тренировки приема допущена общая ошибка, останавливаю обучение и показываю, как эту ошибку исправить.</p> <p>Если ошибку допускает отдельный военнослужащий, вывожу его из строя, становлюсь рядом с ним и провожу индивидуальное обучение этого приема.</p> <p>Все остальные обучаемые продолжают выполнять строевой прием самостоятельно.</p>	<p>быстро действовать до приобретения твердых практических навыков в выполнении изучаемых строевых приемов.</p>
3.	Перестроение отделения из одной шеренги в две и наоборот.	5 мин	<p>Ознакомление со строевыми приемами.</p> <p>Называю строевой прием:</p> <ul style="list-style-type: none"> – перестроение отделения из одной шеренги в две и наоборот; – перестроение отделения из двухшереножного строя в одношереножный. <p>Объясняю, где и в каких случаях эти строевые приемы применяется.</p> <p>Довожу порядок выполнения строевых приемов, согласно требованиям Строевого устава.</p>	<p>Слушают и запоминают основные положения строевого устава и особенности выполнения строевых приёмов.</p>
			<p>Разучивание строевых приемов.</p> <p>Изучаю с подчиненными каждый строевой прием по разделениям.</p> <p>Находясь внутри строевой площадки (перед строем подразделения), подаю команды на начало отработки каждого строевого приема и его</p>	<p>Запоминают порядок выполнения строевых приемов по разделениям с использованием подготовительных упражнений в медленном темпе и в целом под счет.</p> <p>По команде руководителя отрабатывают строевые</p>

			прекращение. Во время разучивания строевых приемов особое внимание обращаю на правильное положение корпуса тела, рук, ног и головы.	приемы сначала по разделением с использованием подготовительных упражнений, а затем в целом под счет.
			Тренировка в выполнении строевых приемов. Тренирую приемы в составе отделения в целом. Если в процессе тренировки приема допущена общая ошибка, останавливаю обучение и показываю, как эту ошибку исправить. Если ошибку допускает отдельный военнослужащий, вывожу его из строя, становлюсь рядом с ним и провожу индивидуальное обучение этого приема. Все остальные обучаемые продолжают выполнять строевой прием самостоятельно.	По команде руководителя выполняют строевые приемы в целом (в уставном темпе). Учатся правильно и быстро действовать до приобретения твердых практических навыков в выполнении изучаемых строевых приемов.
4.	Построение отделения в колонну по одному (по два). Перестроения отделения из развернутого строя в колонну и обратно. Перестроения отделения из колонны по одному в колонну по два и обратно.	5 мин	Ознакомление со строевыми приемами. Называю строевой прием: – построение отделения в колонну по одному; – построение отделения в колонну по два; – перестроения отделения из развернутого строя в колонну; – перестроения отделения из колонны в развернутый строй; – перестроения отделения из колонны по одному в колонну по	Слушают и запоминают основные положения строевого устава и особенности выполнения строевых приёмов.

			два; -перестроения отделения из колонны по два в колонну по одному.	
			Объясняю, где и в каких случаях эти строевые приемы применяется. Довожу порядок выполнения строевых приемов, согласно требованиям Строевого устава.	
			Разучивание строевых приемов. Изучаю с подчиненными каждый строевой прием по разделением. Находясь внутри строевой площадки (перед строем подразделения), подаю команды на начало отработки каждого строевого приема и его прекращение. Во время разучивания строевых приемов особое внимание обращаю на правильное положение корпуса тела, рук, ног и головы.	Запоминают порядок выполнения строевых приемов по разделением с использованием подготовительных упражнений в медленном темпе и в целом под счет. По команде руководителя отработывают строевые приемы сначала по разделением с использованием подготовительных упражнений, а затем в целом под счет.
			Тренировка в выполнении строевых приемов. Тренирую приемы в составе отделения в целом. Если в процессе тренировки приема допущена общая ошибка, останавливаю обучение и показываю, как эту ошибку исправить. Если ошибку допускает отдельный военнослужащий, вывожу его из строя, становлюсь рядом с ним и провожу индивидуальное обучение этого приема.	По команде руководителя выполняют строевые приемы в целом (в уставном темпе). Учатся правильно и быстро действовать до приобретения твердых практических навыков в выполнении изучаемых строевых приемов.

			Все остальные обучаемые продолжают выполнять строевой прием самостоятельно.	
5.	Перемена направления движения колонны.	5 мин	<p>Ознакомление со строевым приемом. Называю строевой прием: – перемена направления движения колонны. Объясняю, где и в каких случаях этот строевой прием применяется. Довожу порядок выполнения строевого приема, согласно требованиям Строевого устава.</p>	Слушают и запоминают основные положения строевого устава и особенности выполнения строевого приема.
			<p>Разучивание строевого приема. Изучаю с подчиненными строевой прием по разделениям. Находясь внутри строевой площадки (перед строем подразделения), подаю команды на начало отработки строевого приема и его прекращение. Во время разучивания строевого приема особое внимание обращаю на правильное положение корпуса тела, рук, ног и головы.</p>	Запоминают порядок выполнения строевого приема по разделениям с использованием подготовительных упражнений в медленном темпе и в целом под счет. По команде руководителя отработывают строевой прием сначала по разделениям с использованием подготовительных упражнений, а затем в целом под счет.
			<p>Тренировка в выполнении строевого приема. Тренирую прием в составе отделения в целом. Если в процессе тренировки приема допущена общая ошибка, останавливаю обучение и показываю, как эту ошибку исправить. Если ошибку допускает отдельный</p>	По команде руководителя выполняют строевой прием в целом (в уставном темпе). Учатся правильно и быстро действовать до приобретения твердых практических навыков в выполнении изучаемого строевого приема.

			<p>военнослужащий, вывожу его из строя, становлюсь рядом с ним и провожу индивидуальное обучение этого приема. Все остальные обучаемые продолжают выполнять строевой прием самостоятельно.</p>	
6.	Выполнение Воинского приветствия в строю на месте и в движении.	5 мин	<p>Ознакомление со строевыми приемами. Называю строевой прием: – выполнение воинского приветствия в строю на месте; – выполнение воинского приветствия в строю в движении; Объясняю, где и в каких случаях эти строевые приемы применяется. Довожу порядок выполнения строевых приемов, согласно требованиям Строевого устава.</p>	<p>Слушают и запоминают основные положения строевого устава и особенности выполнения строевых приёмов.</p>
			<p>Разучивание строевых приемов. Изучаю с подчиненными каждый строевой прием по разделениям. Находясь внутри строевой площадки (перед строем подразделения), подаю команды на начало отработки каждого строевого приема и его прекращение. Во время разучивания строевых приемов особое внимание обращаю на правильное положение корпуса тела, рук, ног и головы.</p>	<p>Запоминают порядок выполнения строевых приемов по разделениям с использованием подготовительных упражнений в медленном темпе и в целом под счет. По команде руководителя отработывают строевые приемы сначала по разделениям с использованием подготовительных упражнений, а затем в целом под счет.</p>
			<p>Тренировка в выполнении строевых приемов. Тренирую приемы в</p>	<p>По команде руководителя выполняют строевые приемы в целом (в</p>

		<p>составе отделения в целом.</p> <p>Если в процессе тренировки приема допущена общая ошибка, останавливаю обучение и показываю, как эту ошибку исправить.</p> <p>Если ошибку допускает отдельный военнослужащий, вывожу его из строя, становлюсь рядом с ним и провожу индивидуальное обучение этого приема.</p> <p>Все остальные обучаемые продолжают выполнять строевой прием самостоятельно.</p>	<p>уставном темпе).</p> <p>Учатся правильно и быстро действовать до приобретения твердых практических навыков в выполнении изучаемых строевых приемов.</p>
--	--	--	--

Руководитель сборов:

Преподаватель-организатор ОБЖ

И. И. Барашкин

« ___ » _____ 20__ г.

1. Строи отделения. Развернутый и походный строй отделения:

1.1. Строи отделения.

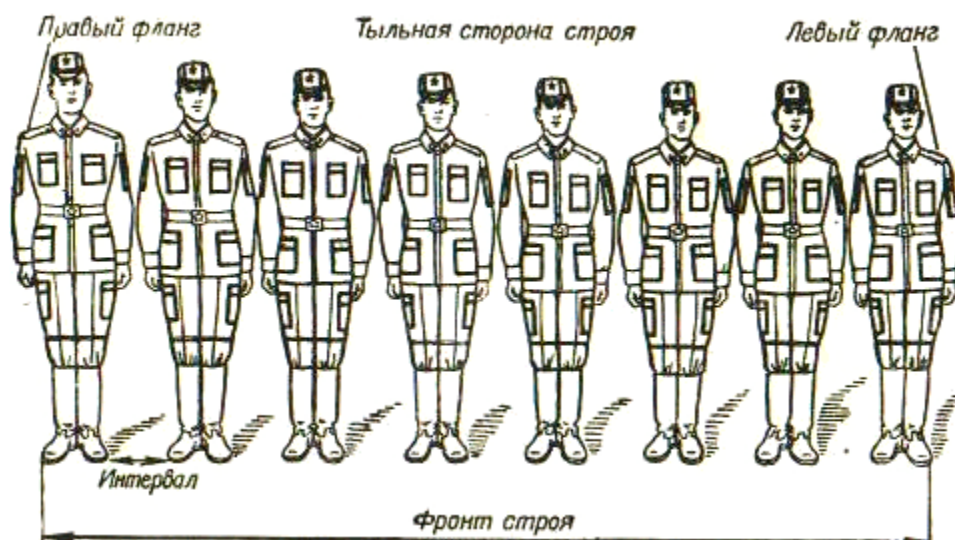

Одношереножный строй (шеренга) и его элементы.

На самом первом занятии по строевой подготовке командиру необходимо показать обучаемым все элементы строя, дать уставные определения этих элементов, рассказать о назначении каждого элемента строя в отдельности.

Первое, что необходимо усвоить обучаемым – это понять, что такое строй.

СТРОЙ – установленное Уставом размещение военнослужащих, подразделений и частей для их совместных действий в пешем порядке и на машинах.

Командир уточняет, что для отделения и взвода существуют развернутые одношереножный и двухшереножный строи, походный строй отделения строится в колонну по одному и в колонну по два, а походный строй взвода – в колонну по три и по четыре.

Приступая к объяснению основных элементов строя, командир подает команду: «Отделение (взвод), в одну шеренгу – СТАНОВИСЬ». Построив подразделение в одну шеренгу, командир уточняет: «Строй, в котором вы сейчас стоите, есть развернутый одношереножный строй». После чего объясняет, показывает и дает определения:

ШЕРЕНГЕ, флангу и фронту строя, тыльной стороне строя, интервалу и ширине строя.

ШЕРЕНГА – строй, в котором военнослужащие размещены один возле другого на одной линии.

Четыре человека и менее всегда строятся в одну шеренгу.

ФЛАНГ – правая (левая) оконечность строя. При поворотах строя названия флангов не изменяются.

ФРОНТ – сторона строя, в которую военнослужащие обращены лицом.

ТЫЛЬНАЯ СТОРОНА СТРОЯ – сторона, противоположная фронту.

Интервал – расстояние по фронту между военнослужащими, подразделениями и частями.

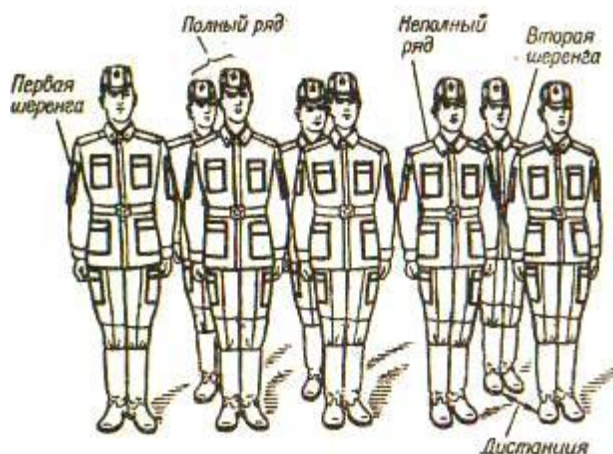

Двухшереножный строй и его элементы.

Командир подчеркивает, что в сомкнутом строю, в котором сейчас находятся обучаемые, интервал между локтями рядом стоящими солдатами должен быть равен ширине ладони и приказывает всем установить этот интервал.

ШИРИНА СТРОЯ – расстояние между флангами.

После объяснения и показа элементов одношереножного строя командир подает команду: «Отделение (взвод), в две шеренги –СТАНОВИСЬ» и дает определение элементам этого строя.

ДВУХШЕРЕНОЖНЫЙ СТРОЙ это строй, в котором военнослужащие одной шеренги расположены в затылок военнослужащим другой шеренги на дистанции одного шага (вытянутой руки, наложенной ладонью на плечо впереди стоящего военнослужащего). Шеренги называются первой, и второй. При повороте строя названия шеренг не изменяются.

После этого командир объясняет, показывает и дает определения: дистанции, строя, глубине строя, ряду.

ДИСТАНЦИЯ – расстояние в глубину между военнослужащими, подразделениями и частями.

Командир предлагает проверить дистанцию между шеренгами, для чего обучаемые второй шеренги, вытянув левую руку, кладут ее ладонью на плечо впереди стоящего.

ГЛУБИНА СТРОЯ – расстояние от первой шеренги (впереди стоящего военнослужащего) до последней шеренги (позади стоящего военнослужащего).

РЯД – два военнослужащих, стоящих в двухшереножном строю в затылок один другому. Если за военнослужащим первой шеренги не стоит в затылок военнослужащий второй шеренги, такой ряд называется неполным; последний ряд всегда должен быть полным.

При повороте двухшереножного строя кругом военнослужащие неполного ряда переходят во впереди стоящую шеренгу.

Одношереножный и двухшереножный строи могут быть **сомкнутыми** или **разомкнутыми**.

В сомкнутом строю, военнослужащие в шеренгах расположены по фронту один от другого на интервалах, равных ширине ладони между локтями. В разомкнутом строю военнослужащие в шеренгах расположены по фронту один от другого на интервалах в один шаг или на интервалах, указанных командиром. Чтобы показать разомкнутый строй, командир размыкает двухшереножный строй и поясняет, что в разомкнутом строю обучаемые в шеренгах расположены по фронту один от другого на интервалах в один шаг или же на интервалах, указанных командиром. Затем командир ставит перед обучаемыми вопросы, проверяя, как они усвоили пройденный материал. Если обучаемые усвоили положения развернутого строя и его элементы, командир приступает к тренировке. В ходе тренировки, убедившись, что отработанные положения усвоены, командир приступает к показу и пояснению походного строя.

КОЛОННА – строй, в котором военнослужащие расположены в затылок друг другу а подразделения – одно за другим на дистанциях, установленных Уставом или командиром. Колонны могут быть по одному, по два, по три, по четыре и более. Колонны применяются для построения подразделений и частей в развернутый или походный строй. Командир указывает, что отделение строится в колонну по одному, по два, взвод – по одному, по два, по три, а взвод из четырех отделений – в колонну по четыре. Развернутый строй – строй, в котором подразделения построены на одной линии по фронту в одношереножном или двухшереножном строю в линию колонн на интервалах, установленных Уставом или командиром.



Походный строй.

РАЗВЕРНУТЫЙ СТРОЙ применяется для проведения проверок, расчетов, смотров, парадов, а также в других необходимых случаях.

ПОХОДНЫЙ СТРОЙ – строй, в котором подразделение построено в колонну или подразделения в колоннах построены одно – за другим на дистанциях, установленных Уставом или командиром.

Походный строй применяется для передвижения подразделений при совершении марша, прохождения торжественным маршем, с песней, а также в других необходимых случаях. Называя элементы походного строя, командир дает их определение:

СТРОИ – колонна по два.

НАПРАВЛЯЮЩИЙ – военнослужащий (подразделение), движущийся головным в указанном направлении. По направляющему образуют свое движение остальные военнослужащие (подразделения).

ЗАМЫКАЮЩИЙ – военнослужащий (подразделение, машина), движущийся последним в колонне.

ГЛУБИНА СТРОЯ – расстояние от первой шеренги (впереди стоящего военнослужащего) до последней шеренги (позади стоящего военнослужащего).

Для наглядности при показе элементов строя целесообразно построить одно из отделений перед строем взвода (роты) и показать на нем все элементы строя.

После показа походных строев и их элементов командир проверяет усвоение отработанных приемов, задавая контрольные вопросы.

1.2. Развернутый строй отделения.

До начала обучения личного состава действиям при построении командир отделения поясняет, что Строевым уставом для отделения предусматриваются **развернутый** и **походный** строи.

Развернутый строй отделения - это такой строй, где солдаты расположены на одной линии по фронту. При этом они могут располагаться в одношереножном (в шеренге) или двухшереножном строю. Такой строй применяется для первоначального построения, для проведения проверок, расчетов, смотров, парадов, а также в других случаях.

Далее командир отделения поясняет, что Строевой устав требует от военнослужащего знать свое место в строю, уметь быстро, без суеты занять его, в строю без разрешения не разговаривать и соблюдать полную тишину; быть внимательным к приказам и командам (сигналам) своего командира, быстро и точно их выполнять, не мешая другим. Затем командир отделения приступает к практическому построению отделения в одношереножный строй (шеренгу), сопровождая действия отделения необходимыми пояснениями

Построение отделения производится по команде **«Отделение, в одну шеренгу – СТАНОВИСЬ»**. По предварительной команде **«Отделение»** все обучаемые должны немедленно повернуться лицом к командиру отделения, принять положение **«смирно»** и ждать следующей команды в готовности быстро и четко ее выполнить. Командир отделения подает команду, находясь также лицом к обучаемым. По окончании подачи команды на построение он быстро поворачивается в сторону фронта построения, оставаясь в положении **«смирно»**.



Отделение в одношереножном строю.

Свое место в строю военнослужащие занимают по исполнительной команде **«СТАНОВИСЬ»**. Став лицом в сторону фронта построения, командир отделения приказывает левее себя стать пулеметчику, левее пулеметчика – старшему стрелку и так далее, как показано на рисунке.

После того как обучаемые займут свои места в строю, командир отделения выводит двух трех солдат из строя и с ними практически показывает, как должны военнослужащие стоять в строю, интервал между двумя военнослужащими должен быть на ширину ладони, носки сапог – на одной прямой линии, до команды **«Вольно»** все должны сохранять положение строевой стойки.

После этого целесообразно отработать с обучаемыми действия по команде **«РАЗойДИСЬ»**.

Выполнять эту команду следует также быстро. Закончив объяснения и практический показ, командир отделения тренирует обучаемых в выполнении команд **«Становись»** и **«Разойдись»**. Целесообразно после каждой команды менять место построения отделения.

С началом построения командир отделения выходит из строя и следит за действиями обучаемых, обращая внимание на их организованность и правильность занятия ими своего места в строю, на интервал и положение носков сапог. Тренировка продолжается до тех пор, пока обучаемые не научатся правильным и четким действиям.

В ходе обучения построению в одну шеренгу командир отделения поясняет, что в строю военнослужащие могут находиться в положениях **«строевой стойки»**, **«смирно»** и **«вольно»**.

Строевая стойка принимается по команде **«СТАНОВИСЬ»**. Положение **«смирно»** на месте - это та же строевая стойка, выполняется по команде **«СМИРНО»** и после этой команды запрещается делать какие-либо движения (шевелиться) до следующей команды. Положение **«смирно»** в строю на месте принимается также по всякой предварительной команде.

Для обучения построению в **развернутый двухшереножный строй** командир отделения подает команду «**Отделение, в две шеренги СТАНОВИСЬ**». Затем практически показывает место каждого солдата отделения в двухшереножном строю. Затем выводит из строя двух солдат, ставит одного из них в затылок другому и показывает их положение в двухшереножном строю.



Рис. 2. Отделение в двухшереножном строю.

Затем он разъясняет, что в двухшереножном строю военнослужащие одной шеренги должны располагаться точно в затылок военнослужащим, впереди стоящей шеренги. Дистанция между шеренгами (военнослужащими) должна быть в один шаг или на расстояние вытянутой руки, положенной на плечо впереди стоящего военнослужащего. При этом требование Строевого устава о том, чтобы носки ног были на одной линии, не должно нарушаться. В двухшереножном строю впереди стоящая шеренга называется первой, а сзади стоящая – второй. При повороте строя названия шеренг не изменяются. Если в отделении четыре человека или менее, то отделение всегда строится в одну шеренгу.

После показа и пояснений командир отделения тренирует от обучаемых правильного и быстрого занятия своих мест в строю.



**Походный строй
отделения – в колонну по одному.**

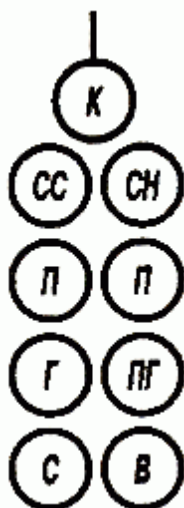

**Походный строй
отделения - в колонну по два.**

1.3. Походный строй отделения.

Походный строй отделения может быть в колонну по одному или в колонну по два. Построение отделения в колонну по одному (по два) на месте производится по команде «Отделение, в колонну по одному (по два) - СТАНОВИСЬ». Приняв строевую стойку и подав команду, командир отделения становится лицом в сторону движения, а отделение выстраивается согласно штату, как показано на рисунке.

По исполнительной команде командир отделения (направляющий военнослужащий) идет в полшага, вторые номера, выходя вправо, в такт шага занимают свои места в колонне, как показано на рисунке; отделение движется в полшага до команды «ПРЯМО» или «Отделение - СТОЙ».

Перестроение отделения из колонны по два в колонну по одному производится по команде «Отделение, в колонну по одному, шагом - МАРШ» (на ходу - «МАРШ»).

По исполнительной команде командир отделения (направляющий военнослужащий) идет полным шагом, а остальные - в полшага; по мере освобождения места вторые номера в такт шага заходят в затылок первым и продолжают движение полным шагом.

С началом построения командир отделения поворачивается крутом и следит за выстраиванием отделения.

Отделение численностью четыре человека и менее строится в колонну по одному.

Перестроение отделения из развернутого строя в колонну производится поворотом отделения направо по команде «Отделение, напра-ВО». При повороте двухшереножного строя командир отделения делает полшага вправо.

Перестроение отделения из колонны в развернутый строй производится поворотом отделения налево по команде «Отделение, нале-ВО». При повороте отделения из колонны по два командир отделения делает полшага вперед.

Перестроение отделения из колонны по одному в колонну по два производится по команде «Отделение, в колонну по два, шагом - МАРШ» (на ходу - «МАРШ»).

Для перемены направления движения колонны подаются команды:

«Отделение, правое (левое) плечо вперед - МАРШ»; направляющий военнослужащий заходит налево (направо) до команды «ПРЯМО», остальные следуют за ним; «Отделение, за мной - МАРШ (бегом - МАРШ)»; отделение следует за командиром.

2. Повороты отделения, размыкание и смыкание на месте и в движении:

2.1. Повороты отделения.

Повороты отделения выполняются одновременно всеми военнослужащими с соблюдением равенства по командам и правилам, как для одиночных военнослужащих. После поворота отделения в двухшереножном строю направо (налево) командир отделения делает полшага вправо (влево). А при повороте кругом – шаг вперед.

2.2. Размыкание и смыкание на месте и в движении.

2.1.1. Размыкание и смыкание отделения на месте.

Построив отделение в развернутый одношереножный строй, командир отделения поясняет, что в практике часто требуется увеличить интервалы между военнослужащими в строю, например, при обучении строевым приемам с оружием, перебежкам и переползаниям, при проведении утреннего осмотра и т. п. Для этого Строевым уставом предусматривается размыкание и смыкание отделения.

Для размыкания отделения на месте на один шаг или более подается команда «Отделение, вправо (влево, от середины), разом-КНИСЬ» или «Отделение, вправо (влево, от середины, на столько-то шагов, разом-КНИСЬ (бегом, разом-КНИСЬ)». Если в команде интервал не был указан, размыкание производится на один шаг.

При размыкании отделения от середины в команде указывается, средний.

Военнослужащий, названный средним, услышав свою фамилию, отвечает: «Я», вытягивает вперед левую руку и тут же ее опускает.

Обучение размыканию на месте по разделениям на три счета	
Команда: «Отделение, вправо (влево, от середины, на столько-то шагов, разом- КНИСЬ (бегом, разом-КНИСЬ), делай – РАЗ,	Сделать поворот в указанную сторону, не приставляя сзади стоящую ногу.
делай – ДВА,	Приставить сзади стоящую ногу и одновременно повернуть голову в сторону фронта построения. Голова должна быть повернута настолько, чтобы видеть через плечо сзади стоящего военнослужащего, сохраняя положение корпуса, как при строевой стойке.
делай – ТРИ»	Начать движение учащенным полушагом (бегом), смотреть через плечо на идущего сзади и не отрываться от него; после остановки идущего сзади сделать еще один шаг или такое количество шагов, какое указано в команде, остановиться и сделать поворот.

Обучение смыканию и размыканию отделения целесообразно проводить одновременно. Для смыкания отделения подается команда «Отделение, вправо (влево, к середине), сом-КНИСЬ». По разделениям прием выполняется на два счета.

Обучение размыканию на месте по разделениям на три счета	
Команда: «Отделение, вправо (влево, к середине), сом-КНИСЬ (бегом сом-КНИСЬ), делай – РАЗ,	Все военнослужащие, за исключением того, к которому назначено смыкание, делают поворот в сторону смыкания.
делай – ДВА»	учащенным полушагом (бегом) подходят на установленный для сомкнутого строя интервал и по мере подхода самостоятельно останавливаются, поворачиваются налево (направо) и принимают строевую стойку.

2.1.2. Размыкание и смыкание в движении:

Размыкание отделения в движении производится, как правило при построении отделения в колонну по одному. Этот строевой прием применяется на строевых занятиях для разучивания и тренировки строевых приемов: движение строевым шагом, отдания воинского приветствия в движении, повороты в движении, и.т.д. Для этого в движении может подаваться команда: «Отделение для выполнения воинского приветствия, дистанция между военнослужащими – 5 шагов, начальник справа, «МАРШ». Отделение начинает движение одновременно, при этом впереди стоящие военнослужащие двигаются ускоренным строевым шагом, а позади стоящие – делают короткие шаги до тех пор, пока не наберут указанную дистанцию.

При смыкании разомкнутого отделения командир отделения подает команду: «К направляющему – СОМКНИСЬ». Направляющий военнослужащий при этом двигается со скоростью установленной Уставом, а остальные военнослужащие – ускоренным строевым шагом до тех пор, пока не наберут дистанцию вытянутой руки.

3. Перестроение отделения из одной шеренги в две и наоборот:

Для перестроения отделения из одной шеренги в две предварительно производится расчет на первый и второй. Командир отделения поясняет и показывает действия военнослужащих при расчете, обращая внимание на одновременность поворота головы с названием своего номера и быструю постановку ее в первоначальное положение. Затем командир отделения переходит к обучению перестроению из одной шеренги в две. Обучение этому приему рекомендуется проводить по разделением на три счета. В начале обучения командир отделения приказывает одному из обучаемых стать рядом с собой с правой стороны и показывает действия второго номера при перестроении в две шеренги. Затем командир отделения подает команду на перестроение по разделением.

Порядок перестроения отделения из одной шеренги в две на месте	
Команда: «Отделение, в две шеренги – СТРОЙСЯ, делай – РАЗ,	Вторые номера делают с левой ноги шаг назад, не приставляя правой ноги (рис. а).
делай – ДВА	Переносят правую ногу по кратчайшему пути на шаг в сторону (рис. б).
делай – ТРИ»	Приставляют левую ногу к правой и принимают положение строевой стойки (рис. в).

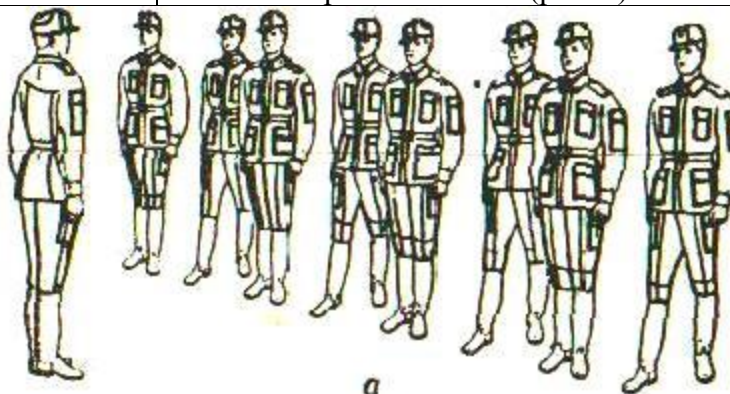

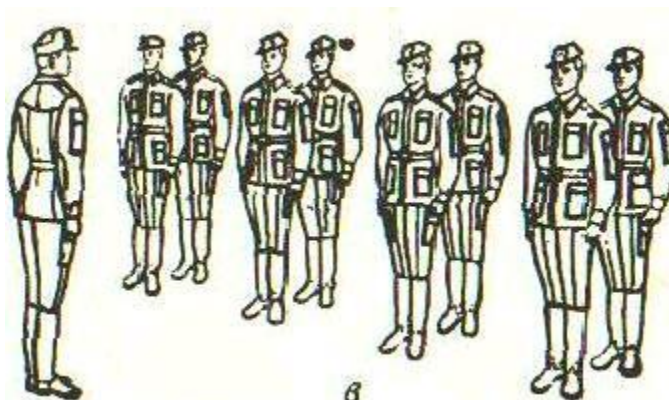
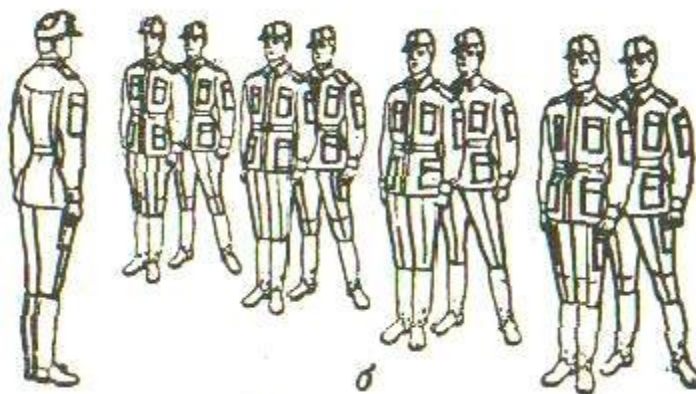

**Перестроение отделения из одной шеренги в две:
а, б, в – последовательность перестроения.**

После показа действий второго номера при перестроении отделения из одной шеренги командир отделения сразу показывает обратное действие второго номера при перестроении из двухшереножного строя в одношереножный, напоминая, что для перестроения отделения на месте из сомкнутого двухшереножного строя в одношереножный оно предварительно размыкается на один шаг.

Обучение перестроению из двухшереножного строя в одношереножный также следует проводить на три счета.

Порядок перестроения отделения из одной шеренги в две на месте	
Команда: «Отделение, в одну шеренгу – СТА-НОВИСЬ, делай - РАЗ,	С левой ноги сделать шаг влево.
делай – ДВА	Не приставляя правой ноги, перенести ее кратчайшим путем вперед и поставить на линию первого номера.
делай – ТРИ»	Приставить левую ногу к правой.

После показа командир отделения тренирует обучаемых в перестроении.

При обучении перестроению отделения из одной шеренги в две и наоборот следует иметь в виду, что в обоих случаях движение руками не производится. При выравнивании отделения после перестроения в две шеренги интервалы между рядами сохраняются.

**4. Построение отделения в колонну по одному (по два).
Перестроения отделения из развернутого строя в колонну и
обратно. Перестроения отделения из колонны по одному в
колонну по два и обратно:**

**4.1. Построение отделения в колонну по одному (по два). Перестроения
отделения из колонны по одному в колонну по два и обратно.**

4.1.1. Перестроение отделения из колонны по одному в колонну по два.

При обучении перестроениям командир отделения вначале в медленном темпе показывает и поясняет уставные требования по тому или иному перестроению, а затем (когда обучаемые усвоят технику перестроения) приступает к тренировке.

Показывая порядок перестроения отделения из колонны по одному в колонну по два, командир отделения вызывает к себе одного из обучаемых и ставит его впереди себя на один шаг.

Порядок перестроения в движении отделения из колонны по одному в колонну по два	
Команда: «Отделение, шагом марш, ПОЛША- ГА, делай – РАЗ, делай – ТРИ	По этой команде головной и второй номера начина- ет движение в полшага, а командир отделения, сделав один полушаг с левой ноги вместе с впереди идущим.
делай – ЧЕТЫРЕ, делай – ПЯТЬ»	Правой ногой делает шаг вправо вперед. Делает левой ногой – полный шаг вперед и, выйдя на линию впереди идущего, двигается вместе с ним по- лушагом до команды «ПРЯМО» или «СТОЙ».
	Остальные вторые номера в строю отделения де- лают один полушаг правой ногой (по счету «делай – ЧЕТЫРЕ») и вместе со своими первыми номерами начинают движение с левой ноги полным шагом (по счету «делай – ПЯТЬ») до приближения к впереди идущим на уставную дистанцию, а затем двигаются в полшага до команды «ПРЯМО» или «Отделение – СТОЙ».

4.1.2. Перестроение отделения из колонны по два в колонну по одному.

Закончив показ действий вторых номеров при перестроении отделения из колонны по одному в колонну по два, командир отделения сразу же показывает технику перестроения отделения из колонны по два в колонну по одному, которое осуществляется по команде «Отделение, в колонну по одному, шагом – МАРШ» (на ходу «МАРШ»).

Порядок перестроения в движении отделения из колонны по одному в колонну по два	
Команда: «Отделение, в колонну по одному, шагом – МАРШ» (на ходу «МАРШ»)	По исполнительной команде командир отделения (головной) идет полным шагом, а остальные – в полшага.
делай – РАЗ	Второй номер, сделав два полушага, с левой ноги делает шаг вперед.
делай – ДВА	С правой ноги вместе с сзади идущим первым номе- ром начинает движение вперед полным шагом (по счету «делай - ТРИ»). Идущие сзади военнослужащие,

совершают такие же действия.

Обучение перестроению следует проводить в замедленном темпе, а по мере усвоения обучаемыми техники перестроения необходимо переходить к тренировке в нормальном темпе.

Обучая отделение движению строевым или походным шагом, одновременно рекомендуется

тренировать обучаемых выполнению команд: «ШИРЕ ШАГ», «КОРОЧЕ ШАГ», «ЧАЩЕ ШАГ», «Ре-ЖЕ», «ПОЛШАГА», «ПОЛНЫЙ ШАГ».

Обучение действиям по этим командам рекомендуется проводить под счет «раз, два, три; раз, два, три» и т. д. Счет помогает быстрее освоить выполнение команд одновременно всеми

обучаемыми.

При движении походным шагом по команде «Смирно» необходимо всем отделением одно-

временно перейти на строевой шаг, соблюдая уставной темп движения. При движении строевым шагом по команде «Вольно» – переходить на походный шаг.

По команде «Заправиться», не оставляя своего места в строю, разрешается поправить оружие, обмундирование и снаряжение; при необходимости выйти из строя, за разрешением обратиться к непосредственному начальнику; разговаривать и курить – только с разрешения старшего командира.

Перед командой «Заправиться» обязательно подается команда «Вольно».

В том случае, когда отделению необходимо двигаться не в ногу, подается команда «ИДТИ НЕ В НОГУ», а для движения в ногу – команда «ИДТИ В НОГУ». По команде «Идти в ногу» нога берется по головному или по подсчету командира.

4.2. Перестроения отделения из развернутого строя в колонну и обратно.

Для перестроения отделения из развернутого строя в колонну достаточно повернуть отделение направо или налево.

Для перестроения отделения колонны в развернутый строй надо повернуть отделение направо или налево.

5. Перемена направления движения колонны

Для перемены направления движения захождением плечом подается команда «Отделение, правое (левое) плечо вперед, шагом - МАРШ» (на ходу - «МАРШ»).

По этой команде отделение начинает захождение правым (левым) плечом вперед: фланговый военнослужащий заходящего фланга, повернув голову вдоль фронта, идет полным шагом, сообразуя свое движение так, чтобы не потеснить остальных к неподвижному флангу; фланговый военнослужащий неподвижного фланга обозначает шаг на месте и постепенно поворачивается налево (направо), сообразуясь с движением заходящего фланга; остальные военнослужащие, соблюдая равнение по фронту взглядом в сторону заходящего фланга (не поворачивая головы) и чувствуя локтем соседа со стороны неподвижного фланга, делают шаг тем меньший, чем ближе они находятся к неподвижному флангу.

Когда отделение сделает захождение насколько нужно, подается команда «ПРЯМО» или «Отделение - СТОЙ».

6. Выполнение воинского приветствия в строю на месте и в движении:

Обучение выполнению воинского приветствия с оружием в составе отделения рекомендуется проводить вначале на месте, а затем в движении. Командир отделения напоминает обучаемым, что отделение на месте и в движении выполняет воинское

приветствие прежде всего прямым начальникам. Кроме того, воинское приветствие по команде выполняется всем начальникам в воинском звании от генерал-полковника (адмирала) и выше, а также лицам, назначенным для руководства проведением инспектирования части (подразделения). выполнение воинского приветствия в строю на месте сопровождается отдаванием начальнику рапорта.

Командир отделения при обучении выполнению воинского приветствия вначале коротко поясняет требования Строевого устава, а затем подает необходимые команды и следит за действиями обучаемых. При этом он может ставить себя в роли старшего командира, а обязанности командира отделения приказывает выполнять одному из наиболее подготовленных солдат.

Выполнение воинского приветствия на месте и в движении производится по команде командира отделения «Отделение СМИРНО, равнение на-ПРАВО (на-ЛЕВО)». При выполнении воинского приветствия на месте равнение может производиться на середину строя, т. е. по команде «На-СРЕДИНУ».

Практически выполнение воинского приветствия осуществляется в такой последовательности:

– команду для выполнения приветствия командир отделения подает в тот момент, когда начальник приблизится к отделению на 20–25 шагов;

– по команде «СМИРНО» все военнослужащие одновременно принимают положение «смирно»;

– по команде «Равнение на-ПРАВО (на-ЛЕВО, на-СРЕДИНУ)» военнослужащие также одновременно и четко поворачивают голову в сторону начальника;

– командир отделения после подачи команды, оставаясь лицом к строю, прикладывает руку к головному убору, поворачивается в сторону начальника, подходит строевым шагом к нему;

за два-три шага до него останавливается и рапортует, например: «Товарищ лейтенант. Второе отделение занимается строевой подготовкой. Командир отделения сержант Петров»; если командир отделения с оружием в положении «на ремень» или «на грудь», то оно остается без изменения, в этом случае движение рукой, не занятой оружием, производится в такт шагов;

– начальник, которому выполняется воинское приветствие, прикладывает руку к головному убору после подачи командиром отделения команды для выполнения воинского приветствия;

– командир отделения, отдав рапорт и не опуская руку от головного убора, делает левой (правой) ногой шаг в сторону с одновременным поворотом направо (налево) и, пропустив начальника вперед, следует за ним в одном-двух шагах сзади и с внешней стороны строя;

– при приближении или удалении начальника все военнослужащие в строю провожают начальника взглядом, поворачивая вслед за ним голову;

– по прохождении начальника или по команде «Вольно» командир отделения командует: «ВОЛЬНО» – и опускает руку;

– при подходе начальника с тыльной стороны строя командир отделения поворачивает отделение кругом, а затем подает команду для воинского приветствия;

– если начальник обращается к военнослужащему, находящемуся в строю, по воинскому званию и фамилии, то он отвечает: «Я», а при обращении только по воинскому званию военнослужащий в ответ называет свою должность, звание и фамилию; при этом положение оружия не изменяется и рука к головному убору не прикладывается.

При выполнении воинского приветствия в строю в движении следует учитывать следующие особенности:

– по команде «Смирно» все военнослужащие одновременно переходят на строевой шаг;

– по команде «Равнение на-ПРАВО (на-ЛЕВО)» одновременно с поворотом головы в сторону начальника прекращается движение;

– руками или рукой, не занятой оружием; с карабином в положении «на плечо» движение правой рукой не прекращается;

– командир отделения после подачи команды для воинского приветствия, если он без оружия или с оружием в положении «за спину», повернув голову, одновременно прикладывает руку к головному убору;

– рапорт начальнику не отдается; по прохождении начальника или по его команде «Вольно», в этом случае командир отделения командует: «ВОЛЬНО» – и опускает руку.

Тренировку отделения в выполнении воинского приветствия с оружием рекомендуется проводить вначале в одношереножном строю (в колонне по одному), а затем в двухшереножном (в колонне по два). Во всех случаях следует добиваться, чтобы воинское приветствие выполнялось молодцевато, с точным соблюдением требований Строевого устава; поворот головы должен быть однообразным и выполняться одновременно всеми обучаемыми; четкость и одновременность должны соблюдаться и при переходе на строевой шаг, и прекращении движения руками. В обучении, особенно в тренировке отделений в выполнении воинского приветствия, должны принимать активное участие командир взводов и рот и их заместители. В роли старшего начальника они учат не только личный состав, но и командиров отделений.

ОСНОВЫ ВОЕННОЙ СЛУЖБЫ

ОПОРНЫЙ КОНСПЕКТ

для обучения граждан РФ начальным знаниям в области обороны и их подготовки по основам военной службы

ТЕМА №12: «СТРОИ ПОДРАЗДЕЛЕНИЙ В ПЕШЕМ ПОРЯДКЕ.»

Вопросы занятия:

1. Развернутый и походный строй взвода.

Методические указания по организации и проведению занятий по строевой подготовке:

В строевом обучении применяются следующие методы: **рассказ (объяснение); показ; тренировка; самостоятельное изучение** приема или действия.

Место командира при проведении занятий по строевой подготовке должно обеспечивать наблюдение за действиями обучаемых, чтобы своевременно реагировать на допущенные ими ошибки. Наиболее целесообразным удалением от строя подразделения надо считать: **для командиров отделений** - три-четыре шага; **для командиров взводов (рот)** - пять-семь шагов и более. При таком удалении обучаемые находятся под постоянным контролем командиров и всегда готовы к выполнению команд.

Большое значение в строевой подготовке имеет умение командира четко и громко подавать команды.

Предварительная команда должна подаваться отчетливо и протяжно, чтобы обучаемые поняли, каких действий от них требует командир. **Исполнительная команда** должна подаваться после паузы отрывисто и энергично. Исполнительную команду никогда не следует затягивать, так как это приводит к ненужному перенапряжению обучаемых и нечеткости в действиях.

Перед подачей команды или отдачей приказа командир обязан принять положение «смирно». Это воспитывает у подчиненных дисциплинированность и уважение к строю. Обучение строевым приемам надо проводить в такой последовательности:

ознакомление с приемом; разучивание приема; тренировка.

Для ознакомления с приемом командир должен: назвать прием и указать, где и для какой цели он применяется; подать команду, по которой выполняется прием; показать строго по Строевому уставу, как выполняется прием в целом, а затем в медленном темпе - по разделениям с кратким пояснением порядка его выполнения. На ознакомление с приемом должно затрачиваться минимальное время.

В зависимости от сложности строевого приема **разучивание** его может проводиться: в целом, если прием несложный; по разделениям, если прием сложный; с помощью подготовительных упражнений, если прием сложный и отдельные его элементы трудно усваиваются.

Для ознакомления с приемом руководитель занятия образцово показывает обучаемым порядок его выполнения в целом, а затем по элементам (по разделениям), попутно объясняя свои действия. При показе у обучаемого создается зрительное представление о строевом приеме или действии (его элементах), поэтому показ должен быть безупречным. Показ необходимо всегда сопровождать кратким объяснением. Для создания полного и правильного представления об изучаемом приеме или действии недостаточно иметь зрительное представление, нужно осмыслить изучаемые прием или действие.

Объяснение позволяет раскрыть такие стороны изучаемых строевых приемов или действий, которые трудно усваиваются при показе. Оно ориентирует обучаемых на то, что будет показано, или на то, от чего зависит правильность выполнения строевого приема или действия.

После ознакомления со строевым приемом или действием процесс формирования навыка как целостного действия включает три связанных между собой основных этапа. Первый этап заключается в расчленении приема или действия на элементы и в выполнении приема или действия по частям. Второй этап последовательно объединяет элементы в группы, а затем – в единое целое. Третий этап сводится к выработке навыков в выполнении приема или действия. Выполнение приема путем **многократного**

повторения (тренировки) доводится до автоматизма. При этом командир должен добиваться, чтобы все приемы выполнялись правильно, быстро, красиво и четко.

Порядок проведения занятий. Командир обязан стремиться к тому, чтобы каждое занятие по строевой подготовке максимально повышало выучку личного состава. Это достигается при условии, если занятие будет проводиться с полной нагрузкой, а прием или действие отрабатываться практически при строжайшем соблюдении требований Строевого устава.

Одиночная подготовка является наиболее сложной частью строевого обучения. Обучение одиночной подготовке, как правило, осуществляет непосредственно командир отделения. Он лично проводит занятия с отделением и отвечает за индивидуальную подготовку каждого солдата.

Занятия по изучению строевых приемов на месте необходимо проводить в разомкнутом строю, а в движении - на увеличенных дистанциях, с тем, чтобы командиру отделения отчетливо были видны ошибки и неточности в действиях каждого солдата.

Каждое занятие по одиночной строевой подготовке проводится в следующей методической последовательности: проверка и тренировка в выполнении ранее изученных приемов; показ с кратким разъяснением нового строевого приема и разучивание этого приема по разделением или с помощью подготовительных упражнений (если прием сложный); выполнение приема в замедленном темпе с доведением его в процессе обучения до уставного темпа; тренировка обучаемых до правильного и четкого выполнения разученного приема с использованием одностороннего и двустороннего способа обучения; организация состязания на лучшее выполнение строевого приема и проведение разбора занятия.

Односторонний способ обучения заключается в одновременном обучении всех военнослужащих одним и тем же приемам (действиям) под руководством командира (руководителя). Для обучения и тренировки в выполнении приемов отделение размыкается по периметру строевой площадки на интервалы (дистанции) в несколько шагов.

Двусторонний способ обучения заключается в том, что изучение и тренировка в выполнении приемов проводится попарно (в каждой паре один из обучаемых должен быть более подготовленным).

В ходе тренировки командир следит за действиями своих подчиненных и указывает на допущенные ими ошибки, добивается их устранения, обращая внимание на правильность и четкость выполнения строевых приемов и действий. Хорошая одиночная строевая подготовка обеспечивает успех обучения солдат действиям в составе подразделения и части.

«УТВЕРЖДАЮ»
Зам. директора ГАПОУ МО «ППТ»
_____ С.В. Веселов
«__» _____ 20__ г.

**ПЛАН
ПРОВЕДЕНИЯ ЗАНЯТИЯ**
с обучающимися ГАПОУ МО «ППТ»
по «**ОСНОВАМ ВОЕННОЙ СЛУЖБЫ**».

ТЕМА №12: «СТРОИ ПОДРАЗДЕЛЕНИЙ В ПЕШЕМ ПОРЯДКЕ.»

Цели занятия:

1. Обучить обучающихся выполнению строевых приёмов индивидуально и в составе подразделения.

Учебные вопросы:

1. Развернутый и походный строй взвода.

Время проведения: 1 час.

Место проведения: площадка перед гаражом.

Форма (метод) проведения: Групповое (показ, тренировка и практическое выполнение).

Материальное обеспечение: Заасфальтированная площадка, стенды, плакаты.

Руководства и пособия: Строевой Устав ВС РФ, М. Просвещение, 2013г., «Основы подготовки к военной службе», М. Просвещение, 2003г.

I. ВВОДНАЯ ЧАСТЬ ЗАНЯТИЯ: 7 мин.

1. Определение готовности подразделения к занятию:

- принимаю доклад от дежурного по подразделению о готовности к занятию;
- проверяю готовность и состояние учебной материально-технической базы, наличие и комплектность материального обеспечения;
- проверяю по журналу наличие личного состава, осматриваю внешний вид обучаемых, указываю на недостатки и добиваюсь их устранения.

2. Напоминание материала предыдущего занятия:

- напоминаю тему предыдущего занятия;

- довожу, какие знания и навыки, полученные ранее, могут пригодиться при изучении вопросов предстоящего занятия.

3. Опрос обучаемых:

1. Что такое строй?
2. Что такое шеренга?
3. Что такое фланг?
4. Что такое фронт?
5. Что такое тыльная сторона строя?
6. Что такое интервал?
7. Что такое дистанция?
8. Что такое ширина строя?
9. Что такое глубина строя?
10. Что такое двухшереножный строй?
11. Что такое ряд?
12. Что такое колонна?
13. Дайте определение развёрнутому строю?
14. Дайте определение походному строю?
15. Кто такой направляющий?
16. Кто такой замыкающий?

4. Основные вопросы контроля:

5. Доведение требований безопасности:

- довожу порядок безопасного и безаварийного обращения с учебной материально-технической базой и оборудованием учебных объектов;
- устанавливаю порядок безопасного выполнения элементов предстоящего занятия.

II. ОСНОВНАЯ ЧАСТЬ ЗАНЯТИЯ: 45 мин.

(к плану командира взвода)

№ п.п.	Содержание занятия.	Время	Действия руководителя	Действия подчиненных
1.	Организация занятия.	7 мин	Перед выходом на занятие принимаю рапорт от заместителя командира взвода о готовности личного состава к занятию.	
			Отправляю личный состав взвода под командой заместителя командира взвода к месту проведения занятия. Контролирую порядок выхода взвода на строевой плац.	Взвод под командой ЗКВ выходят к месту проведения занятия в походном строю с песней (под барабан).
			На строевом плацу определяю место построения и выстраиваю взвод в развернутый	Командиры отделений обозначают места построений своих подчиненных и контролируют порядок

			двухшереножный строй.	выполнения команд.
			<p>Подаю команды, например: «Взвод, РАВНЯЙСЬ», «СМИРНО», «Первая шеренга два шага вперед, шагом - МАРШ».</p> <p>Приказываю командирам отделений осмотреть внешний вид подчиненных, проверить знания ими основных положений строевого устава.</p> <p>Провожу выборочный осмотр внешнего вида и проверяю знания основных положений строевого устава у отдельных военнослужащих.</p> <p>После осмотра и проверки приказываю командирам отделений закончить осмотр и проверку, стать в строй и возвращаю первую шеренгу на свое место.</p>	<p>Первая шеренга выходит на указанное количество шагов.</p> <p>Командиры отделений проверяют внешний вид подчиненных, знания ими основных положений строевого устава.</p> <p>Личный состав устраняет выявленные недостатки, отвечает на вопросы и по команде занимает исходное положение.</p>
			Объявляю тему, цель занятия и учебные вопросы.	Слушают и запоминают.
			Определяю каждому отделению место для занятия на строевом плацу и приказываю командирам отделений развести отделения по местам занятий.	Командиры отделений разводят отделения по местам занятий.
2.	Основная часть занятия.	30 мин	После занятия отделениями своих учебных мест, подаю команду, например: «К отработке первого учебного вопроса - ПРИСТУПИТЬ».	Командиры отделений выходят из строя и отрабатывают со своими подчинёнными первый учебный вопрос.
			Перехожу от отделения к отделению, контролирую ход занятия, правильность обучения и даю	Командиры отделений устраняют методические ошибки (при их наличии) в обучении своих подчиненных.

			<p>рекомендации командирам отделений, как лучше устранить ошибки, допускаемые обучаемыми.</p> <p>При необходимости оказываю помощь одному из командиров отделений в обучении подчиненных.</p>	<p>Обучаемые учатся правильно и быстро действовать по командам своих командиров до приобретения твердых практических навыков в выполнении каждого строевого приема.</p>
			<p>Закончив изучение первого вопроса, подаю команды, например: «Командиры отделений», «Отработку первого учебного вопроса - ЗАКОНЧИТЬ», «К отработке второго учебного вопроса - ПРИСТУПИТЬ».</p>	<p>При обращении к командирам отделений они поворачиваются в сторону командира взвода, принимают строевую стойку и уясняют дальнейшие команды (указания). Заканчивают отработку первого учебного вопроса, выстраивают каждый свое отделение на месте построения и приступают к изучению второго вопроса.</p>
3.	Подведение итогов занятия.	8 мин	<p>Закончив изучение последнего вопроса, подаю команды, например: «Командиры отделений», «Занятие - ЗАКОНЧИТЬ», «К подведению итогов занятия - ПРИСТУПИТЬ».</p>	<p>При обращении к командирам отделений они поворачиваются в сторону командира взвода, принимают строевую стойку и уясняют дальнейшие команды (указания). Они заканчивают занятие, выстраивают каждый свое отделение на месте построения и подводят итоги занятия в отделениях. При этом они оценивают каждого солдата и доводят до них оценки. Отмечают лучших и называют отстающих, указывают каждому подчиненному, что и к какому сроку доработать, а также дают указания о подготовке к очередному занятию.</p>

			<p>После подведения итогов в отделениях приказываю командирам возвратить отделения на место общего построения и выстраиваю взвод в развернутый двухшереножный строй.</p>	<p>Командиры отделений обозначают места построений своих подчиненных и контролируют порядок выполнения команд.</p>
			<p>Провожу разбор занятия со всем личным составом взвода и отдельно с сержантами. На общем разборе указывают степень отработки изучаемых приемов (действий) в отделениях, подвожу итоги соревнования между отделениями и даю указания по совершенствованию выполнения изученных строевых приемов в повседневной жизни. При проведении разбора с сержантами отмечаю положительное в проведении занятия и недостатки, допущенные при обучении, и даю указания по подготовке к следующему занятию.</p>	<p>Слушают и запоминают, делают выводы и уясняют задачи.</p>

ХОД ЗАНЯТИЯ: 30 мин.
(к плану командира отделения)

№ п.п.	Содержание занятия.	Время	Действия руководителя	Действия подчиненных
1.	Развернутый и походный строй взвода.	30 мин	<p>Ознакомление со строевыми приемами. Называю строевой прием: – развернутый строй взвода; – походный строй взвода.</p>	<p>Слушают и запоминают основные положения строевого устава и особенности выполнения строевых приёмов.</p>

		<p>Объясняю, где и в каких случаях эти строевые приемы применяется.</p> <p>Довожу порядок выполнения строевых приемов, согласно требованиям Строевого устава.</p>	
		<p>Разучивание строевых приемов.</p> <p>Изучаю с подчиненными каждый строевой прием по разделением.</p> <p>Находясь перед строем подразделения, подаю команды на начало отработки каждого строевого приема и его прекращение.</p> <p>Во время разучивания строевых приемов особое внимание обращаю на правильное положение корпуса тела, рук, ног и головы.</p>	<p>Запоминают порядок выполнения строевых приемов по разделением с использованием подготовительных упражнений в медленном темпе и в целом под счет.</p> <p>По команде руководителя отрабатывают строевые приемы сначала по разделением с использованием подготовительных упражнений, а затем в целом под счет.</p>
		<p>Тренировка в выполнении строевых приемов.</p> <p>Тренирую приемы в составе отделения в целом.</p> <p>Если в процессе тренировки приема допущена общая ошибка, останавливаю обучение и показываю, как эту ошибку исправить.</p> <p>Если ошибку допускает отдельный военнослужащий, вывожу его из строя, становлюсь рядом с ним и провожу индивидуальное обучение этого приема.</p> <p>Все остальные обучаемые продолжают выполнять</p>	<p>По команде руководителя выполняют строевые приемы в целом (в уставном темпе).</p> <p>Учатся правильно и быстро действовать до приобретения твердых практических навыков в выполнении изучаемых строевых приемов.</p>

			строевой прием са- мостоятельно.	
--	--	--	-------------------------------------	--

Руководитель сборов:

Преподаватель-организатор ОБЖ

И. И. Барашкин

« ___ » _____ 20__ г.

1. Развернутый и походный строй взвода

1.1. Строи взвода. Развернутый и походный строй взвода.

Развернутый строй взвода.

Развернутый строй взвода может быть одношереножный или двухшереножный.

Построение взвода в развернутый строй производится по команде «Взвод, в одну шеренгу (в две шеренги) - СТАНОВИСЬ».

Приняв строевую стойку и подав команду, командир взвода становится лицом в сторону фронта построения; отделения выстраиваются левее командира, как показано на рисунках.

В двухшереножном строю последний ряд в каждом отделении должен быть полным.



Развернутый строй взвода – одношереножный.

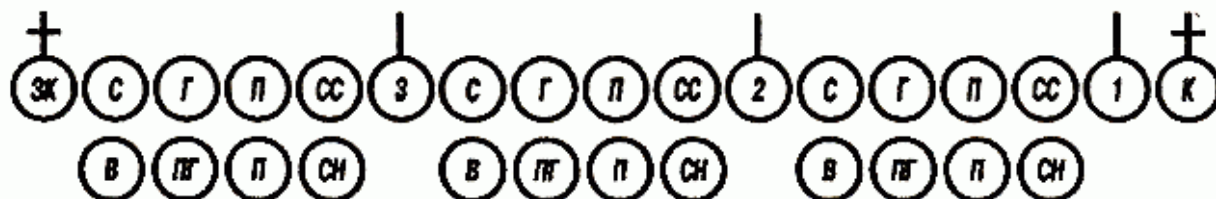

Развернутый строй взвода – двухшереножный.

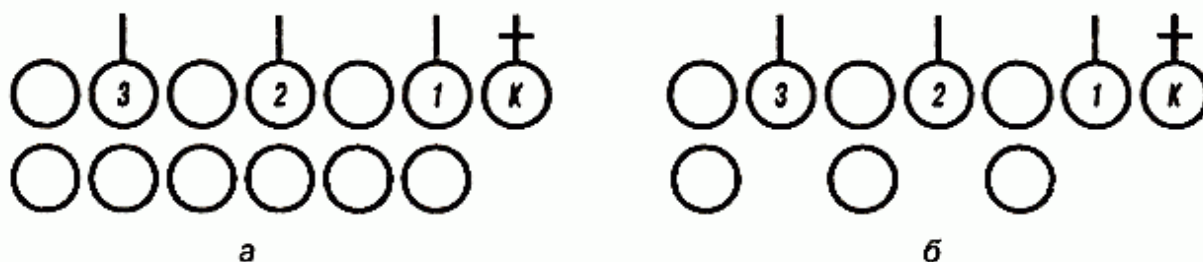

Развернутый двухшереножный строй взвода с численностью отделений:
а – по четыре человека; б – по три человека.

С началом построения отделений командир взвода выходит из строя и следит за выстраиванием взвода.

Взвод с численностью отделений по четыре и по три человека строится в двухшереножный строй.



Рис. а.
 Походный строй взвода:
 а - в колонну по три; б - в колонну по че-
 тыре.



Рис. 6.
 Походный строй взвода – в колонну по два.

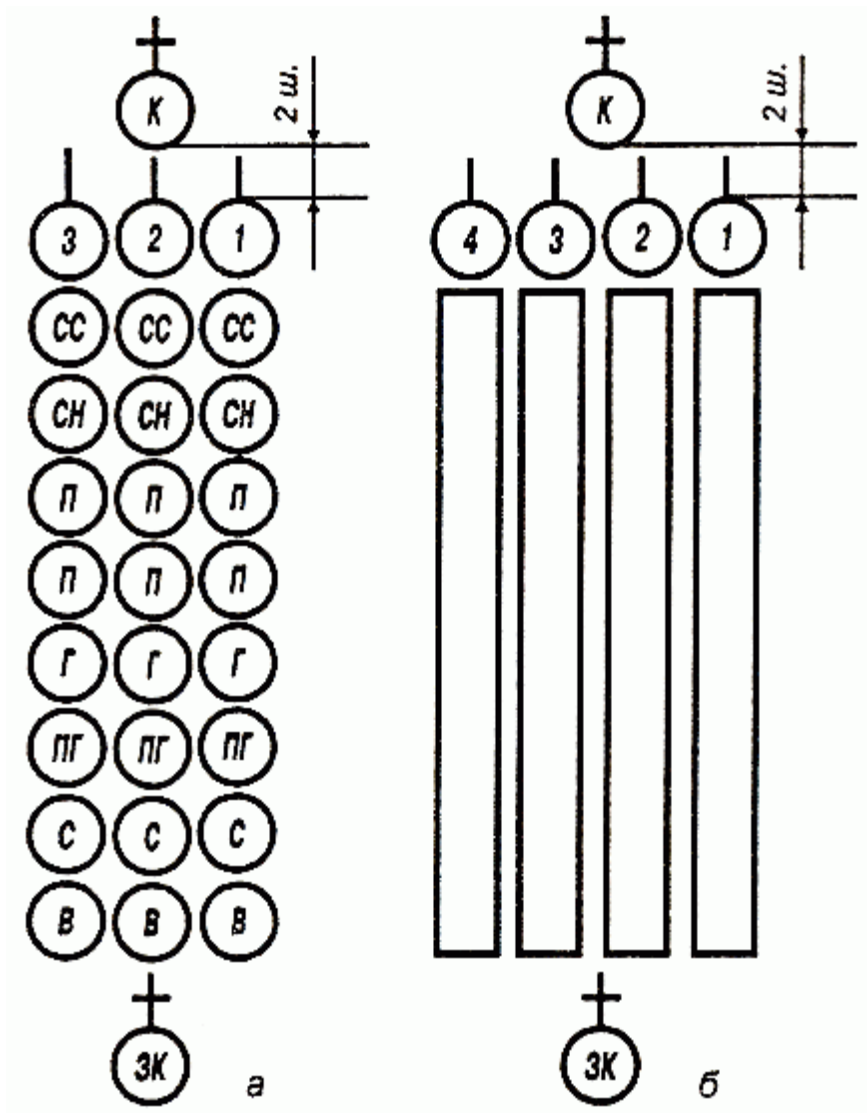

Рис. в.
Походный строй взвода - в колонну по одному.

Выравнивание, повороты, перестроения и другие действия взвода в развернутом строю выполняются по правилам и командам, указанным для отделения.

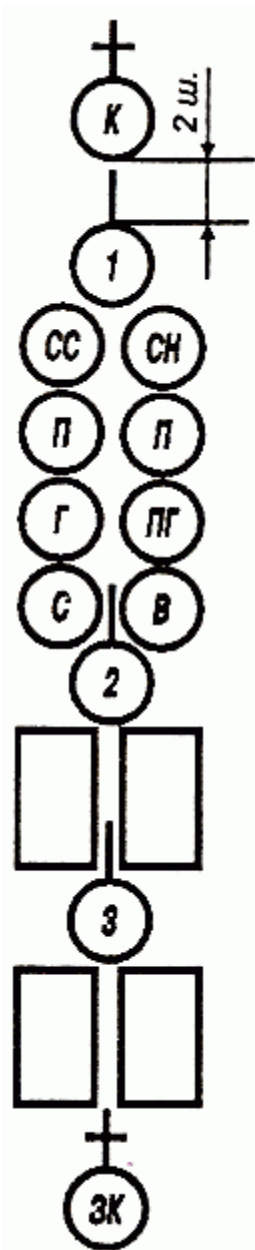

Рис. г.
 Походный строй взвода - в колонну по два с численностью отделений:
 а - по четыре человека; б - по три человека.

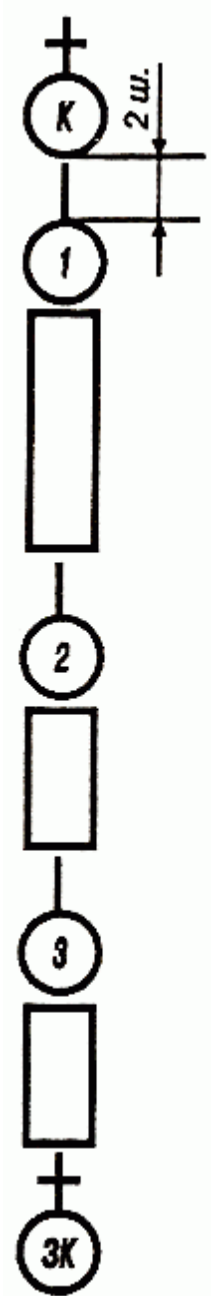
Перестроения взвода из одношереножного строя в двухшереножный и наоборот производятся, как указано в разделе «Строй отделения» настоящего Устава. При расчете взвода в отделениях на первый и второй командиры отделений в расчет не входят.

1.3. Походный строй взвода.

Походный строй взвода может быть в колонну по три (во взводе из четырех отделений - в колонну по четыре), в колонну по два или в колонну по одному. Построение взвода на месте в колонну по три (по четыре) производится по команде «Взвод, в колонну по три (по четыре) - СТАНОВИСЬ». По этой команде отделения выстраиваются, как показано на рис. а, б, в.

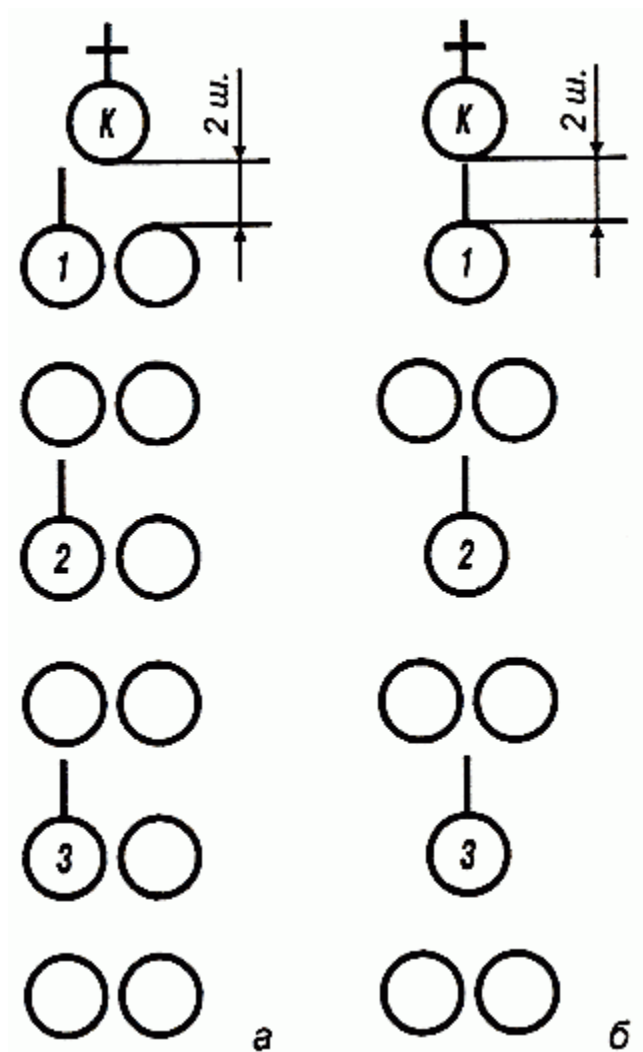
Походный строй в колонну по два взвода с численностью отделений по четыре и по три человека показан на рис. г.

ТАКТИЧЕСКАЯ ПОДГОТОВКА

ОПОРНЫЙ КОНСПЕКТ

ДЛЯ ОБУЧЕНИЯ ГРАЖДАН РОССИЙСКОЙ ФЕДЕРАЦИИ НАЧАЛЬНЫМ ЗНАНИЯМ В ОБЛАСТИ
ОБОРОНЫ И ИХ ПОДГОТОВКИ ПО ОСНОВАМ ВОЕННОЙ СЛУЖБЫ

ТЕМА №13: «ДВИЖЕНИЕ СОЛДАТА В БОЮ.»

Вопросы занятия:

1. Передвижения на поле боя.

Методические указания по организации и проведению занятий по тактической подготовке:

В тактической подготовке на первоначальном этапе основной формой обучения являются тактико-строевые занятия.

Их сущность состоит в том, что с подразделениями отрабатывается техника выполнения приемов и способов действий в различных видах боя сначала по элементам в медленном темпе, а затем в целом в пределах установленного нормативами времени. Недостаточно освоенные элементы приема и прием в целом должны повторяться до тех пор, пока обучаемые не научатся выполнять их правильно, согласованно и в установленное нормативом время.

Тактическая обстановка для проведения тактико-строевого занятия может создаваться для отработки каждого учебного вопроса (норматива) отдельно и не связываться единым замыслом. Она должна быть не сложной, но обеспечивать качественное обучение подчиненных.

Организуют и проводят тактико-строевые занятия с подразделениями непосредственные командиры.

Проводить тактико-строевые занятия можно на учебном тактическом поле или на необорудованной местности. Наиболее эффективны и поучительны те занятия, которые проводятся на учебном тактическом поле, где наряду с мишенями, инженерными сооружениями, заграждениями и участками разрушений могут применяться и звуковые эффекты боя. При проведении занятий на необорудованной местности для обозначения противника используются мишени из ротного тактического комплекта или группа военнослужащих (2-4 чел.) с мишенями и средствами имитации, которые после отработки каждого учебного вопроса или его элемента по распоряжению руководителя занятия перемещаются в новый район для создания новой тактической обстановки. Кроме того, тактико-строевые занятия могут проводиться и с применением лазерных имитаторов стрельбы и поражения (ЛИСП).

Основным методом обучения на тактико-строевых занятиях является упражнение (тренировка) в выполнении приемов и способов действий на поле боя. Могут применяться также объяснение и показ.

Проведение тактико-строевых занятий. Перед выходом на занятие командир взвода строит подразделение, проверяет наличие и экипировку личного состава, вооружение, средства материально-технического обеспечения, а также знание обучаемыми требований безопасности. Кроме того, он обязан установить необходимые требования безопасности при проведении предстоящего занятия.

Тактико-строевое занятие может начинаться непосредственно в расположении части или в исходном районе. В первом случае выдвижение в исходный район и возвращение в расположение части осуществляется на фоне тактической обстановки и используется для закрепления ранее изученных вопросов или для отработки отдельных тактических приемов и способов действий по теме данного занятия.

По прибытии в район занятия руководитель строит подразделение в две шеренги, объявляет тему, учебные цели занятия, порядок его проведения и первый учебный вопрос. Не исключена проверка знания личным составом теоретических положений по теме предстоящего занятия.

Затем руководитель называет приемы и действия, которые предстоит отработать, вводит обучаемых в тактическую обстановку, указывает подчиненным командирам места для занятий и приказывает им вывести подчиненных на указанные места занятий. С занятием учебных мест отделениями и по команде руководителя командиры отделений приступают к отработке первого учебного вопроса и его первого элемента.

Командир отделения, прибыв с личным составом на указанное командиром взвода место,

объявляет обучаемым порядок отработки вопроса по элементам, показывает лично (или привлекает для показа наиболее подготовленных обучаемых) выполнение элемента с краткими пояснениями и приступает к его отработке.

Отработка каждого элемента начинается в замедленном темпе, при этом основное внимание обращается на правильность его выполнения. В последующем темп постепенно увеличивается до времени, установленного соответствующим нормативом. Ошибки, допущенные обучаемыми, должны исправляться своевременно и умело.

Обнаружив общие ошибки в действиях личного состава, командир отделения останавливает обучаемых, вызывает их к себе, указывает на допущенные ошибки, разъясняет, а если необходимо, то снова показывает, как выполнить тот или иной приём, и продолжает тренировку до тех пор, пока ошибки не будут устранены.

Если же ошибки допускают отдельные обучаемые, то останавливать всех не следует. В этом случае на выявленные недостатки нужно обратить внимание только тех обучаемых, которые допустили ошибки, и добиться их устранения в процессе отработки последующих действий.

Тренировку можно проводить, применяя различные методические приемы: учить каждого отдельно или потоком, учить одного, а тренировать всех.

Закончив обучение первого элемента, командир отделения в такой же последовательности отработывает следующие элементы учебного вопроса.

После отработки учебного вопроса по элементам командир отделения приступает к тренировке обучаемых по всему учебному вопросу в целом.

После отработки учебного вопроса командир строит подчиненных, проводит частный разбор, объявляет обучаемым следующий учебный вопрос и порядок его отработки по элементам, доводит тактическую обстановку и приступает к отработке первого элемента изучаемого вопроса в той же последовательности, что и при отработке предыдущего вопроса.

Закончив, таким образом, отработку всех учебных вопросов, командир отделения проводит разбор. Проведение разбора аналогично проведению разбора командира взвода (см. ниже).

В установленное время или по команде командира взвода отделение прибывает в указанное место. Командир отделения докладывает командиру взвода об окончании занятия, о степени усвоения каждым обучаемым учебных вопросов, об имевших место недостатках, изъятии неизрасходованных имитационных средств и в дальнейшем действует по указанию командира взвода.

Командир взвода в ходе тактико-строевого занятия, проводимого командирами отделений, поочередно лично обучает наиболее сложным учебным вопросам каждое отделение и одновременно контролирует проведение занятия командирами других отделений. При необходимости он оказывает им помощь в устранении допущенных ошибок при отработке того или иного элемента, а также управляет мишенной обстановкой.

Обнаружив ошибки в действиях отделений, командир взвода установленным сигналом останавливает взвод, вызывает к себе всех обучаемых или только командиров отделений, указывает им на допущенные ошибки, разъясняет, а если необходимо, то и показывает, привлекая для этого одно из отделений, как надо правильно действовать и продолжает тренировку до тех пор, пока ошибки не будут устранены, а прием не будет выполнен четко и слажено.

Если ошибки допускают отдельные обучаемые, останавливать весь взвод не следует. В этом случае лучше на выявленный недостаток обратить внимание командира отделения и потребовать от него устранить ошибки в процессе отработки последующих действий.

Закончив отработку всех учебных вопросов, командир взвода строит взвод, проверяет наличие личного состава, вооружения и военной техники, изымает неизрасходованные средства имитации и проводит разбор, который является заключительной частью тактико-строевого занятия.

При разборе командир напоминает тему, цели занятия и как они достигнуты, анализирует действия личного состава при отработке каждого учебного вопроса, подкрепляя свои выводы требованиями уставов, наставлений и приказов старших командиров, отмечает наиболее подготовленных обучаемых, называет лучшее отделение, а также указывает на недостатки в действиях обучаемых.

В заключение разбора командир взвода подводит итоги выполнения поставленных задач и дает указания по устранению выявленных недостатков.

«УТВЕРЖДАЮ»
Зам. директора ГАПОУ МО «ППТ»
_____ С.В. Веселов
«___» _____ 20__ г.

ПЛАН
ПРОВЕДЕНИЯ ЗАНЯТИЯ
с обучающимися ГАПОУ МО «ППТ»
по «**ОСНОВАМ ВОЕННОЙ СЛУЖБЫ**».

ТЕМА №13: «Движение солдата в бою.»

Цели занятия:

1. Научить обучающихся к действиям солдата в бою.
2. Выучить с обучающимися обязанности солдата в бою.
3. Научить обучающихся передвижениям солдата в бою.

Учебные вопросы:

1. Передвижение на поле боя.

Время проведения: 2 часа.

Место проведения: участок местности возле техникума.

Форма (метод) проведения: Групповое (показ, тренировка и практическое выполнение).

Материальное обеспечение: Снаряжение и экипировка – штатные, флажки - 4 пары, свисток – 1 шт., стенды, плакаты.

Руководства и пособия: 1. Боевой устав по подготовке и ведению общевойскового боя, часть 3 (взвод, отделение, танк) 2005 г.

2. Сборник нормативов по боевой подготовке ,
3. «Основы подготовки к военной службе», М. Просвещение, 2003г.

I. ВВОДНАЯ ЧАСТЬ ЗАНЯТИЯ: 7 мин.

1. Определение готовности подразделения к занятию:

- принимаю доклад от дежурного по подразделению о готовности к занятию;
- проверяю готовность и состояние учебной материально-технической базы, наличие и комплектность материального обеспечения;
- проверяю по журналу наличие личного состава, осматриваю внешний вид обучаемых, указываю на недостатки и добиваюсь их устранения.

2. Напоминание материала предыдущего занятия:

- напоминаю тему предыдущего занятия;
- довожу, какие знания и навыки, полученные ранее, могут пригодиться при изучении вопросов предстоящего занятия.

3. Опрос обучаемых:

4. Основные вопросы контроля:

5. Доведение требований безопасности:

- довожу порядок безопасного и безаварийного обращения с учебной материально-технической базой и оборудованием учебных объектов;
- устанавливаю порядок безопасного выполнения элементов предстоящего занятия.

II. ХОД ЗАНЯТИЯ.

Учебные вопросы и время	Действия командира	Схема действий	Действия обучаемых
Организация Занятия 7 мин	Перед выходом к месту занятия проверяю наличие и экипировку личного состава, оружие, средства МТО.		Устраняют замеченные недостатки.
	Довожу порядок безопасного обращения с оружием, шанцевым инструментом, имитационными средствами и устанавливаю порядок безопасного выполнения элементов предстоящего занятия.		Слушают и запоминают требования безопасности.
	Проверяю качество усвоения обучаемыми требований безопасности.		Отвечают на вопросы.
1. Способы и приемы передвижения солдата в бою при действиях в пешем порядке. 75 мин	Объявляю учебный вопрос и порядок его отработки. Поясняю теоретические положения: – приемы и способы передвижения на поле боя (ускоренным шагом, бегом, перебежками и реползанием), их применение в зависимости от интенсивности огня противника и рельефа местности; – использование местных предметов и укрытий в ходе передвижения для наблюдения и ведения		Уясняют порядок отработки вопроса. Слушают и запоминают теоретические положения.

	огня; – наблюдение за противником и местностью в ходе передвижения.		
	Отвечаю на возникшие вопросы.		Задают вопросы.
	Подкрепляю рассказ показом тактических приемов сначала в целом, а затем по элементам лично или привлекаю для этого наиболее подготовленных обучаемых.		Наблюдают за практическими действиями, запоминают порядок выполнения тактических приемов.
	Задаю контрольные (проблемные) вопросы практической направленности с целью удостовериться в правильном понимании обучаемыми изложенного материала и их готовности применять полученные знания на практике.		Отвечают на вопросы.
	Приказываю командирам отделений приступить к практической отработке учебного вопроса и его элементов.		
	Командиры отделений вводят обучаемых в тактическую обстановку (показывают передний край обороны противника, его огневые точки, ставят задачу обучаемым на передвижение) и приступают к практической отработке вопроса по элементам. Командиры отделений обучение и тренировку проводят как при движении в сторону «противника», так и от него.		Уясняют тактическую обстановку и порядок отработки вопроса по элементам.
	1. Для обучения передвижению ускоренным шагом и бегом (в полный		При передвижении ускоренным шагом обучаемые

	<p>рост и пригнувшись) командиры отделений подают команду, например: «Отделение (группа, курсант Иванов), в направлении такого-то предмета (на такой-то рубеж), ускоренным шагом (бегом) - МАРШ».</p> <p>Учат по элементам передвигаться от укрытия к укрытию ускоренным шагом (бегом) в полный рост и пригнувшись, ведя огонь на ходу и наблюдать за противником. Повторяют все действия в целом слитно.</p>		<p>двигаются со скоростью 130-150, а бегом-165-180 шагов в минуту, при ширине шага 85-90 сантиметров.</p> <p>Наблюдают за противником и ведут огонь на ходу.</p> <p>Учатся правильным и Быстрым действиям до приобретения прочных навыков в выполнении каждого элемента.</p>
	<p>2. Командиры отделений обучают передвижению перебежками:</p> <p>– для перебежки по одному подают команду, например: «Отделение, (группа), в направлении такого-то предмета (на такой-то рубеж), перебежкой, справа (слева, справа и слева) по одному - ВПЕРЕД»</p> <p>Учат по элементам правильно осуществлять перебежки от укрытия к укрытию, занимать заранее выбранную позицию, наблюдать за противником и вести огонь, прикрывая перемещение на поле боя товарищей. Повторяют все действия в целом слитно.</p>		<p>По исполнительной команде «ВПЕРЕД» правофланговый (левофланговый или одновременно левофланговый и правофланговый) вскакивают и, стремительно пробежав 20-40 шагов, занимают заранее выбранную позицию (место для стрельбы), изготавливаются к открытию огня и прикрывают перемещение второго (вторых).</p> <p>Одновременно с остановкой первого (первых) начинает перебежку второй (вторые); выдвинувшись на линию первого (первых) перебегающего, они занимают заранее выбранную позицию (место для стрельбы), изготавливаются к</p>

			открытие огня и прикрывают перемещение первого (первых). Первый (первые), перебегающий при остановке второго (вторых), перебегают тем же способом до выхода на указанный рубеж. Учатся правильным и быстрым действиям до приобретения прочных навыков в выполнении каждого элемента.
	<p>– для перебежки по боевым группам подают команду, например: - «Отделение, в направлении такого-то предмета (на такой-то рубеж), перебежкой, такие-то (такая-то) группы (группа) - ВПЕРЕД».</p> <p>Учат по элементам правильно осуществлять перебежки от укрытия к укрытию по группам, занимать заранее выбранную позицию, наблюдать за противником и вести огонь, прикрывая перемещение на поле боя других групп.</p> <p>Повторяют все действия в целом слитно.</p>		<p>По исполнительной команде «ВПЕРЕД» перебегают одновременно несколько боевых групп, определенных командирами отделений, таким же способом, как и по одному (маневренная группа перебегает под прикрытием огневой группы, огневая группа - под прикрытием маневренной группы).</p> <p>Учатся правильным и быстрым действиям до приобретения прочных навыков в выполнении каждого элемента.</p>
	<p>– для перебежки всем составом отделения подают команду, например: - «Отделение, в на-</p>		<p>Каждое отделение начинает движение по команде своего командира</p>

	<p>правлении такого-то предмета (на такой-то рубеж), перебежкой - ВПЕРЕД».</p> <p>Учат по элементам правильно осуществлять перебежки от укрытия к укрытию всем составом, занимать заранее выбранную позицию, наблюдать за противником и вести огонь, прикрывая перемещение на поле боя других отделений. Повторяю все действия в целом слитно.</p>		<p>отделения «Отделение, в направлении такого-то предмета (на такой-то рубеж), перебежкой, за мной - ВПЕРЕД». Личный состав отделения одновременно вскакивает и, пробежав 20-40 шагов, делает передышку. Возобновление движения осуществляют по команде «Отделение - ВПЕРЕД».</p> <p>Учатся правильным и быстрым действиям до приобретения прочных навыков в выполнении каждого элемента.</p>
	<p>3. Командиры отделений обучают передвижению переползанием.</p> <p>Подают команду, например: «Отделение (боевая группа), в направлении такого-то предмета (на такой-то рубеж), ползком справа (слева, справа и слева) по одному - ВПЕРЕД».</p> <p>Учат по элементам правильно осуществлять переползания от укрытия к укрытию всем составом (по группам и по одному) по-пластунски (на полчетвереньках и на боку), занимать заранее выбранную позицию и наблюдать за противником.</p> <p>Повторяю все действия в целом слитно</p>		<p>Для переползания по-пластунски обучаемые ложатся плотно на землю, правой рукой берут оружие за ремень у верхней антабки и кладут его на предплечье правой руки.</p> <p>При переползании голову высоко не поднимают.</p> <p>Для переползания на полчетвереньках они встают на колени и опираются на предплечья или кисти рук. Оружие держать: при опоре на предплечья - так же, как и при переползании по-</p>

			<p>пластунски; при опоре на кисти рук - в правой руке. Для переползания на боку обучаемые ложатся на левый бок, подтягивают вперед левую ногу согнутую в колене, и опираются на предплечье левой руки. Оружие держат правой рукой, положив его на бедро левой ноги. Учатся правильным и быстрым действиям до приобретения прочных навыков в выполнении каждого элемента.</p>
<p>Заключительная часть занятия. 8 мин</p>	<p>Строю подразделение, проверяю наличие и экипировку личного состава, вооружение, средства МТО, изымаю неиспользованные средства имитации.</p>		<p>Устраняют замеченные недостатки.</p>
	<p>Напоминаю тему, цели занятия и как они достигнуты. Анализирую действия личного состава при отработке каждого учебного вопроса. Отмечаю наиболее подготовленных обучаемых, определяю лучшее отделение, довожу основные недостатки в действиях обучаемых. Даю указания по устранению выявленных недостатков.</p>		<p>Слушают, запоминают оценки, делают выводы.</p>

Руководитель сборов:

Преподаватель-организатор ОБЖ

И. И. Барашкин

« ___ » _____ 20__ г.

1. Передвижения на поле боя:

1. Приемы и способы передвижения на поле боя (ускоренным шагом, бегом, перебежками и переползанием)

Порядок передвижения солдата на поле боя заранее предусмотреть практически невозможно.

Обычно это определяется характером местности, действиями противника и задачей решаемой каждым из солдат.

Передвижение на поле боя при действиях в пешем порядке может осуществляться **ускоренным шагом или бегом (в полный рост или пригнувшись), перебежками и переползанием.**

Участки местности, скрытые от наблюдения противника и не простреливаемые его огнем, преодолеваются ускоренным шагом или бегом.

Передвижение **ускоренным шагом в рост** применяется в ходе атаки и наступления вдали от противника или на местности, где исключено наблюдение противником (лес, высокий кустарник, лощина, овраг, обратные скаты высот и т.д.).

Передвижение **ускоренным шагом пригнувшись** применяется для скрытного перемещения по местности с невысокими укрытиями (низкий кустарник, высокая трава, канава и т. д.), по траншеям и ходам сообщения.

Бег (медленный, скоростной и в среднем темпе) может применяться при атаке противника, а также для преодоления отдельных участков местности. Скоростной бег в полный рост или пригнувшись применяется при перебежках, при выбегании из укрытий к боевым и транспортным машинам.

Перебежки.

Открытые участки местности, обстреливаемые противником, преодолеваются **перебежками пригнувшись.**

Перебежка начинается из положения лежа по команде (сигналу) командира отделения (старшего боевой группы) или самостоятельно. Перед началом перебежки необходимо заранее выбрать позицию, которая должна обеспечить защиту от огня противника. Длина каждой перебежки в среднем должна быть 20-40 шагов. Чем более открыта местность, тем быстрее и короче должна быть перебежка. Она осуществляется стремительно, в направлении места остановки, находящегося в 1-2 м от выбранной позиции. Перед началом перебежки необходимо внимательно осмотреть местность и оценить варианты последующих действий. Достигнув места остановки, необходимо с разбегу лечь на землю и перекатиться (переползти) на выбранную позицию и изготовиться для ведения огня.

Положение оружия при перебежке - по выбору перебегающего. Выждав 5-10 с, необходимо в таком же порядке перебежать к следующему месту остановки и так до тех пор, пока не будет достигнут указанный командиром рубеж.

Отделения, группа или отдельные солдаты, оставшиеся на месте, а также выдвинувшиеся после перебежки на указанный рубеж (остановку), своим огнем поддерживают остальных перебегающих. С одной огневой позиции вести огонь длительное время нельзя, ее надо чаще менять. В ходе ведения огня солдат должен уметь отыскать новую подходящую позицию и по возможности скрытно выдвинуться к ней.

Взвод может совершать перебежки по одному или по отделениям, а отделение - по одному, по боевым группам или одновременно всем составом.

Перебежки взвода (отделения) производятся по командам:

– по одному - **«Взвод (отделение, группа), в направлении** такого-то предмета (на такой-то рубеж), **перебежкой, справа (слева, справа и слева) по одному - ВПЕРЕД»;**

– по отделениям (боевым группам) - **«Взвод (отделение), в направлении** такого-то предмета (на такой-то рубеж), **перебежкой, такое-то (такое-то и такое-то) отделение (группа) - ВПЕРЕД»;**

– всем составом - **«Отделение, в направлении** такого-то предмета (на такой-то рубеж), **перебежкой - ВПЕРЕД».**

При перебежке по одному по исполнительной команде **«ВПЕРЕД»** правофланговый (левофланговый или одновременно левофланговый и правофланговый) вскакивает и, стремительно пробежав 20-40 шагов, занимает заранее выбранную позицию (место для стрельбы), изготавливается к открытию огня и прикрывает перемещение второго (вторых).

Одновременно с остановкой первого (первых) начинает перебежку второй (вторые); выдвинувшись на линию первого (первых) перебегающего, он занимает заранее выбранную позицию (место для стрельбы), изготавливается к открытию огня и прикрывает перемещение первого (первых).

Первый (первые), перебегающий при остановке второго (вторых), перебегаем тем же способом до выхода на указанный рубеж.

При перебежке по боевым группам во взводе перебегают одновременно несколько боевых групп, определенных к перемещению командирами отделений, таким же способом, как и по одному (маневренная группа перебегаем под прикрытием огневой группы, огневая группа - под прикрытием маневренной группы).

При перебежке взвода по отделениям каждое отделение начинает движение по команде своего командира отделения **«Отделение, в направлении** такого-то предмета (на такой-то рубеж), **перебежкой, за мной - ВПЕРЕД».** Личный состав отделения одновременно вскакивает и, пробежав 20-40 шагов, делает передышку. Для возобновления движения подается команда **«Отделение - ВПЕРЕД».** Перемещение отделений осуществляется под взаимным прикрытием огнем.

Боевые машины пехоты (бронетранспортеры) своим огнем поддерживают продвижение личного состава своих подразделений и, используя складки местности, перемешаются от укрытия к укрытию.

Переползания.

Переползания применяются для незаметного сближения с противником и скрытого преодоления открытых участков местности, находящихся под наблюдением или обстрелом противника. Как и перед перебежкой перед переползанием необходимо наметить путь перемещения и укрытые места для остановки.

В условиях применения противником «мин-растяжек» необходимо перед переползанием применять кошку на шнуре, которая из положения лежа выбрасывается вперед по пути переползания и подтягивается к себе, приводя в действие взрыватели установленных мин. При применении кошки в зоне поражения мины не должны находиться солдаты своего подразделения.

В зависимости от обстановки, высоты растительного покрова и наличия укрытий переползание может осуществляться **по-пластунски, на полчетвереньках и на боку** в следующем порядке.

По предварительной команде переползающий должен наметить путь движения и укрытые места остановок для передышки, а по исполнительной команде переползти одним из указанных способов.

Для переползания взвода и отделения подаются такие же команды, как и при передвижении перебежками, например: **«Взвод, в направлении** такого-то предмета (на такой-то рубеж), **ползком справа (слева), по отделениям - ВПЕРЕД»** или **«Отделение (боевая группа), в направлении** такого-то предмета (на такой-то рубеж), **ползком справа (слева, справа и слева) по одному - ВПЕРЕД».**

Переползание по-пластунски применяется на местности, простреливаемой огнем стрелкового оружия противника и не имеющей достаточных укрытий.

Для переползания по-пластунски нужно лечь плотно на землю, правой рукой взять оружие за ремень у верхней антабки и положить его на предплечье правой руки. Подтянуть правую (левую) ногу и одновременно вытянуть левую (правую) руку как можно дальше; отталкиваясь согнутой ногой, передвинуть тело вперед, продолжить движение в том же порядке. При переползании голову высоко не поднимать.

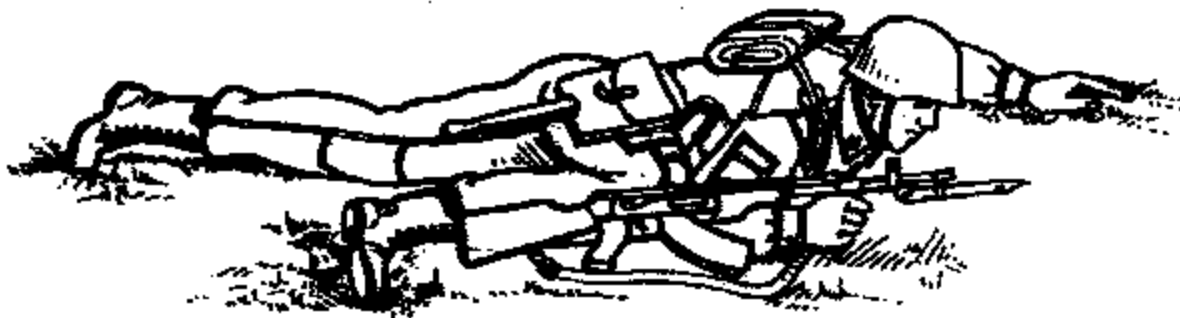

Переползание по-пластунски.

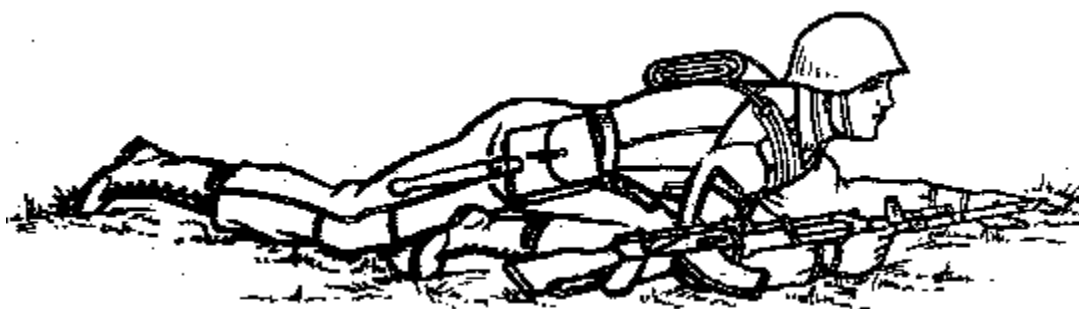

Переползание на полчетвереньках.

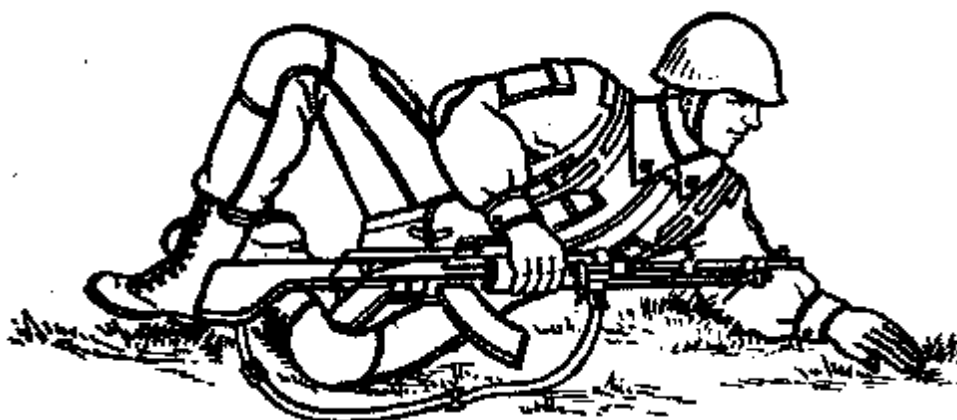

Переползание на боку.

Переползание на полчетвереньках применяется на местности, простреливаемой огнем противника, имеющей небольшие маски (низкие кусты, высокую траву, посевы и

т.д.), а также по канавам, неглубоким лощинам, по траншеям и ходам сообщения, по которым движение в рост и пригнувшись невозможно.

Для переползания на полчетвереньках нужно встать на колени и опереться на предплечья или кисти рук. Подтянуть согнутую правую (левую) ногу под грудь, одновременно левую (правую) руку вытянуть вперед. Передвинуть тело вперед до полного выпрямления правой (левой) ноги, одновременно подтягивая под себя другую, согнутую ногу и вытягивая другую руку, продолжать движение в том же порядке. Оружие держать: при опоре на предплечья - так же, как и при переползании по-пластунски; при опоре на кисти рук - в правой руке.

Переползание на боку применяется обычно при передвижении по снегу или на песчаной местности, при переползании с пулеметами, при подносе боеприпасов, доставке пищи и при выносе раненых с поля боя.

Для переползания на боку нужно лечь на левый бок; подтянув вперед левую ногу, согнутую в колене, опереться на предплечье левой руки, правой ногой упереться каблуком в землю как можно ближе к себе; разгибая правую ногу, передвинуть тело вперед, не изменяя положения левой ноги, после чего продолжить движение в том же порядке. Оружие держать правой рукой, положив его на бедро левой ноги.

Для остановки взвода (отделения) подается команда **«Взвод (отделение, группа) - СТОЙ»**, а для возобновления движения - **«Взвод (отделение, группа) - ВПЕРЕД»**.

При ведении действий ночью и необходимости скрыть от противника свое перемещение (для достижения внезапности атаки, при ведении разведки), если во время перемещения местность вдруг освещается противником, необходимо немедленно прекратить движение и лежать неподвижно до конца освещения.

Движение взвода (отделения) назад производится теми же способами, что и вперед, по команде **«Взвод (отделение), отойти** на такой-то предмет (на такой-то рубеж), **справа** (слева или справа и слева) **по** одному (по группам, отделениям) - **НАЗАД»**.

2. Выполнение норматива по тактической подготовке «Передвижение на поле боя (скрытое выдвижение к объектам противника)»

Особенности отработки нормативов по тактической подготовке

1. Нормативы в ходе занятий и тренировок отрабатываются на исправных вооружении и военной технике и учебно-тренировочных средствах.
2. Вооружение и военная техника должны быть полностью укомплектованы инструментом, принадлежностями и приспособлениями, уложенными и закрепленными на своих местах.
3. Нормативы выполняются в соответствии с создаваемой руководителем тактической обстановкой.
4. Норматив считается выполненным, если при работе соблюдены условия его выполнения не было допущено нарушений требований безопасности, а также уставов, наставлений, инструкций и руководств.
5. Если при отработке норматива обучаемым допущена хотя бы одна ошибка, которая могла бы привести к травме (поражению) личного состава, поломке техники, вооружения или аварии, выполнение норматива прекращается и обучаемый оценивается на **«НЕУДОВЛЕТВОРИТЕЛЬНО»**.
6. За нарушение последовательности выполнения норматива, которое не привело к авариям, поломке (порче) техники и вооружения, а также за каждую ошибку, приводящую к нарушению условий выполнения норматива, требований уставов, руководств, наставлений, инструкций, технологических карт, оценка снижается на один балл.
7. При выполнении нормативов личным составом в средствах защиты кожи (ОЗК, Л-1 и т.п.) время увеличивается на 25%, а при работе в средствах защиты органов дыхания (противогазе, респираторе) - на 10%, кроме нормативов, выполнение которых предусмотрено только в средствах защиты.

8. При температуре воздуха минус 10° С и ниже, плюс 30° С и выше, при сильном дожде, снегопаде, высоте свыше 1500 м над уровнем моря время на выполнение нормативов увеличивается до 20%, при действиях ночью, если время для ночных условий не определено, оно увеличивается до 30%.

9. При действиях подразделений (военнослужащих) в условиях распутицы, пустынно-песчаной местности, заполярной тундры, глубокого снежного покрова (30-50 см - при действиях в пешем порядке и на колесной технике, 50-80 см - при действиях на гусеничной технике), густого тумана и сильной запыленности время на выполнение нормативов увеличивается, скорость движения уменьшается по решению руководителя занятия (проверяющего) не менее чем на 10%, но не более чем на 30% (с учетом совокупности отрицательных условий).

10. При отработке нормативов на местности маршруты (направления) для действий подразделений заранее не прокладываются и не обозначаются.

11. Технические неисправности, обнаруженные в ходе выполнения норматива, не устраняются (если они не препятствуют выполнению норматива). Обучаемый после выполнения норматива должен доложить о выявленных неисправностях.

12. Время выполнения норматива военнослужащим (подразделением) отсчитывается по секундомеру с момента подачи команды «**К выполнению норматива - ПРИСТУПИТЬ**» (или другой установленной команды, сигнала) до момента выполнения норматива всеми военнослужащими (подразделением) и доклада командира (обучаемого) о его выполнении или до начала действий в новом порядке.

Порядок определения оценки за выполнения нормативов

1. Если норматив отрабатывается в процессе обучения несколько раз, то оценка за его выполнение определяется по последнему показанному результату или по результату контрольного занятия.

2. Индивидуальная оценка военнослужащему за выполнение нескольких нормативов по тактической подготовке определяется по оценкам, полученным за выполнение каждого норматива, и считается:

«отлично»	если не менее 90% проверенных нормативов оценены положительно, при этом не менее 50% нормативов оценено «отлично»
«хорошо»	если не менее 80% проверенных нормативов оценены положительно, при этом не менее 50% нормативов оценены не ниже «хорошо»
«удовлетворительно»	если не менее 70% нормативов оценены положительно, а при оценке по трем нормативам положительно оценены два, один из них – не ниже «хорошо»
«неудовлетворительно»	если не выполнены условия на оценку «удовлетворительно»

3. Оценка за выполнение одиночных нормативов подразделению выводится по индивидуальным оценкам обучаемых и определяется:

«отлично»	если не менее 90% обучаемых получили положительные оценки, при этом не менее 50% обучаемых получили оценку «отлично»
«хорошо»	если не менее 80% обучаемых получили положительные оценки, при этом не менее 50% обучаемых получили оценку не ниже «хорошо»
«удовлетворительно»	если не менее 70% обучаемых получили положительные оценки
«неудовлетворительно»	если не выполнены условия на оценку «удовлетворительно»

Условия, порядок выполнения и методические указания по отработке норматива «Передвижение на поле боя (скрытое выдвижение к объектам противника)»

Наименование норматива	Передвижение на поле боя (скрытое выдвижение к объектам противника)
Условия	Обучаемые в составе подразделения (взвода, отделения, боевой группы) ведут боевые

выполнения норматива	действия в наступлении.
Порядок выполнения норматива	<p>Для перебежки взвода (отделения, группы) руководитель занятия подает команду, например: «Взвод (отделение, группа), в направлении такого-то предмета (на такой-то рубеж), перебежкой, справа (слева, справа и слева) по одному - ВПЕРЕД» или «Взвод (отделение), в направлении такого-то предмета (на такой-то рубеж), перебежкой, такое- то (такое-то и такое-то) отделение (группа) - ВПЕРЕД» или «Отделение, в направлении такого-то предмета (на такой-то рубеж), перебежкой - ВПЕРЕД».</p> <p>Для переползания взвода (отделения, группы) руководитель занятия подает команду, например: «Взвод, в направлении такого-то предмета (на такой-то рубеж), ползком справа (слева), по отделениям - ВПЕРЕД» или «Отделение (боевая группа), в направлении такого-то предмета (на такой-то рубеж), ползком справа (слева, справа и слева) по одному - ВПЕРЕД».</p> <p>Время отсчитывается от команды командира подразделения на передвижение до достижения указанного рубежа и изготровки к стрельбе (в подразделении - последним военнослужащим).</p>
Методические указания по отработке норматива	<p>Передвижение ускоренным шагом в рост применяется в ходе атаки и наступления вдали от противника или на местности, где исключено наблюдение противником (лес, высокий кустарник, лощина, овраг, обратные скаты высот и т.д.).</p> <p>Передвижение ускоренным шагом пригнувшись применяется для скрытного перемещения по местности с невысокими укрытиями (низкий кустарник, высокая трава, канава и т. д.), по траншеям и ходам сообщения.</p> <p>Бег (медленный, скоростной и в среднем темпе) может применяться при атаке противника, а также для преодоления отдельных участков местности. Скоростной бег в полный рост или пригнувшись применяется при перебежках, при выбегании из укрытий к боевым и транспортным машинам.</p> <p>Переползание по-пластунски применяется на местности, простреливаемой огнем стрелкового оружия противника и не имеющей достаточных укрытий.</p> <p>Переползание на полчетвереньках применяется на местности, простреливаемой огнем противника, имеющей небольшие маски (низкие кусты, высокую траву, посевы и т.д.), а также по канавам, неглубоким лощинам, по траншеям и ходам сообщения, по которым движение в рост и пригнувшись невозможно.</p> <p>Переползание на боку применяется обычно при передвижении по снегу или на песчаной местности, при переползании с пулеметами, при подносе боеприпасов, доставке пищи и при выносе раненых с поля боя.</p>

Порядок выполнения норматива «Передвижение на поле боя (скрытое выдвигание к объектам противника)»

Действия руководителя	Действия обучаемого	Порядок выполнения приема
1. Подает команду, например: для перебежки по одному - «Взвод отделение, группа), в направлении такого-то предмета (на такой-то рубеж), перебежкой, справа (слева, справа и слева) по одному - ВПЕРЕД».	1. При передвижении на поле боя перебежками: военнослужащий (подразделение) преодолевает участок местности глубиной 300 м короткими перебежками (в отделениях по одному)	По исполнительной команде «ВПЕРЕД» правофланговый (левофланговый или одновременно левофланговый и правофланговый) вскакивает и, стремительно пробежав 20-40 шагов, занимает заранее выбранную позицию (место для стрельбы), изготавливается к открытию огня и прикрывает перемещение второго (вторых). Одновременно с остановкой первого (первых) начинает перебежку второй (вторые); выдвинувшись на линию первого (первых) перебегающего, он занимает заранее выбранную позицию (место для стрельбы), изготавливается к открытию огня и прикрывает перемещение первого (первых). Первый (первые), перебегающий при остановке второго (вторых), перебегаем тем же способом до выхода на указанный рубеж.
для перебежки по	военнослужащий в составе	По исполнительной команде во взводе перебегают

<p>отделениям (боевым группам) - «Взвод (отделение), в направлении такого-то предмета (на такой-то рубеж), перебежкой, такое-то (такое-то и такое-то) отделение (группа) - ВПЕРЕД».</p>	<p>отделения (боевой группы) преодолевает участок местности глубиной 300 м короткими перебежками</p>	<p>одновременно несколько боевых групп, определенных к перемещению командирами отделений, таким же способом, как и по одному (маневренная группа перебегает под прикрытием огневой группы, огневая группа - под прикрытием маневренной группы).</p>
<p>для перебежки всем составом - «Отделение, в направлении такого-то предмета (на такой-то рубеж), перебежкой - ВПЕРЕД».</p>	<p>военнослужащий в составе отделения преодолевает участок местности глубиной 300 м короткими перебежками</p>	<p>Каждое отделение начинает движение по команде своего командира отделения. Личный состав отделения одновременно вскакивает и, пробежав 20-40 шагов, делает передышку. Для возобновления движения подается команда «Отделение - ВПЕРЕД». Перемещение отделений осуществляется под взаимным прикрытием огнем.</p>
<p>Включает секундомер. Контролирует порядок выполнения норматива. Фиксирует ошибки снижающие оценку.</p>		
<p>2. Подает команду, например: «Взвод, в направлении такого-то предмета (на такой-то рубеж), ползком справа (слева), по отделениям - ВПЕРЕД» или «Отделение (боевая группа), в направлении такого-то предмета (на такой-то рубеж), ползком справа (слева, справа и слева) по одному - ВПЕРЕД». Включает секундомер. Контролирует порядок выполнения норматива.</p>	<p>2. При передвижении на поле боя переползанием по-пластунски: военнослужащий (подразделение) преодолевает участок местности глубиной 50 м переползанием по-пластунски</p>	<p>Для переползания по-пластунски обучаемые ложатся плотно на землю, правой рукой берут оружие за ремень у верхней антабки и кладут его на предплечье правой руки. Подтягивают правую (левую) ногу и одновременно вытягивают левую (правую) руку как можно дальше; отталкиваясь согнутой ногой, передвигают тело вперед, продолжают движение в том же порядке. При переползании голову высоко не поднимают.</p>

Фиксирует ошибки снижающие оценку.		
3. Подает команду, например: «Отделение (рядовой Иванов), в направлении такого-то предмета (на рубеж 50 м), перебежкой и переползанием – ВПЕРЕД». Включает секундомер. Контролирует порядок выполнения норматива. Фиксирует ошибки снижающие оценку.	3. При передвижении на поле боя перебежками и переползанием по-пластунски: военнослужащий (отделение) преодолевает 50 м: перебежкой - 15 м, переползанием по-пластунски - 20 м и перебежкой – 15 м.	По исполнительной команде «ВПЕРЕД» отделение (военнослужащий) вскакивает и, стремительно пробежав 15 м, занимает заранее выбранную позицию (место для стрельбы), изготавливается к открытию огня, а затем выполняет переползание по-пластунски 20 м. Для переползания по-пластунски обучаемые ложатся плотно на землю, правой рукой берут оружие за ремень у верхней антабки и ложат его на предплечье правой руки. Подтягивают правую (левую) ногу и одновременно вытягивают левую (правую) руку как можно дальше; отталкиваясь согнутой ногой, передвигают тело вперед, продолжают движение в том же порядке. При переползании голову высоко не поднимают. На заключительном этапе отделение (военнослужащий) вновь вскакивает и, стремительно пробежав последние 15 м, занимает заранее выбранную позицию (место для стрельбы), изготавливается к открытию огня.
4. После выполнения норматива останавливает секундомер и фиксирует время выполнения норматива.		

Временные показатели и оценка за выполнение норматива «Передвижение на поле боя (скрытое выдвижение к объектам противника)»

Категория обучаемых	Оценка по времени (секунд)		
	«отлично»	«хорошо»	«удовлетворительно»
Передвижение на поле боя перебежками			
Военнослужащий	2 мин 20 с	2 мин 30 с	3 мин
Отделение	2 мин 45 с	3 мин	3 мин 30 с
Взвод	3 мин	3 мин 15 с	3 мин 45 с
Рота (группа, батарея)	3 мин 10 с	3 мин 30 с	4 мин 10 с
Передвижение на поле боя переползанием по-пластунски			
Военнослужащий	1 мин 50 с	2 мин	2 мин 25 с
Отделение	2 мин	2 мин 10 с	2 мин 35 с
Взвод	2 мин 10 с	2 мин 20 с	2 мин 50 с
Рота (группа, батарея)	2 мин 20 с	2 мин 30 с	3 мин
Передвижение на поле боя перебежками и переползанием по-пластунски			
Военнослужащий	40 с	45 с	55 с
Отделение	45 с	50 с	60 с

Ошибки, снижающие оценку за выполнение норматива «Передвижение на поле боя (скрытое выдвижение к объектам противника)»

На один балл	До «неудовлетворительно»
--------------	--------------------------

<ol style="list-style-type: none">1. голова и тело при переползании поднимаются от земли;2. длина перебежки между остановками более установленной;3. военнослужащий во время остановки после перебежки не отполз в сторону и не изготовился для ведения огня;4. для остановки при перебежке не использовались имеющиеся укрытые места (укрытия)	
--	--

ТАКТИЧЕСКАЯ ПОДГОТОВКА

ОПОРНЫЙ КОНСПЕКТ

ДЛЯ ОБУЧЕНИЯ ГРАЖДАН РОССИЙСКОЙ ФЕДЕРАЦИИ НАЧАЛЬНЫМ ЗНАНИЯМ В ОБЛАСТИ
ОБОРОНЫ И ИХ ПОДГОТОВКИ ПО ОСНОВАМ ВОЕННОЙ СЛУЖБЫ

ТЕМА №14: «Обязанности наблюдателя.»

Вопросы занятия:

1. Обязанности наблюдателя.
2. Выбор места наблюдения, его занятие, оборудование и маскировка.
3. Оснащение наблюдательного поста.

Методические указания по организации и проведению занятий по тактической подготовке:

В тактической подготовке на первоначальном этапе основной формой обучения являются тактико-строевые занятия.

Их сущность состоит в том, что с подразделениями отрабатывается техника выполнения приемов и способов действий в различных видах боя сначала по элементам в медленном темпе, а затем в целом в пределах установленного нормативами времени. Недостаточно освоенные элементы приема и прием в целом должны повторяться до тех пор, пока обучаемые не научатся выполнять их правильно, согласованно и в установленное нормативом время.

Тактическая обстановка для проведения тактико-строевого занятия может создаваться для отработки каждого учебного вопроса (норматива) отдельно и не связываться единым замыслом. Она должна быть не сложной, но обеспечивать качественное обучение подчиненных.

Организуют и проводят тактико-строевые занятия с подразделениями непосредственные командиры.

Проводить тактико-строевые занятия можно на учебном тактическом поле или на необорудованной местности. Наиболее эффективны и поучительны те занятия, которые проводятся на учебном тактическом поле, где наряду с мишенями, инженерными сооружениями, заграждениями и участками разрушений могут применяться и звуковые эффекты боя. При проведении занятий на необорудованной местности для обозначения противника используются мишени из ротного тактического комплекта или группа военнослужащих (2-4 чел.) с мишенями и средствами имитации, которые после отработки каждого учебного вопроса или его элемента по распоряжению руководителя занятия перемещаются в новый район для создания новой тактической обстановки. Кроме того, тактико-строевые занятия могут проводиться и с применением лазерных имитаторов стрельбы и поражения (ЛИСП).

Основным методом обучения на тактико-строевых занятиях является упражнение (тренировка) в выполнении приемов и способов действий на поле боя. Могут применяться также объяснение и показ.

Проведение тактико-строевых занятий. Перед выходом на занятие командир взвода строит подразделение, проверяет наличие и экипировку личного состава, вооружение, средства материально-технического обеспечения, а также знание обучаемыми требований безопасности. Кроме того, он обязан установить необходимые требования безопасности при проведении предстоящего занятия. Тактико-строевое занятие может начинаться непосредственно в расположении части или в исходном районе. В первом случае выдвижение в исходный район и возвращение в расположение части осуществляется на фоне тактической обстановки и используется для закрепления ранее изученных вопросов или для отработки отдельных тактических приемов и способов действий по теме данного занятия. По прибытии в район занятия руководитель строит подразделение в две шеренги, объявляет тему, учебные цели занятия, порядок его проведения и первый учебный вопрос. Не исключена проверка знания личным составом теоретических положений по теме предстоящего занятия. Затем руководитель называет приемы и действия, которые предстоит отработать, вводит обучаемых в тактическую обстановку, указывает подчиненным командирам места для занятий и приказывает им вывести подчиненных на указанные места занятий. С занятием учебных мест отделениями и по команде руководителя командиры отделений приступают к отработке первого учебного вопроса и его первого элемента.

Командир отделения, прибыв с личным составом на указанное командиром взвода место, объявляет обучаемым порядок отработки вопроса по элементам, показывает лично (или привлекает для показа наиболее подготовленных обучаемых) выполнение элемента с краткими пояснениями и приступает к его отработке.

Отработка каждого элемента начинается в замедленном темпе, при этом основное внимание обращается на правильность его выполнения. В последующем темп постепенно увеличивается до времени, установленного соответствующим нормативом. Ошибки, допущенные обучаемыми, должны исправляться своевременно и умело.

Обнаружив общие ошибки в действиях личного состава, командир отделения останавливает обучаемых, вызывает их к себе, указывает на допущенные ошибки, разъясняет, а если необходимо, то снова показывает, как выполнить тот или иной приём, и продолжает тренировку до тех пор, пока ошибки не будут устранены.

Если же ошибки допускают отдельные обучаемые, то останавливать всех не следует. В этом случае на выявленные недостатки нужно обратить внимание только тех обучаемых, которые допустили ошибки, и добиться их устранения в процессе отработки последующих действий.

Тренировку можно проводить, применяя различные методические приемы: учить каждого отдельно или потоком, учить одного, а тренировать всех.

Закончив обучение первого элемента, командир отделения в такой же последовательности отработывает следующие элементы учебного вопроса.

После отработки учебного вопроса по элементам командир отделения приступает к тренировке обучаемых по всему учебному вопросу в целом.

После отработки учебного вопроса командир строит подчиненных, проводит частный разбор, объявляет обучаемым следующий учебный вопрос и порядок его отработки по элементам, доводит тактическую обстановку и приступает к отработке первого элемента изучаемого вопроса в той же последовательности, что и при отработке предыдущего вопроса.

Закончив, таким образом, отработку всех учебных вопросов, командир отделения проводит разбор. Проведение разбора аналогично проведению разбора командира взвода (см. ниже).

В установленное время или по команде командира взвода отделение прибывает в указанное место. Командир отделения докладывает командиру взвода об окончании занятия, о степени усвоения каждым обучаемым учебных вопросов, об имевших место недостатках, изъятии неизрасходованных имитационных средств и в дальнейшем действует по указанию командира взвода.

Командир взвода в ходе тактико-строевого занятия, проводимого командирами отделений, поочередно лично обучает наиболее сложным учебным вопросам каждое отделение и одновременно контролирует проведение занятия командирами других отделений. При необходимости он оказывает им помощь в устранении допущенных ошибок при отработке того или иного элемента, а также управляет мишенной обстановкой.

Обнаружив ошибки в действиях отделений, командир взвода установленным сигналом останавливает взвод, вызывает к себе всех обучаемых или только командиров отделений, указывает им на допущенные ошибки, разъясняет, а если необходимо, то и показывает, привлекая для этого одно из отделений, как надо правильно действовать и продолжает тренировку до тех пор, пока ошибки не будут устранены, а прием не будет выполнен четко и слажено.

Если ошибки допускают отдельные обучаемые, останавливать весь взвод не следует. В этом случае лучше на выявленный недостаток обратить внимание командира отделения и потребовать от него устранить ошибки в процессе отработки последующих действий.

Закончив отработку всех учебных вопросов, командир взвода строит взвод, проверяет наличие личного состава, вооружения и военной техники, изымает неизрасходованные

средства имитации и проводит разбор, который является заключительной частью тактико-строевого занятия.

При разборе командир напоминает тему, цели занятия и как они достигнуты, анализирует действия личного состава при отработке каждого учебного вопроса, подкрепляя свои выводы требованиями уставов, наставлений и приказов старших командиров, отмечает наиболее подготовленных обучаемых, называет лучшее отделение, а также указывает на недостатки в действиях обучаемых.

В заключение разбора командир взвода подводит итоги выполнения поставленных задач и дает указания по устранению выявленных недостатков.

«УТВЕРЖДАЮ»
Зам. директора ГАПОУ МО «ППТ»
_____ С.В. Веселов
« ___ » _____ 20__ г.

**ПЛАН
ПРОВЕДЕНИЯ ЗАНЯТИЯ**
с обучающимися ГАПОУ МО «ППТ»
по « **ОСНОВАМ ВОЕННОЙ СЛУЖБЫ**».

ТЕМА №14: «Обязанности наблюдателя.»

Цели занятия:

1. Научить обучающихся к действиям солдата в бою.
2. Выучить с обучающимися обязанности наблюдателя.
3. Научить обучающихся к маскировке на не оборудованной местности.
4. Научить обучающихся к выбору места для наблюдения .

Учебные вопросы:

1. Обязанности наблюдателя.
2. Выбор места наблюдения, его занятие, оборудование и маскировка.
3. Оснащение наблюдательного поста.

Время проведения: 1 час.

Место проведения: участок местности возле техникума.

Форма (метод) проведения: Групповое (показ, тренировка и практическое выполнение).

Материальное обеспечение: Снаряжение и экипировка – штатные, флажки - 4 пары, свисток – 1 шт., стенды, плакаты.

Руководства и пособия: 1. Боевой устав по подготовке и ведению общевойскового боя, часть 3 (взвод, отделение, танк) 2005 г.

5. Сборник нормативов по боевой подготовке ,
6. «Основы подготовки к военной службе», М. Просвещение, 2003г.

I. ВВОДНАЯ ЧАСТЬ ЗАНЯТИЯ: 7 мин.

1. Определение готовности подразделения к занятию:

- принимаю доклад от дежурного по подразделению о готовности к занятию;

- проверяю готовность и состояние учебной материально-технической базы, наличие и комплектность материального обеспечения;
- проверяю по журналу наличие личного состава, осматриваю внешний вид обучаемых, указываю на недостатки и добиваюсь их устранения.

2. Напоминание материала предыдущего занятия:

- напоминаю тему предыдущего занятия;
- довожу, какие знания и навыки, полученные ранее, могут пригодиться при изучении вопросов предстоящего занятия.

3. Опрос обучаемых:

1. Способы передвижения солдата в бою и раскройте их содержание?

4. Основные вопросы контроля:

5. Доведение требований безопасности:

- довожу порядок безопасного и безаварийного обращения с учебной материально-технической базой и оборудованием учебных объектов;
- устанавливаю порядок безопасного выполнения элементов предстоящего занятия.

ХОД ЗАНЯТИЯ:

Учебные вопросы и время	Действия командира	Схема действий	Действия обучаемых
Организация занятия 7 мин	Перед выходом к месту занятия проверяю наличие и экипировку личного состава, вооружение, средства МТО.		Устраняют замеченные недостатки.
	Довожу порядок безопасного обращения с оружием, шанцевым инструментом, имитационными средствами и устанавливаю порядок безопасного выполнения элементов предстоящего занятия.		Слушают и запоминают требования безопасности.
	Проверяю качество усвоения обучаемыми требований безопасности.		Отвечают на вопросы.
1. Обязанности наблюдателя. 10 мин	Объявляю учебный вопрос и порядок его изучения.		Уясняют порядок отработки вопроса.
	Довожу теоретические положения изучаемого вопроса: – для чего организуется наблюдение в различных видах боя; – обязанности наблюдателя (что он должен знать и		Слушают и уясняют теоретические положения изучаемого вопроса.

	<p>уметь);</p> <p>– что такое сектор, полоса, район или объект наблюдения и в каких случаях они назначаются наблюдателю.</p>		
	<p>Одновременно с рассказом показываю:</p> <p>– сектор, полосу, район и объект наблюдения на местности, соотносясь с особенностями участка местности на тактическом учебном поле.</p>		<p>Слушают, смотрят и уясняют порядок наблюдения в секторе, поле, районе наблюдения. Наблюдение за объектом.</p>
	<p>Отвечаю на вопросы, возникшие у обучаемых в ходе теоретической и практической части занятия.</p>		<p>При возникновении вопроса задают его.</p>
	<p>Проверяю качество усвоения материала. Для этого двум-трем обучаемым задаю контрольные (проблемные) вопросы практической направленности с целью удостовериться в правильном понимании изложенного материала и их готовности применять полученные знания на практике.</p>		<p>Отвечают на вопросы. Выполняют указанные практические действия.</p>
<p>2. Выбор места наблюдения, его занятие, оборудование и маскировка. 10 мин</p>	<p>Объявляю учебный вопрос и порядок его изучения.</p>		<p>Уясняют порядок отработки вопроса.</p>
	<p>Довожу теоретические положения изучаемого вопроса:</p> <p>– порядок выбора места для наблюдения на местности с различным рельефом и покрытой различной растительностью и с различной насыщенностью местными предметами;</p> <p>– где нецелесообразно и опасно устраивать место для наблюдения;</p> <p>особенности выбора места для наблюдения на открытой местности, в населённом пункте, в лесу и в горах.</p>	<p>Слушают и уясняют теоретические положения изучаемого вопроса.</p>	
	<p>Отвечаю на вопросы, возникшие у обучаемых</p>		<p>При возникновении вопроса задают его.</p>

	в ходе теоретической части занятия.		
	Подкрепляю рассказ показом наиболее удачных мест для ведения наблюдения за местностью и противником применительно к участку местности на котором проводится занятие.		Изучают указанные руководителем места наблюдения.
	Приказываю командирам отделений приступить к практическому обучению подчинённых выбору, занятию и маскировке мест для наблюдения.		
	Командиры отделений вводят обучаемых в тактическую обстановку (показывают передний край обороны противника, его огневые точки, ставят задачу обучаемым на проведения наблюдения за местностью и противником) и приступают к практической отработке вопроса.		Уясняют тактическую обстановку. Учатся правильным и быстрым действиям до приобретения прочных навыков в выполнении тактических задач по наблюдению.
	Оказываю помощь командирам отделений в обучении своих подчинённых. Задаю обучаемым контрольные (проблемные) вопросы практической направленности с целью удостовериться в правильном понимании обучаемыми изученного материала и их готовности применять полученные знания на практике.		Отвечают на вопросы. Выполняют практические действия по вводным.
3. Оснащение наблюдательного поста. 10 мин	Объявляю учебный вопрос и порядок его изучения.		Уясняют порядок отработки вопроса.
	Довожу теоретические положения изучаемого вопроса: – оборудование наблюдательного поста.		Слушают и уясняют теоретические положения изучаемого вопроса.
	Подкрепляю рассказ показом приборов и устройств, находящихся на наблюдательном посту.		Осматривают оборудование наблюдательного поста.

	Отвечаю на вопросы, возникшие у обучающихся в ходе теоретической и практической части занятия.		При возникновении вопроса задают его.
	Проверяю качество усвоения материала. Для этого двум-трем обучаемым задаю контрольные (проблемные) вопросы практической направленности с целью удостовериться в правильном понимании изложенного материала и их готовности применять полученные знания на практике.		Отвечают на вопросы. Выполняют указанные практические действия.
Заключительная часть занятия. 8 мин	Строю подразделение, проверяю наличие и экипировку личного состава, вооружение, средства МТО, изымаю неизрасходованные средства имитации.		Устраняют замеченные недостатки.
	Напоминаю тему, цели занятия и как они достигнуты. Анализирую действия личного состава при отработке каждого учебного вопроса. Отмечаю наиболее подготовленных обучающихся, определяю лучшее отделение, довожу основные недостатки в действиях обучающихся. Даю указания по устранению выявленных недостатков.		Слушают, запоминают оценки, делают выводы.

Руководитель сборов:

Преподаватель-организатор ОБЖ

И. И. Барашкин

« ___ » _____ 20__ г.

1. Обязанности наблюдателя:

Наблюдение является одним из наиболее распространенных способов ведения разведки противника и местности. Наблюдение организуется во всех видах боевой деятельности войск и ведется непрерывно днем и ночью. В условиях ограниченной видимости наблюдение ведется с применением приборов ночного видения и других технических средств, средств освещения местности и дополняется подслушиванием.

Каждый солдат обязан непрерывно и целеустремленно вести наблюдение за полем боя, т. е. за противником и местностью, и добывать важные сведения о характере его действий.

Наблюдением выявляются и подтверждаются: сосредоточение войск противника для перехода в наступление, расположение его огневых средств и боевой техники, пунктов управления, инженерных заграждений и другие сведения.

Наблюдение в подразделениях организуется командирами подразделений и ведется наблюдателями с наблюдательных постов и командно-наблюдательных пунктов.

Наблюдатель обычно назначается из числа специально подготовленных солдат и сержантов.

Он должен уметь хорошо ориентироваться на местности днем и ночью, обладать хорошей выучкой в ведении разведки наблюдением, зрительной памятью, огромной выдержкой и терпением, быть выносливым, сообразительным и хладнокровным.

Наблюдатель обязан:

– уметь выбирать, оборудовать и маскировать место для наблюдения, ориентироваться на местности в любое время года и суток; определять расстояние до целей (объектов), пользоваться приборами наблюдения и средствами связи;

– знать разведывательные признаки основных видов вооружения и боевой техники противника, анализировать сведения, вести записи в журнале наблюдения и четко докладывать о результатах наблюдения командиру (старшему наблюдательного поста). Наблюдателю для ведения разведки противника назначается сектор (полоса), а иногда район или объект наблюдения.

Сектор для наблюдения назначается тогда, когда наблюдение за противником ведется на пересеченной местности.

Если местность позволяет наблюдать вперед и в стороны и поставлена задача вести наблюдение и за своими подразделениями, назначается **полоса**.

В тех случаях, когда необходимо выявить противника или следить за его действиями в каком-либо районе местности, для наблюдения назначается **район**.

2. Выбор места наблюдения, его занятие, оборудование и маскировка:

Военнослужащие выбирают наблюдательные пункты на любой местности с учетом возможности маскировки и открывающейся с наблюдательного поста (НП) перспективы.

Внешне место для наблюдения ничем не должно отличаться от окружающей местности.

Занятие места для наблюдения производится скрытно.

Эффективность наблюдения в значительной степени зависит от умения выбирать и оборудовать место для наблюдения с таким расчетом, чтобы оно обеспечивало хороший обзор, скрытный подход, маскировку и защиту от поражения огневыми средствами.

При выборе места для наблюдения необходимо проявлять максимум находчивости и изобретательности. Выбранное место маскируется так, чтобы не вызывать у противника подозрения. Наиболее надежным укрытием наблюдателя является окоп. Место для наблюдения может быть выбрано в траншее, в специально оборудованном сооружении или в другом удобном для наблюдения месте.

Наблюдатели часто располагаются в подбитых вражеских танках, окопах, местах, замаскированных под кочку, камень, пень и др.

Следует, однако, помнить, что при маскировке мест для наблюдения наблюдатели противника ведут учет каждого заметного местного предмета, поэтому появление новой «кочки» или «пня» может вызвать у них подозрение и усилит наблюдение.

При выборе места для наблюдения необходимо помнить, что наблюдатель должен всё видеть и слышать, а сам оставаться незамеченным.



Выбор и занятие места для наблюдения в кустарнике и за другими местными предметами.

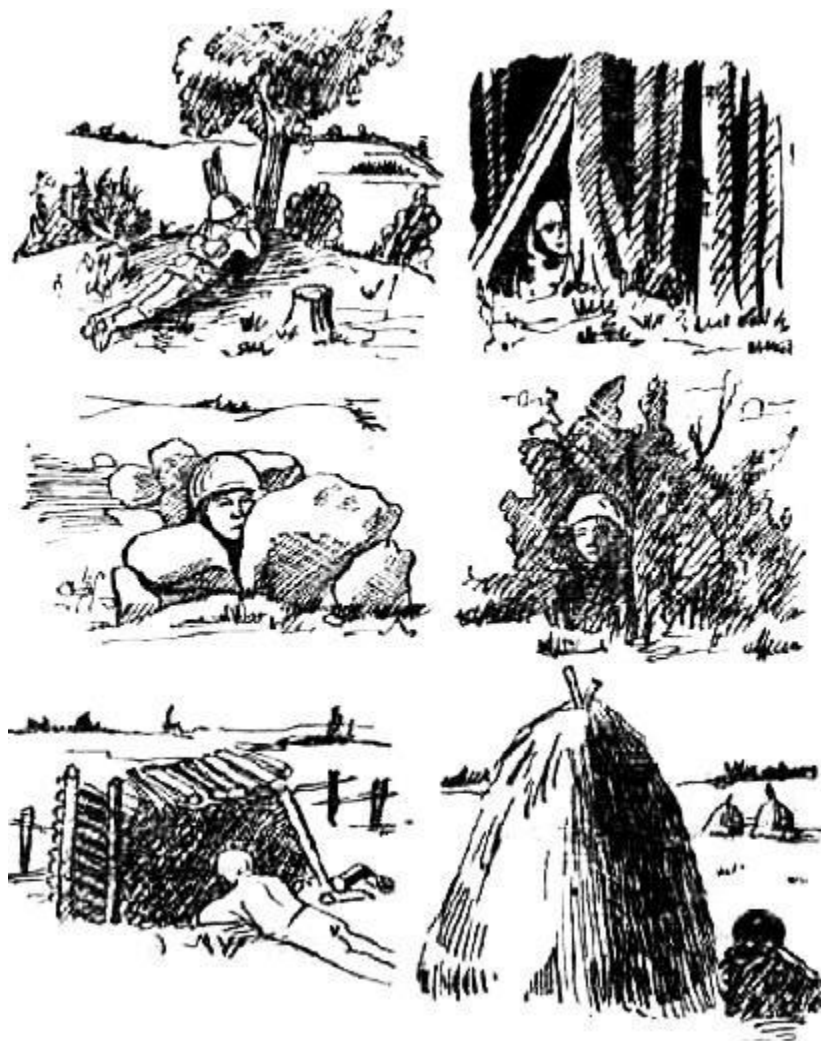

Правильное расположение наблюдателя около различных местных предметов.

Каждому военнослужащему необходимо знать, что:

- не следует выбирать место для наблюдения вблизи резко выраженных ориентиров;
- при наблюдении с пригорков и высот нельзя выдвигаться на вершины высот, холмов, курганов, барханов, чтобы не вырисовываться на горизонте;
- при наблюдении из-за дерева, столба или дорожного указателя нельзя стоять, надо наблюдать лежа, находясь с теневой стороны предмета;
- для наблюдения из канавы необходимо выбирать такое место, чтобы сзади имелась насыпь, бугорок или куст, тогда голова наблюдателя не будет проектироваться на фоне неба;
- неосторожное передвижение в районе наблюдательного пункта демаскирует его;
- в лесу для ведения наблюдения часто используют деревья; однако нельзя устраивать НП на деревьях, превосходящих своей высотой окружающие деревья.

В качестве НП можно использовать стог сена, подбитую бронетехнику, железнодорожную насыпь, ложные местные предметы (кочки, валуны, пни) и многое другое. В этом вопросе решающую роль играет смекалка военнослужащего, его изобретательность.

На открытом месте наблюдатель выбирает место для наблюдения с таким расчетом, чтобы окраска его одежды и вооружение сливались с естественной окраской местности. При расположении около местных предметов (дерево, столб, пень, куст, камень и т. п.) надо вести наблюдение лёжа, находясь с теневой стороны.

При выборе места для наблюдения в населенном пункте наблюдатели располагаются в стенах разрушенных домов, на чердаках, верхних этажах и развалинах. Располагаясь на чердаках или за заборами, они могут вести наблюдение через щели и отверстия. Иногда

могут использоваться для наблюдения заводские трубы. Однако следует иметь в виду, что противник будет стремиться артиллерийским огнём разрушить объекты и местные предметы, которые могут быть использованы для наблюдения.

В лесу и кустарнике лучше всего располагаться для наблюдения несколько в глубине от опушки, в тени деревьев, на земле или на деревьях.

При выборе места для наблюдения в лесу дерево надо выбирать толстое, суковатое, ствол которого закрыт со стороны противника густыми ветками. Внешне и своими размерами оно не должно резко выделяться на общем фоне лесного массива. Для размещения наблюдателя на дереве обычно устраивается площадка из сучьев и веток.

Места для наблюдения в горной местности выбираются на скатах и отрогах господствующих высот, у скал и утесов. Необходимо помнить, что в горах даже с самого удачно выбранного места можно просматривать не более 30-40% лежащей впереди местности.

Поэтому для наблюдения за отдельным направлением выбирается не менее 2-3 мест для на-

блюдения. Иметь место для наблюдения непосредственно на вершинах гор и у резко выделяющихся местных предметов не рекомендуется. В этом случае положение наблюдателя хорошо проектируется на фоне неба.

3. Оснащение наблюдательного поста:

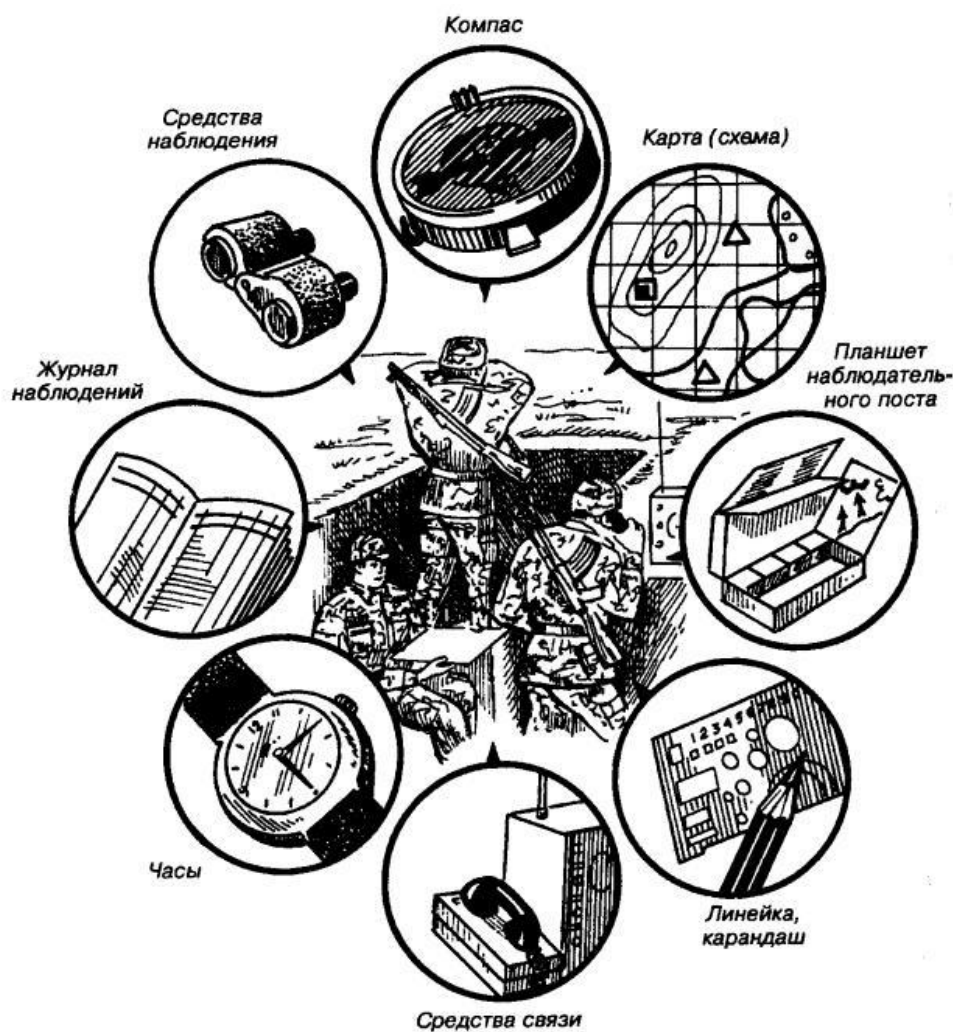

Оснащение наблюдательного поста.

В подразделениях назначаются наблюдатели, которые непрерывно ведут наблюдение за противником и положением своих войск. Количество наблюдателей и наблюдательных постов в подразделении зависит от условий обстановки и задачи, выполняемой этим подразделением.

Так, в обороне и в период подготовки к наступлению обычно назначаются: в отделении – 1, во взводе – 1–2 и в роте – 2–3 наблюдателя, а в батальоне – 1–2 наблюдательных поста.

В состав наблюдательного поста назначаются два-три наблюдателя из числа наиболее подготовленных для этого солдат и сержантов, один из них назначается старшим.

Личный состав наблюдательного поста обеспечивается приборами наблюдения, крупномасштабной кодированной картой или схемой местности, журналом наблюдения, компасом, фонарем, часами, средствами связи и подачи сигналов оповещения, а наблюдатель – приборами наблюдения.

Для работы ночью наблюдательные посты (наблюдатели) обеспечиваются приборами ночного видения, средствами освещения местности, радиолокационной станцией наземной разведки.

ТАКТИЧЕСКАЯ ПОДГОТОВКА

ОПОРНЫЙ КОНСПЕКТ

ДЛЯ ОБУЧЕНИЯ ГРАЖДАН РОССИЙСКОЙ ФЕДЕРАЦИИ НАЧАЛЬНЫМ ЗНАНИЯМ В ОБЛАСТИ
ОБОРОНЫ И ИХ ПОДГОТОВКИ ПО ОСНОВАМ ВОЕННОЙ СЛУЖБЫ

ТЕМА №15: «Солдат в наступлении.»

Вопросы занятия:

1. Передвижения на поле боя.
2. Выбор места и скрытое расположение на нем для наблюдения и ведения огня.
3. Самоокапывание и маскировка.

Методические указания по организации и проведению занятий по тактической подготовке:

В тактической подготовке на первоначальном этапе основной формой обучения являются тактико-строевые занятия.

Их сущность состоит в том, что с подразделениями отрабатывается техника выполнения приемов и способов действий в различных видах боя сначала по элементам в медленном темпе, а затем в целом в пределах установленного нормативами времени. Недостаточно освоенные элементы приема и прием в целом должны повторяться до тех пор, пока обучаемые не научатся выполнять их правильно, согласованно и в установленное нормативом время.

Тактическая обстановка для проведения тактико-строевого занятия может создаваться для отработки каждого учебного вопроса (норматива) отдельно и не связываться единым замыслом. Она должна быть не сложной, но обеспечивать качественное обучение подчиненных.

Организуют и проводят тактико-строевые занятия с подразделениями непосредственные командиры.

Проводить тактико-строевые занятия можно на учебном тактическом поле или на необорудованной местности. Наиболее эффективны и поучительны те занятия, которые проводятся на учебном тактическом поле, где наряду с мишенями, инженерными сооружениями, заграждениями и участками разрушений могут применяться и звуковые эффекты боя. При проведении занятий на необорудованной местности для обозначения противника используются мишени из ротного тактического комплекта или группа военнослужащих (2-4 чел.) с мишенями и средствами имитации, которые после отработки каждого учебного вопроса или его элемента по распоряжению руководителя занятия перемещаются в новый район для создания новой тактической обстановки. Кроме того, тактико-строевые занятия могут проводиться и с применением лазерных имитаторов стрельбы и поражения (ЛИСП).

Основным методом обучения на тактико-строевых занятиях является упражнение (тренировка) в выполнении приемов и способов действий на поле боя. Могут применяться также объяснение и показ.

Проведение тактико-строевых занятий. Перед выходом на занятие командир взвода строит подразделение, проверяет наличие и экипировку личного состава, вооружение, средства материально-технического обеспечения, а также знание обучаемыми требований безопасности. Кроме того, он обязан установить необходимые требования безопасности при проведении предстоящего занятия.

Тактико-строевое занятие может начинаться непосредственно в расположении части или в исходном районе. В первом случае выдвижение в исходный район и возвращение в расположение части осуществляется на фоне тактической обстановки и используется для закрепления ранее изученных вопросов или для отработки отдельных тактических приемов и способов действий по теме данного занятия.

По прибытии в район занятия руководитель строит подразделение в две шеренги, объявляет тему, учебные цели занятия, порядок его проведения и первый учебный вопрос. Не исключена проверка знания личным составом теоретических положений по теме предстоящего занятия.

Затем руководитель называет приемы и действия, которые предстоит отработать, вводит обучаемых в тактическую обстановку, указывает подчиненным командирам места для занятий и приказывает им вывести подчиненных на указанные места занятий. С занятием учебных мест отделениями и по команде руководителя командиры отделений приступают к отработке первого учебного вопроса и его первого элемента.

Командир отделения, прибыв с личным составом на указанное командиром взвода место,

объявляет обучаемым порядок отработки вопроса по элементам, показывает лично (или привлекает для показа наиболее подготовленных обучаемых) выполнение элемента с краткими пояснениями и приступает к его отработке.

Отработка каждого элемента начинается в замедленном темпе, при этом основное внимание обращается на правильность его выполнения. В последующем темп постепенно увеличивается до времени, установленного соответствующим нормативом. Ошибки, допущенные обучаемыми, должны исправляться своевременно и умело.

Обнаружив общие ошибки в действиях личного состава, командир отделения останавливает обучаемых, вызывает их к себе, указывает на допущенные ошибки, разъясняет, а если необходимо, то снова показывает, как выполнить тот или иной приём, и продолжает тренировку до тех пор, пока ошибки не будут устранены.

Если же ошибки допускают отдельные обучаемые, то останавливать всех не следует. В этом случае на выявленные недостатки нужно обратить внимание только тех обучаемых, которые допустили ошибки, и добиться их устранения в процессе отработки последующих действий.

Тренировку можно проводить, применяя различные методические приемы: учить каждого отдельно или потоком, учить одного, а тренировать всех.

Закончив обучение первого элемента, командир отделения в такой же последовательности отработывает следующие элементы учебного вопроса.

После отработки учебного вопроса по элементам командир отделения приступает к тренировке обучаемых по всему учебному вопросу в целом.

После отработки учебного вопроса командир строит подчиненных, проводит частный разбор, объявляет обучаемым следующий учебный вопрос и порядок его отработки по элементам, доводит тактическую обстановку и приступает к отработке первого элемента изучаемого вопроса в той же последовательности, что и при отработке предыдущего вопроса.

Закончив, таким образом, отработку всех учебных вопросов, командир отделения проводит разбор. Проведение разбора аналогично проведению разбора командира взвода (см. ниже).

В установленное время или по команде командира взвода отделение прибывает в указанное место. Командир отделения докладывает командиру взвода об окончании занятия, о степени усвоения каждым обучаемым учебных вопросов, об имевших место недостатках, изъятии неизрасходованных имитационных средств и в дальнейшем действует по указанию командира взвода.

Командир взвода в ходе тактико-строевого занятия, проводимого командирами отделений, поочередно лично обучает наиболее сложным учебным вопросам каждое отделение и одновременно контролирует проведение занятия командирами других отделений. При необходимости он оказывает им помощь в устранении допущенных ошибок при отработке того или иного элемента, а также управляет мишенной обстановкой.

Обнаружив ошибки в действиях отделений, командир взвода установленным сигналом останавливает взвод, вызывает к себе всех обучаемых или только командиров отделений, указывает им на допущенные ошибки, разъясняет, а если необходимо, то и показывает, привлекая для этого одно из отделений, как надо правильно действовать и продолжает тренировку до тех пор, пока ошибки не будут устранены, а прием не будет выполнен четко и слажено.

Если ошибки допускают отдельные обучаемые, останавливать весь взвод не следует. В этом случае лучше на выявленный недостаток обратить внимание командира отделения и потребовать от него устранить ошибки в процессе отработки последующих действий.

Закончив отработку всех учебных вопросов, командир взвода строит взвод, проверяет наличие личного состава, вооружения и военной техники, изымает неизрасходованные средства имитации и проводит разбор, который является заключительной частью тактико-строевого занятия.

При разборе командир напоминает тему, цели занятия и как они достигнуты, анализирует действия личного состава при отработке каждого учебного вопроса, подкрепляя свои выводы требованиями уставов, наставлений и приказов старших командиров, отмечает наиболее подготовленных обучаемых, называет лучшее отделение, а также указывает на недостатки в действиях обучаемых.

В заключение разбора командир взвода подводит итоги выполнения поставленных задач и дает указания по устранению выявленных недостатков.

«УТВЕРЖДАЮ»
Зам. директора ГАПОУ МО «ППТ»
_____ С.В. Веселов
« ___ » _____ 20__ г.

ПЛАН
ПРОВЕДЕНИЯ ЗАНЯТИЯ
с обучающимися ГАПОУ МО «ППТ»
по «**ОСНОВАМ ВОЕННОЙ СЛУЖБЫ**».

ТЕМА №14: «Солдат в наступлении.»

Цели занятия:

1. Научить обучающихся к действиям солдата в бою.
2. Выучить с обучающимися обязанности наблюдателя.
3. Научить обучающихся к маскировке на не оборудованной местности.
4. Научить обучающихся к выбору места для наблюдения .

Учебные вопросы:

1. Передвижения на поле боя.
2. Выбор места и скрытное расположение на нем для наблюдения и ведения огня.
3. Самоокапывание и маскировка.

Время проведения: 1 час.

Место проведения: участок местности возле техникума.

Форма (метод) проведения: Групповое (показ, тренировка и практическое выполнение).

Материальное обеспечение: Снаряжение и экипировка – штатные, флажки - 4 пары, свисток – 1 шт., стенды, плакаты.

Руководства и пособия: Боевой устав по подготовке и ведению общевойскового боя, часть 3 (взвод, отделение, танк) 2005 г., Сборник нормативов по боевой подготовке , «Основы подготовки к военной службе», М. Просвещение, 2003г.

I. ВВОДНАЯ ЧАСТЬ ЗАНЯТИЯ: 7 мин.

1. Определение готовности подразделения к занятию:

- принимаю доклад от дежурного по подразделению о готовности к занятию;

- проверяю готовность и состояние учебной материально-технической базы, наличие и комплектность материального обеспечения;
- проверяю по журналу наличие личного состава, осматриваю внешний вид обучаемых, указываю на недостатки и добиваюсь их устранения.

2. Напоминание материала предыдущего занятия:

- напоминаю тему предыдущего занятия;
- довожу, какие знания и навыки, полученные ранее, могут пригодиться при изучении вопросов предстоящего занятия.

3. Опрос обучаемых:

1. Способы передвижения солдата в бою и раскройте их содержание?
2. Обязанности наблюдателя?
3. Какие основные требования предъявляются к выбору места наблюдения?

4. Основные вопросы контроля:

5. Доведение требований безопасности:

- довожу порядок безопасного и безаварийного обращения с учебной материально-технической базой и оборудованием учебных объектов;
- устанавливаю порядок безопасного выполнения элементов предстоящего занятия.

ХОД ЗАНЯТИЯ:

Учебные вопросы и время	Действия командира	Схема действий	Действия обучаемых
Организация занятия. 7 мин	Перед выходом к месту занятия проверяю наличие и экипировку личного состава, вооружение, средства МТО.		Устраняют замеченные недостатки.
	Довожу порядок безопасного обращения с оружием, шанцевым инструментом, имитационными средствами и устанавливаю порядок безопасного выполнения элементов предстоящего занятия.		Слушают и запоминают требования безопасности.
	Проверяю качество усвоения обучаемыми требований безопасности.		Отвечают на вопросы.
1. Передвижения на поле боя. 10 мин	Объявляю учебный вопрос и порядок его изучения.		Уясняют порядок отработки вопроса.
	Довожу теоретические положения изучаемого вопроса: – для чего организуется наблюдение в различных видах боя; – обязанности наблюдателя (что он должен знать и уметь); – что такое сектор, по-		Слушают и уясняют теоретические положения изучаемого вопроса.

	лоса, район или объект наблюдения и в каких случаях они назначаются наблюдателю.		
	Одновременно с рассказом показываю: – сектор, полосу, район и объект наблюдения на местности, соотносясь с особенностями участка местности на тактическом учебном поле.		Слушают, смотрят и уясняют порядок наблюдения в секторе, поле, районе наблюдения. Наблюдение за объектом.
	Отвечаю на вопросы, возникшие у обучаемых в ходе теоретической и практической части занятия.		При возникновении вопроса задают его.
	Проверяю качество усвоения материала. Для этого двум-трем обучаемым задаю контрольные (проблемные) вопросы практической направленности с целью удостовериться в правильном понимании изложенного материала и их готовности применять полученные знания на практике.		Отвечают на вопросы. Выполняют указанные практические действия.
2. Выбор места и скрытое расположение на нем для наблюдения и ведения огня. 10 мин	Объявляю учебный вопрос и порядок его изучения.		Уясняют порядок отработки вопроса.
	Довожу теоретические положения изучаемого вопроса: – порядок выбора места для наблюдения на местности с различным рельефом и покрытой различной растительностью и с различной насыщенностью местными предметами; – где нецелесообразно и опасно устраивать место для наблюдения; особенности выбора места для наблюдения на открытой местности, в населённом пункте, в лесу и в горах.		Слушают и уясняют теоретические положения изучаемого вопроса.
	Отвечаю на вопросы, возникшие у обучаемых в ходе теоретической части занятия.		При возникновении вопроса задают его.
	Подкрепляю рассказ показом наиболее удачных мест для ведения наблюдения за		Изучают указанные руководителем места наблюдения.

	местностью и противником применительно к участку местности на котором проводится занятие.		
	Приказываю командирам отделений приступить к практическому обучению подчинённых выбору, занятию и маскировке мест для наблюдения.		
	Командиры отделений вводят обучаемых в тактическую обстановку (показывают передний край обороны противника, его огневые точки, ставят задачу обучаемым на проведения наблюдения за местностью и противником) и приступают к практической отработке вопроса.		Уясняют тактическую обстановку. Учатся правильным и быстрым действиям до приобретения прочных навыков в выполнении тактических задач по наблюдению.
	Оказываю помощь командирам отделений в обучении своих подчинённых. Задаю обучаемым контрольные (проблемные) вопросы практической направленности с целью удостовериться в правильном понимании обучаемыми изученного материала и их готовности применять полученные знания на практике.		Отвечают на вопросы. Выполняют практические действия по вводным.
3. Самоокапывание маскировка. 10 мин	Объявляю учебный вопрос и порядок его изучения.		Уясняют порядок отработки вопроса.
	Довожу теоретические положения изучаемого вопроса: – оборудование наблюдательного поста.		Слушают и уясняют теоретические положения изучаемого вопроса.
	Подкрепляю рассказ показом приборов и устройств, находящихся на наблюдательном посту.		Осматривают оборудование наблюдательного поста.
	Отвечаю на вопросы, возникшие у обучаемых в ходе теоретической и практической части занятия.		При возникновении вопроса задают его.
	Проверяю качество усвоения материала. Для этого двум-трем обучаемым задаю контрольные		Отвечают на вопросы. Выполняют указанные практические

	(проблемные) вопросы практической направленности с целью удостовериться в правильном понимании изложенного материала и их готовности применять полученные знания на практике.		действия.
Заключительная часть занятия 8 мин	Строю подразделение, проверяю наличие и экипировку личного состава, вооружение, средства МТО, изымаю неиспользованные средства имитации.		Устраняют замеченные недостатки.
	Напоминаю тему, цели занятия и как они достигнуты. Анализирую действия личного состава при отработке каждого учебного вопроса. Отмечаю наиболее подготовленных обучаемых, определяю лучшее отделение, довожу основные недостатки в действиях обучаемых. Даю указания по устранению выявленных недостатков.		Слушают, запоминают оценки, делают выводы.

Руководитель сборов:

Преподаватель-организатор ОБЖ

И. И. Барашкин

« ___ » _____ 20__ г.

1. Передвижения на поле боя:

1. Перемещения солдат на поле боя при фронтальной атаке: способы действий в «двойках» и «тройках», перебежки, использование укрытий

Методика перемещения огневой (маневренной) группы при непосредственном соприкосновении с противником основывается на одном принципе или методе: сначала подави, а потом беги или «один прикрывает - другой бежит». Этот способ напоминает ходьбу, при которой одна нога фиксируется на грунте, а другая перемещается. Поэтому этот метод иногда называют «методом одной ноги на земле».

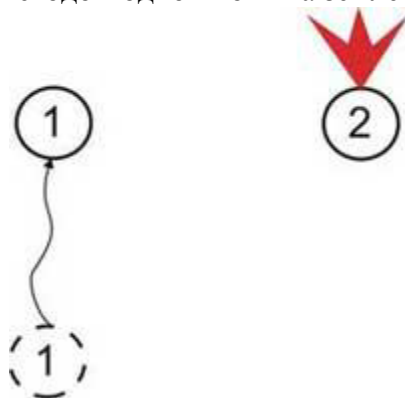

Третья фаза:
2-й прикрывает, 1-й перемещается.



Вторая фаза:
2-й залёг, сделал прицельный выстрел или очередь и крикнул 1-му о готовности прикрывать его перемещение.



Первая фаза:
1-й прикрывает, 2-й перемещается.

Перемещение в «двойке»

Порядок перемещения в двойках методом «одна нога на земле» самоочевиден. Нужно лишь отметить, что при работе в «двойке» солдат, который открывает огонь, должен криком, например, «держу» или «крою», или другим способом сообщать о готовности прикрыть огнем перемещение напарника.

Это необходимо делать, поскольку не всегда даже внутри «двойки» может поддерживать-

ся визуальный контакт, а в грохоте боя не всегда возможно отличить огонь своего напарника от огня другого солдата.

Распространенная ошибка - сообщать напарнику о том, что готов его прикрывать, сразу же после того, как закончил перемещение, а сам не успел еще занять стрелковую позицию. В результате напарник прекращает свой огонь до того, как второй член «двойки» начнет его вести, поскольку требуется некоторое время, чтобы занять удобную для ведения огня позицию. Для борьбы с этой ошибкой надо отработать следующий прием.

Солдат сначала должен сделать один выстрел (очередь) и лишь затем сообщить напарнику о своей готовности прикрывать его огнем. То есть перемещение разбивается на фазы: фаза ведения огня одним солдатом сменяется фазой ведения огня обоими солдатами.

Перемещение в «тройке»

Организация перемещения в «тройках» немного иная. Здесь возможны варианты.

Вариант № 1 «Рога»

«Тройка» просто разбивается на две подгруппы, состоящие из двух и одного солдата, и они работают так же, как работают в «двойке», - одна группа бежит - другая прикрывает. Здесь возможна следующая рекомендация: вперед всегда выдвигается один солдат, а двое подтягиваются к нему. Это делается для того, чтобы двое бегущих впереди одного не перекрывали ему сектор обстрела. Один двоим, сразу оба сектора обстрела не перекроет, а двое одному могут.

Вариант №2 «Два - один»

Применяется последовательное передвижение: двое стреляют - один бежит. Некоторые специалисты предлагают перемещаться без строгой последовательности: кто после кого вскакивает и меняет позицию. Это необходимо для того, чтобы у противника не было возможности угадать, кто из членов «тройки» будет перемещаться следующим. Данное предложение хорошо, но велика вероятность возникновения путаницы. Поэтому более приемлем поочередный способ, но со сменой первого перемещающегося.

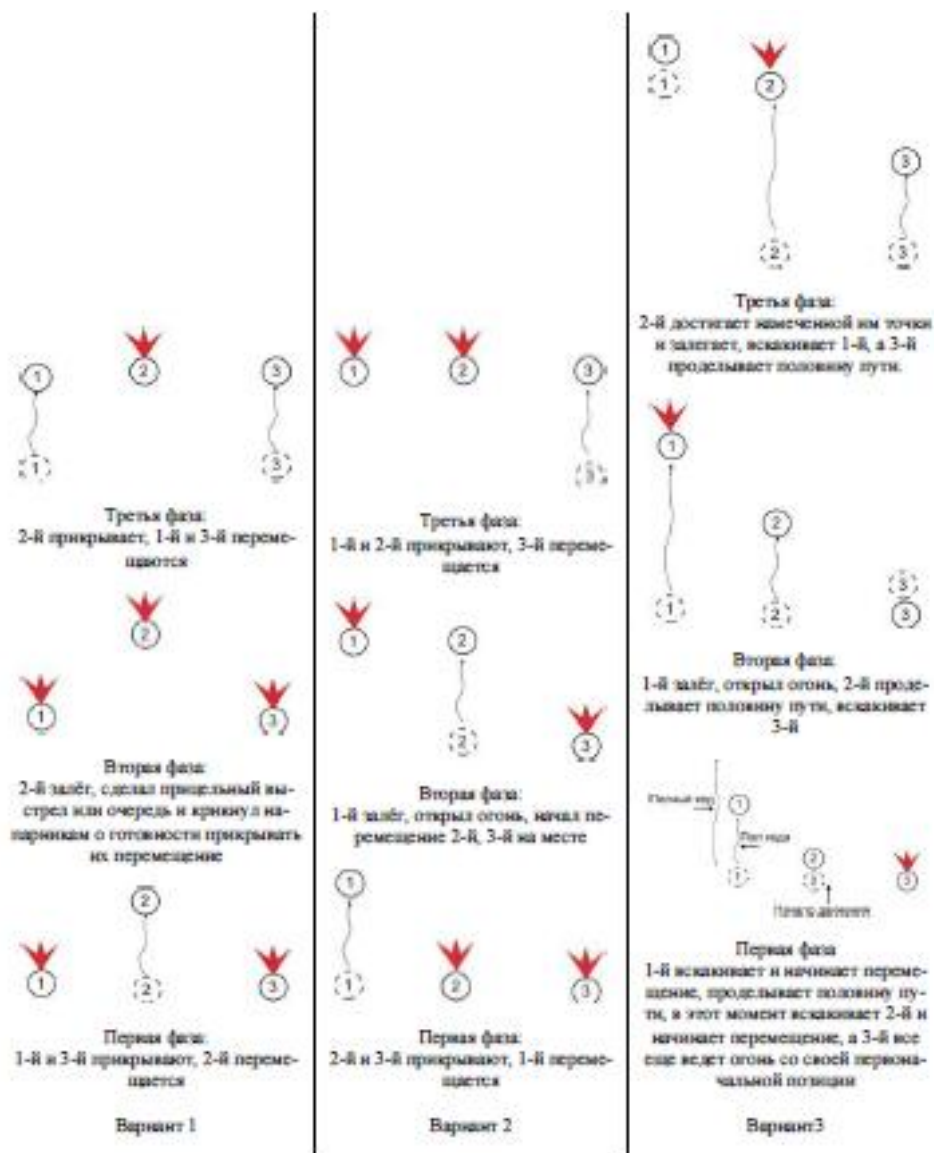

Например, бежит №1, а №2 и №3 прикрывают. Следующий перемещается №2, №1 и №3 на прикрытие. Наконец вперед уходит №3 под прикрытием №1 и №2. Первый этап закончился, вся группа переместилась вперед. Начало второго этапа начинается с движения вперед уже №2, затем №3 и заканчивается перемещением №1. Третий этап начинает №3, потом №1, завершает №2 и т.д. Здесь возможны варианты, и в каждом подразделении желательно наработать что-то свое, но главное условие простота и понятность, что бы, не возникло путаницы в бою.

Вариант №3 «Полхода»

Более сложным вариантом организации перемещения в тройках является следующий способ:

один солдат вскакивает и начинает перемещение, проделывает половину пути, в этот момент вскакивает другой солдат и начинает перемещение, в этот момент первый солдат уже залег и открывает огонь, а третий все еще ведет огонь со своей первоначальной позиции.

Как только второй солдат проделывает половину пути, вскакивает третий солдат. После того, как второй солдат достигает намеченной им точки и залегает, вскакивает первый солдат и так далее. При этом способе два солдата бегут, а один стреляет, причем между перемещающимися солдатами сохраняется полхода.

Этот метод наиболее сложен, здесь наибольшая вероятность «сбиться с ритма». Не советуем использовать этот способ обычным подразделениям с солдатами срочной

службы. Этот вариант может подойти группам работающим совместно много лет, так как он требует большой слаженности внутри «тройки».

Каждый из методов имеет свои положительные и отрицательные стороны.

Первый - наиболее простой. Его целесообразно использовать для передвижения солдат, обслуживающих один вид оружия, скажем, пулеметчик и его подносчик боеприпасов, но при его исполнении возникает момент, когда один прикрывает двоих.

Второй способ с точки зрения прикрытия лучше, так как в любой момент времени двое прикрывают передвижения одного, но он самый медленный из трех.

Третий способ самый быстрый, но страдает прикрытием.

При действиях в группах можно заранее установить, кто стреляет одиночными выстрелами, а кто ведет огонь очередями. Так можно добиться ведения прицельного огня хотя бы частью солдат, при «успокаивающем» действии на них огня очередями.

Для передвижения в «двойках» и «тройках» не следует жестко привязываться к системе заранее установленных групп и номеров внутри боевых групп. В непредсказуемой обстановке боя любой, оказавшийся рядом, может стать членом боевой группы.

При прочих равных условиях использование «троек» лучше, так как вытаскивать раненого вдвоем легче, а если это происходит под огнем, то один сможет осуществлять прикрытие, а другой перетаскивание раненого. Кроме того, использование «троек» позволяет объединять в одной группе ветеранов, солдат среднего срока службы и новичков.

Перемещение по одному

При перемещениях перекатами не обязательно, чтобы сразу после совершения перебежки одним солдатом, начинал перебегать другой. По обстановке возможна и следующая техника.

Один солдат под прикрытием другого (других) преодолевает 50-100 метров тремя-четырьмя перебежками, окапывается, начинает стрелять, и только после этого начинает движение следующий солдат. Возможно, что весь состав отделения или даже взвода на очередной рубеж будет выводиться таким образом по одному. В этом случае рекомендуется первым направлять на очередной рубеж наиболее подготовленного и физически развитого солдата в группе, а последними выводятся пулеметчики, связисты, снайперы и командиры.

Если сближение осуществляется в медленном темпе, то солдаты, поддерживающие огнем передвижение других, должны вести поддерживающий огонь бессистемно, меняя боевые позиции, однако, помня, что при смене позиции плотность огня всего подразделения падает.

Перемещение всех наступающих

В советской тактике предпочтение отдавалось более примитивному способу, а именно передвижению бегом всей массы пехоты. Дело в том, что солдат под огнем может от страха просто не оторваться от земли после очередного перемещения. Заляжет один - заляжет и другой.

Если подразделение заляжет, противник своим минометным огнем может выгнать его на свои пулеметы, не дав отойти обратно. В случае если при передвижении перекатами солдаты залягут, то командиру ничего другого не останется, как поднимать людей в полный рост и бежать на позицию противника. Залегшую под огнем пехоту командиру поднять в атаку очень трудно. Поэтому при использовании передвижения «двойками» и «тройками» следует реалистично оценивать настроения и подготовку солдат. Кроме того, этот способ намного медленнее, чем бег. Попытка воевать «умнее» может обернуться срывом атаки.

Скучиванье

Очень распространенная ошибка при приближении к позициям противника - скучиванье. Скученность военнослужащих предоставляет противнику хорошие цели для сосредоточенного огня, повышая тем самым эффективность его обороны. Поэтому дистанция между солдатами должна поддерживаться в процессе наступления непрерывно.

Дистанция определяется тактической обстановкой, чем больше - тем лучше, в рамках разумного, конечно.

Для борьбы со скучиванием нужно перед началом движения каждому солдату назначить для себя удаленную точку, в которую как бы осуществляется движение. Эта точка должна отстоять от пункта, в который направленно движение всей группы, настолько, насколько сам солдат находится в стороне от солдата, занимающего центральное положение и двигающегося в пункт назначения всей группы. Например, ориентир для движения всего подразделения - отдельно стоящее дерево. Один из солдат движется прямо на дерево. Другие мысленно откладывают от этого дерева отрезок, равный расстоянию от них до этого солдата, и находят на местности точку, совпадающую с концом этого отрезка. В направлении на эту точку они и двигаются. С другой стороны, в случае выбивания огнем части атакующей цепи, для сохранения ударной силы подразделения, нужно прижиматься к центру, даже если фланги будут незанятыми, то есть сохранять атакующую единицу.

Расстояние, преодолеваемое за одно перемещение

Расстояние, и время на его преодоление зависит от нижеуказанных факторов.

Укрытия

Прежде всего - это наличие укрытий. Даже на самой ровной местности имеются небольшие неровности, возвышения и впадины, а во время боя появятся воронки. Ими можно воспользоваться при передвижении.

Наилучший способ перемещения - передвижение от укрытия к укрытию. Солдату рекомендуется перед переходом в атаку мысленно проделать путь, который ему придется преодолеть при сближении с противником. Как бы выложить на поле воображаемую дорожку, разметив на ней места остановок для передышки. Если весь путь так разметить невозможно, то нужно предварительно спланировать пути хотя бы ближайших нескольких перебежек.

Падать лучше не за укрытие, а рядом с ним и затем заползать за него, либо перед совершением перебежки отползать от укрытия. Лучше делать и то, и другое. Покидать укрытие нужно другим путем, по сравнению с тем, каким укрытие было занято. Все это делается для того, чтобы противник не мог определить: откуда начнет движение пехотинец, а соответственно не мог бы заранее навести в эту точку свое оружие.

Вместо переползания можно использовать перекатывание, но при перекатывании велика вероятность задрать ствол или согнуть ногу в колене и тем самым демаскировать себя. Отползать при прочих равных условиях нужно вправо от себя, поскольку при стрельбе из автоматического оружия очередями выстрелы уходят влево - вверх от того, по кому стреляют.

Впрочем, если высота растительного покрова невелика или какой-то участок местности не имеет укрытий от пуль, а укрыт только от наблюдения, или позиция противника уже очень близка, следует замирать после падения и особенно избегать движений головой, которые хорошо заметны.

Если по каким-либо причинам отдана команда остановиться, то не следует полностью прекращать движение в том месте, где застало такое распоряжение, а нужно занять ближайшее укрытие, удобное для возможного ведения огня и дальнейшего передвижения. Использовать принцип «от укрытия к укрытию» нужно в разумных пределах. Не следует его использовать при неожиданном попадании под огонь противника. В такой ситуации и метров пробежать не получится. Нужно сразу падать.

Не следует, в поисках безопасности, пользоваться слишком очевидными и легко доступными укрытиями. Свойство таких укрытий «притягивать» солдат известно. В таких местах часто происходит «скучивание» солдат. Противник может хорошо пристрелять их либо заминировать, и (вместо защиты) они станут ловушкой. Солдаты противника, прежде всего, простреливают наиболее очевидные укрытия, которые поэтому даже называют «гнездами для вражеских снарядов». Противник может специально оборудовать таковые, чтобы заманить и уничтожить в них атакующих. Например, противник может

выкопать целые линии траншей с нормальным бруствером со стороны атакующих и скрытым бруствером со стороны своей оборонительной позиции. Пехота, захватив такую траншею, методично расстреливается противником либо (при близком расположении второй траншеи) забрасывается гранатами: ведь у атакующего запас гранат ограничен, а обороняющийся может заблаговременно накопить их в большом количестве.

Более простой вариант той же уловки - насыпать кучки земли и «насадить» кусты на строго определенном от своих позиций расстоянии. Уничтожение атакующих намного облегчается, так как точно известно расстояние до мест, где они попытаются укрыться. Наконец, при достаточном сближении с противником, укрытый от огня, как правило, не остается и приходится использовать сверхкороткие перебежки в качестве средства, затрудняющего прицеливание противнику.

Время

Если до следующего укрытия далеко, то вступает в силу другой фактор - время, которое требуется для преодоления открытого участка. Если расстояние, а, следовательно, и время на перебежку, значительно, то противник сможет начать и, главное, скорректировать свой прицельный огонь по передвигающемуся солдату. Время, затрачиваемое солдатом на перемещение, зависит от плотности и эффективности огня противника. Чем сильнее огонь противника - тем оно должно быть меньше. Как правило, с приближением к позиции противника, его огонь становится сильнее и эффективнее. Поэтому чем ближе к противнику, тем короче и быстрее должно быть перемещение. Если на дистанции 700-800 метров длина перемещения может быть 40-50 шагов (преодолеваемые за 30 секунд), на расстоянии 400-500 метров - 15- 20 шагов, то близко от противника или под его интенсивным огнем оно должно составлять 5 шагов.

Считается, что за 3 секунды, требующиеся для короткой перебежки, противник не успеет сделать прицельный выстрел. Среднему солдату на производство прицельного выстрела требуется около 5 секунд. Для запоминания длины этой короткой дистанции используется выражение «[я] встал - он - меня - увидел - вниз». На каждое слово делается шаг.

Если противник ведет прицельный огонь, то нужно перемещаться, не давая ему пристреляться. В такой ситуации просто упасть на ровном месте означает превратиться в хорошую мишень и погибнуть.

Находясь под наблюдением противника перед совершением перебежки нужно просчитывать, сколько можно пробежать до первого прицельного выстрела противника: нужно мысленно сложить время, которое потребуется противнику, чтобы понять, что солдат начал перебежку, сколько ему потребуется, чтобы вскинуть оружие, чтобы прицелиться, выстрелить, следует также учитывать, сколько времени пуля противника будет лететь до места нахождения солдата (пуля преодолевает расстояние не мгновенно), полученный результат следует сравнить со скоростью перебежки. Так можно приблизительно оценить расстояние относительно безопасной перебежки. Вообще, просчет времени реакции противника на собственные действия - прием, который целесообразно использовать в различных ситуациях.

Наглядным упражнением, позволяющим обучающимся солдатам почувствовать разумную дальность перемещения, является учебная атака одной группы солдат на другую. При этом «обороняющиеся» должны за время перемещения «атакующих» успеть в них прицелиться.

Затем роли меняются. Чтобы верно выбрать расстояние для перемещения надо учесть наличие укрытий и «просчитать» время, когда перебегающий будет открыт для огня противника.

Если следующее укрытие расположено слишком далеко, то не следует во что бы то ни стало пытаться добежать до него за одну перебежку. Это может стоить жизни.

Перебежка на ровной местности

Использование перебежек бесполезно и на ровной местности. Даже относительно низкая растительность может предоставить укрытие от наблюдения противника и

соответственно затруднит ему прицеливание. Положение лежа - самое устойчивое для стрельбы, поэтому улучшается результативность стрельбы на подавление противника. Кроме того, действует и чисто психологический фактор. Противник видит, что, то в одном, то в другом месте появляется атакующий его противник. А поскольку все обмундированы одинаково, то определить, сколько атакующих, затруднительно. И со страха, количество атакующих, по сравнению с реальным, увеличивается. К тому же обороняющемуся трудно отслеживать результативность своего огня, поскольку атакующие постоянно то падают, то поднимаются. По общему правилу, предпочтение следует отдавать все же передвижению к укрытию, но конкретная ситуация должна диктовать окончательное решение.

Если артиллерия противника открыла огонь, обстреливаемую зону нужно преодолеть одной длинной перебежкой как можно быстрее. Перебежку следует делать на ширину артиллерийской «вилки» (50-100 метров).

Перебежки зигзагами можно использовать при попадании под одиночный снайперский огонь, когда зигзаги заставляют вражеского снайпера ошибиться с выбором точки прицеливания для его одиночного выстрела. Обычный пулеметчик и автоматчик, чтобы поразить движущуюся мишень, выпускает по бегущему очередь с неизбежным разбросом пуль, и пользы от зигзагов становится немного, так что тут лучше всего просто сократить время пребывания под огнем противника путем прямолинейной перебежки.

По возможности, скорость приближения к противнику, да и всей атаки, должна быть такова, чтобы противник не успел подвести к атакованным частям свои подкрепления или реорганизовываться для ведения обороны. Также нужно предпринимать другие меры по воспрепятствованию подводу резервов противника, например, обстреливать возможные пути их подхода, имитировать атаки на других направлениях и т.п.

2. Выбор места и скрытное расположение на нем для наблюдения и ведения огня:

При расположении на местности для наблюдения и ведения огня необходимо учитывать защитные и маскирующие свойства этой местности. Например, место для окопа необходимо выбирать так, чтобы иметь хороший обзор и обстрел в заданном секторе и не быть заметным для противника. В то же время расположение окопов зависит от поставленной подразделению боевой задачи и условий местности.

Окопы могут располагаться на передних и обратных скатах высот. Наиболее удобными местами для их расположения являются передние скаты. Расположение окопов на топографическом гребне затрудняет наблюдение и обстрел ближних подступов из-за большого количества мертвых пространств. При расположении окопов на обратном скате они должны находиться не ближе 200 м к топографическому гребню.

1. Особенности инженерное оборудование позиции на различных рельефах местности

Окопы могут располагаться на передних и обратных скатах высот. Наиболее удобными местами для их расположения являются передние скаты. Расположение окопов на топографическом гребне затрудняет наблюдение и обстрел ближних подступов из-за большого количества мертвых пространств. При расположении окопов на обратном скате они должны находиться не ближе 200 м к топографическому гребню.

Рассмотрим более подробно некоторые способы размещения позиций на местности.

Позицию можно разместить у подошвы (основания) склона, направленного к противнику, тогда это будет обычное расположение, никак не использующее тактические свойства возвышенности. К тому же подносить боеприпасы и выносить раненых по склону, обращенному к противнику, а, следовательно, простреливаемому им, через холм небезопасно. По-этому все же позиции обычно пытаются разместить на холме,

для использования тактических свойств имеющейся возвышенности (лучшего обзора и обстрела).

Занятие боевого (тактического) гребня. Боевым гребнем называют максимально высокую позицию, с которой видна подошва холма. Она обычно ниже истинного (топографического) гребня из-за выгнутости склона. Расположение на боевом гребне выгодно тем, что не образуется мертвых пространств перед позицией, где может накапливаться пехота противника.

Однако оборудование позиции на боевом гребне целесообразно лишь при противнике, не имеющем достаточного количества артиллерии. Дело в том, что боевой (тактический) гребень находится на склоне, обращенном к противнику, что идеально для его обстрела и корректирования огня, так как все недолеты и перелеты хорошо видны артиллерийскому наблюдателю противника. Поэтому, несмотря на боевое название, боевой (тактический) гребень нужно использовать осторожно.

Топографический гребень, то есть настоящий гребень холма, в плане обороны намного лучше, так как, по крайней мере, перелеты не видны и противнику корректировать огонь труднее.

Непоражаемые пространства у подошвы холма при расположении на топографическом гребне ликвидируются путем организации флангового огня.

К недостатку топографического гребня обычно относят то, что силуэты голов солдат и оружия видны на фоне неба. Кроме того, при ведении огня ночью атакующие инстинктивно будут целить по вершине холма, по единственному, что они могут хорошо различить в темноте.

При подготовке окопа, расположенного на холме, нужно постараться использовать в качестве бруствера и ячейки в нем сам склон. Стрелковая бойница создается не в насыпном бруствере, а за счет углубления в грунте. Ведь на склоне передняя стенка окопа будет ниже, чем задняя и боковая, и это понижение используется в качестве бойницы. При удачном расположении насыпать землю дополнительно вообще не потребуется.

Если это невозможно, то для лучшей маскировки создается достаточно высокий задний бруствер. Но нужно помнить, что задний бруствер нельзя делать слишком высоким. Высокий задний бруствер может служить хорошим ориентиром для корректирования противником огня. Огонь из подствольных и ручных гранатометов атакующие могут нацелить на задний бруствер, чтобы разрыв гранаты поразил обороняющегося, находящегося в окопе впереди.

Размещение позиции на обратном скате холма. При этом способе размещения позиции возвышенность закрывает наблюдение противником действия обороняющихся войск. Позицию, как правило, занимают на боевом гребне обратного ската, то есть на таком максимальном удалении от топографического гребня, чтобы обеспечивался его (топографического гребня) полный прострел. Если же боевой гребень обратного ската слишком близок к топографическому гребню, то лучше располагать позицию ниже него, так как нужна буферная зона между топографическим гребнем и позицией. При прохождении этой зоны противник уничтожается.

Позиция на обратном скате в условиях большой войны оптимальна, поскольку холм впереди - естественное препятствие для значительной части огня артиллерии противника и существенно затрудняет пристрелку даже для тех видов артиллерии, которые могут вести огонь через холм. После пересечения гребня противник окажется под губительным огнем обороняющихся. Солдаты и техника противника будут хорошо видны на фоне неба. При пересечении вершины бронетехника подставит самое уязвимое место - свое днище под огонь обороняющихся.

Для наблюдения за противником топографический гребень должен быть занят отдельными частями обороняющихся. В качестве варианта действий, возможно размещение бронегруппы на переднем склоне, а пехоты в окопах - на обратном. По мере продвижения противника бронетехника отходит и занимает места за позициями пехоты.

2. Общие требования по маскировке позиции

При оборудовании позиции (опорного пункта) необходимо учитывать защитные и маскирующие свойства местности. Например, место для окопа необходимо выбирать так, чтобы иметь хороший обзор и обстрел в заданном секторе и не быть заметным для противника. В то же время расположение окопов зависит от поставленной подразделению боевой задачи и условий местности.

В современных условиях исключительно трудно осуществить скрытие позиций (опорных пунктов), траншей и ходов сообщения техническими средствами маскировки, а в большинстве случаев практически и невозможно. Поэтому такая задача, как правило, не ставится.

Полностью скрывают техническими средствами лишь отдельные участки позиций, траншей и ходов сообщения.

Отдельные участки, оборудованные в инженерном отношении, значительно легче скрыть, если они расположены с учетом рельефа и рисунка местности, следуя изгибам и неровностям рельефа, а также вдоль межей, канав и дорог.

Скрытие участков траншей и ходов сообщения осуществляется обычно плоскими масками-перекрытиями, ширина которых в зависимости от общего фона местности и наличия необходимых материалов, может допускать перекрытие только рва траншеи (хода сообщения) или же рва вместе с брустверами.

В случаях, когда искусственная маска на фоне луга перекрывает только ров траншеи или хода сообщения, брустверы одерновывают, стремясь к тому, чтобы травяная поверхность дернин не отличалась от окружающего травостоя.

При заблаговременном оборудовании местности травяной покров на поверхности брустверов может быть получен и обсеменением.

Необходимо особо отметить, что попытки скрытия брустверов наброской на них срезанной растительности или окраской на фоне травы малоэффективны, так как в этих условиях необходимые результаты может дать только материал, хорошо имитирующий травостой. А этому не соответствует ни срезанная и выброшенная на бруствер трава, ни срезанные ветки кустов и деревьев, резко отличные по яркости от травяного покрова, ни окраска грунта.

Кроме задернования, хорошо скрывают поверхности брустверов лишь искусственные маски, цвет и фактура которых соответствуют фону травяного покрова. Вообще же следует отметить, что скрытие даже отдельных участков траншей и ходов сообщения на фоне луга требует большого искусства и может быть успешно осуществлено только в благоприятных условиях и при неоднократном контроле с воздуха.

На фоне пашни применяют обычно маски-перекрытия, скрывающие только ров траншеи или хода сообщения. Бруствер маскируется обсыпкой его верхним слоем земли и имитацией на нем борозд, вписанных в общий рисунок фона пашни. Обязательным условием при этом является восстановление на участке, где осуществляется скрытие траншей и ходов сообщения, фона пашни, нарушенного при выполнении инженерных работ.

На однообразных фонах песка или снега ров траншеи или хода сообщения скрывают маской - перекрытием соответствующего цвета, а бруствер обсыпают песком или снегом. В качестве покрытий искусственных масок на фоне травяного покрова наиболее целесообразно применять сети с прикрепленным или вплетенным в них искусственным маскировочным материалом (пучки мочала, куски полихлорвиниловой пленки, ленты ткани или специальной маскировочной бумаги и т. д.). Для скрытия рва траншеи (хода сообщения) на фоне пашни или песка в качестве покрытий можно применять сплошную или сетчатую ткань соответствующего цвета. При этом предпочтение следует отдавать сетчатой ткани, обеспечивающей лучшую вентиляцию и проникание дневного света в траншею или ход сообщения.

На фоне снега в качестве покрытия применяют обычно ткань белого цвета, имеющую яр-

кость, близкую к яркости снега.

На фоне снега ров траншеи или хода сообщения может быть скрыт также снежным сводом, устраиваемым с помощью передвижной деревянной опалубки, или плоскими (выпуклыми) масками-перекрытиями, состоящими из оплетенного хворостом жердевого каркаса, поверх которого укладываются хвойные ветки, солома, сено и другие материалы, засыпаемые слоем снега толщиной 5-8 см.

Если сеть траншей и ходов сообщения в целом и не скрывается, то примкнутые к ним или вынесенные ячейки и площадки для наблюдения и ведения огня из стрелкового оружия необходимо тщательно скрывать, что обеспечит их от прицельного огня противника.

Эти сооружения в любых условиях маскируют в первую очередь от наземного наблюдения противника. От воздушной разведки их маскируют в соответствии с общим планом введения противника в заблуждение относительно всей системы расположения огневых сооружений.

Примкнутые ячейки для стрелков и площадки для пулеметов и гранатометов наиболее целесообразно маскировать под бруствер траншеи. Для этого при оборудовании траншеи стремятся к тому, чтобы не только ячейка или площадка, но и бруствер ее не выходил за границы бруствера траншеи. В таких случаях выемка ячейки или площадки, образующая темное пятно, скрывается масками-перекрытиями под цвет выброшенной земли.

Выносные ячейки и площадки скрываются также масками-перекрытиями, но уже не под цвет выброшенной земли, а под местность, расположенную за пределами бруствера траншеи или хода сообщения. Соединительный ход сообщения при этом маскируют частично под общий фон местности, а частично под выброшенную землю.

Маски-перекрытия для маскировки примкнутых или выносных ячеек и площадок устраиваются из табельных масок или из расходных и подручных средств и материалов, соответствующих данному фону.

Скрытие бойниц ячеек и площадок может осуществляться подъемно-опускными щитками различных конструкций, выполняемыми из подручных материалов, а также масками из бумажных или тканевых лент, вплетенных в сеть. Щитки во время ведения огня опускаются, освобождая бойницу, а маски на сетчатой основе не убираются, так как допускают возможность ведения огня из стрелкового оружия сквозь них.

Для скрытия от наземного наблюдения передвижения по траншеям и ходам сообщения неполного профиля применяют вертикальные траншейные маски, которые могут быть одновременно использованы и для маскировки примкнутых и выносных ячеек и площадок.

3. Самоокапывание и маскировка:

1. Отрывка и маскировка одиночных окопов для стрельбы из различных положений (лежа, с колена и стоя)

Для ведения огня, наблюдения и защиты от средств поражения личный состав на занимаемых позициях устраивает сначала одиночные окопы для стрельбы лежа, затем углубляет их для стрельбы с колена и стоя. Перед отрывкой окопа каждый солдат применяется к местности, располагаясь так, чтобы иметь хороший обзор и обстрел в заданном секторе и не быть заметным противнику.

Затем солдат отрывает одиночный окоп для стрельбы лежа и расчищает себе обзор и обстрел, если ему мешают местные предметы.

Одиночный окоп для стрельбы лежа.

Одиночный окоп представляет собой выемку с насыпью впереди и с боков, обеспечивающую удобное размещение оружия и солдата при ведении огня и защиту от средств поражения противника. В одиночном окопе для стрельбы лежа выемка делается шириной 60 см, длиной 170 см и глубиной 30 см, чтобы солдат в ней был полностью скрыт. Для удобства стрельбы в передней части выемки оставляется порожек шириной 25-30 см на 10 см выше дна окопа, обеспечивающий опору для локтей. Вынутая при отрывке

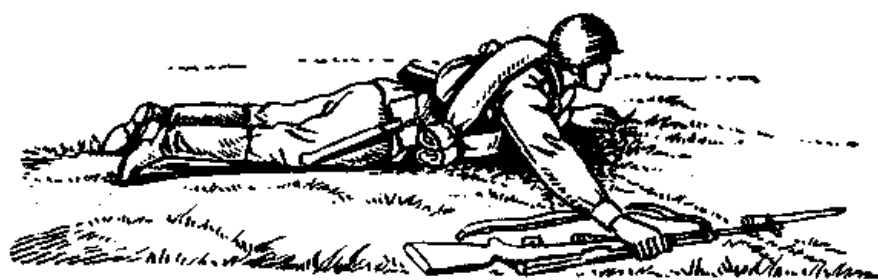

Отрывка одиночного окопа под огнем противника.

Отрывка одиночного окопа для стрельбы лежа под огнем противника выполняется так:

- лежа на выбранном месте, солдат кладет автомат справа от себя на расстояние вытянутой руки дулом к противнику;
- повернувшись на левый бок, вытягивает левой рукой за лоток лопату из чехла, обхватывает черенок двумя руками и ударами на себя подрезает дерн или верхний уплотненный слой земли, обозначая спереди и с боков границы выемки;
- после этого перехватывает лопату и ударами от себя отворачивает дерн, кладет его спереди и приступает к отрывке.

Во время работы следует:

- лопату врезать в землю углом лотка не отвесно, а наискось;
 - тонкие корни перерубать острым краем лопаты;
 - для образования бруствера дерн и землю выбрасывать вперед в сторону противника, оставляя между краем выемки и бруствером небольшую площадку, называемую бермой, шириной 20–40 см;
 - голову держать ближе к земле, не прекращая наблюдения за противником.
- Когда в передней части выемки окопа будет достигнута необходимая глубина, солдат, отодвинувшись назад, продолжает отрывку выемки до требуемой длины, чтобы укрыть туловище и ноги.

По окончании отрывки бруствер разравнивается лопатой и маскируется под вид и цвет местности подручным материалом: травой, ветками, пахотной землей и т. п.

Каждый солдат, не ожидая приказаний командира, углубляет окоп для стрельбы лежа, создавая одиночный окоп для стрельбы с колена, а затем для стрельбы стоя на дне рва.

Одиночный окоп для стрельбы с колена и стоя.

Одиночный окоп для стрельбы с колена и стоя устраивается путем доотрывки в глубину одиночного окопа для стрельбы лежа соответственно до 60 см и 110 см. При отрывке окопа грунт выбрасывается вперед и в стороны, создавая бруствер высотой 40–60 см. В секторе обстрела высота бруствера уменьшается до 30 см, образуя выемку с пологими скатами – открытую бойницу.

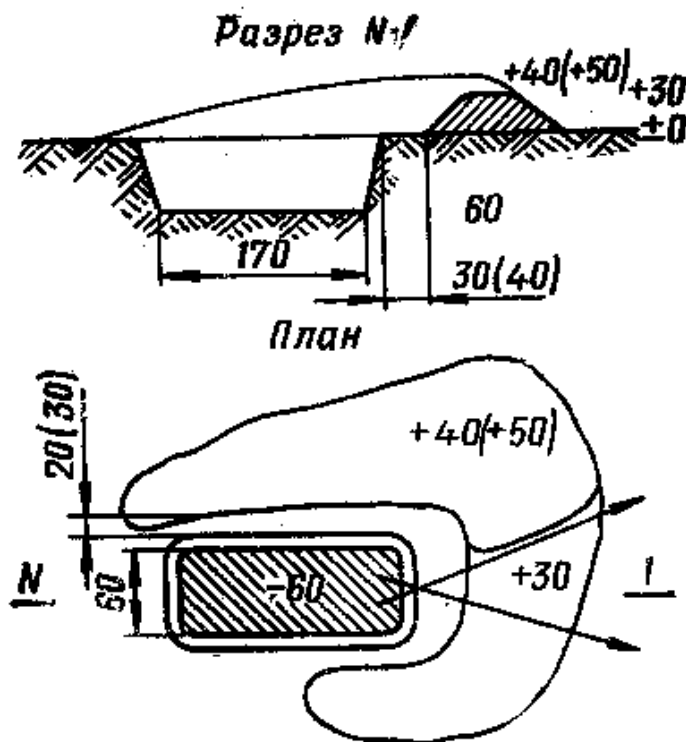

Одиночный окоп для стрельбы из автомата с колена.

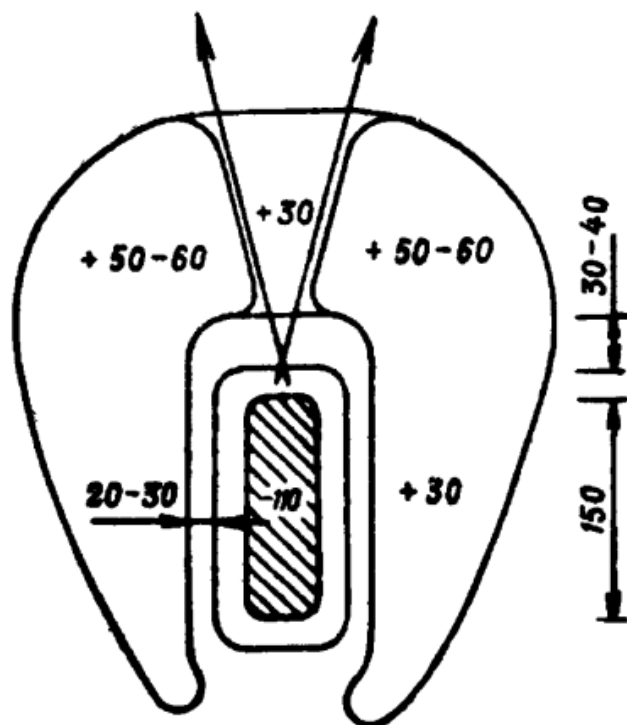
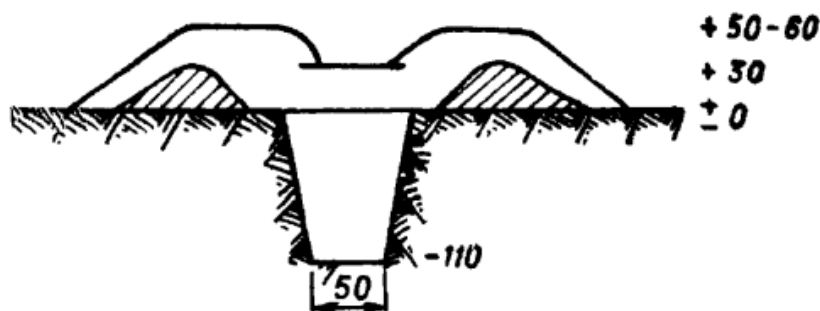

Одиночный окоп для стрельбы из автомата стоя.

Объем вынудого грунта при оборудовании одиночного окопа для стрельбы из автомата с колена 0,8 м³; на устройство требуется 1,2 чел. час. Объем вынудого грунта при оборудовании одиночного окопа для стрельбы из автомата стоя 1,4 м³; на устройство этого окопа требуется 1,5 чел. час.

Одиночный окоп для стрельбы стоя на дне рва в полтора раза снижает радиус зоны поражения при воздействии атомного оружия по сравнению с размещением на открытой местности.

Окопы от воздушного наблюдения маскируются маскировочным полотном с вплетением в нее травы, веток и другого подручного материала.

2. Выполнение норматива по инженерной подготовке «Отрывка и маскировка одиночных окопов для стрельбы из автомата, пулемета, гранатомета (огнемета) и зенитных средств»

Особенности отработки нормативов по инженерной подготовке

1. Нормативы по оборудованию окопов в ходе занятий и тренировок отрабатываются с помощью пехотной (саперной) лопаты.
2. Норматив считается выполненным, если при работе соблюдены условия его выполнения и не было допущено нарушений требований безопасности, а также уставов, наставлений, инструкций и руководств.

3. Если при отработке норматива обучаемым допущена хотя бы одна ошибка, которая могла бы привести к травме (поражению) личного состава, поломке техники, вооружения или аварии, выполнение норматива прекращается и оценивается «неудовлетворительно».
4. За нарушение последовательности выполнения норматива, которое не привело к авариям, поломке (порче) техники и вооружения, а также за каждую ошибку, приводящую к нарушению условий выполнения норматива, требований уставов, руководств, наставлений, инструкций, технологических карт, оценка снижается на один балл.
5. При выполнении нормативов личным составом в средствах защиты кожи (ОЗК, Л-1 и т.п.) время увеличивается на 25%, а при работе в средствах защиты органов дыхания (противогазе, респираторе) - на 10%, кроме нормативов, выполнение которых предусмотрено только в средствах защиты.
6. При температуре воздуха минус 10°C и ниже, плюс 30°C и выше, при сильном дожде, снегопаде, высоте свыше 1500 м над уровнем моря время на выполнение нормативов увеличивается до 20%, при действиях ночью, если время для ночных условий не определено, оно увеличивается до 30%.
7. При выполнении нормативов, связанных с разработкой мерзлых (глубина промерзания 1 м и более) и твердых (скальных) грунтов как вручную, так и с применением взрывчатых веществ и средств механизации, время увеличивается в 3 раза, а скальных грунтов - в 5 раз.
8. В зимних условиях при глубине снежного покрова 80 см и более окопы и укрытия могут устраиваться из снега. В этом случае время на выполнение нормативов по отношению к указанному сокращается в 1,5-2 раза.
9. При выполнении нормативов подразделением в сокращенном составе время увеличивается (уменьшается) на соответствующий процент отсутствующего личного состава, но не более чем на 15%. В подразделениях, укомплектованных только механиками-водителями, при отработке групповых нормативов, для выполнения которых требуется совместная работа двух и более членов экипажа, привлекаются механики-водители других машин своего подразделения.
10. Время выполнения норматива военнослужащим (подразделением) отсчитывается по секундомеру с момента подачи команды **«К выполнению норматива - ПРИСТУПИТЬ»** (или другой установленной команды, сигнала) до момента выполнения норматива всеми военнослужащими (подразделением) и доклада командира (обучаемого) о его выполнении.

Порядок определения оценки за выполнения нормативов

1. Если норматив отрабатывается в процессе обучения несколько раз, то оценка за его выполнение определяется по последнему показанному результату или по результату контрольного занятия.
2. Индивидуальная оценка военнослужащему за выполнение нескольких нормативов по инженерной подготовке определяется по оценкам, полученным за выполнение каждого норматива, и считается:

«отлично»	если не менее 90% проверенных нормативов оценены положительно, при этом не менее 50% нормативов оценено «отлично»
«хорошо»	если не менее 80% проверенных нормативов оценены положительно, при этом не менее 50% нормативов оценены не ниже «хорошо»
«удовлетворительно»	если не менее 70% нормативов оценены положительно, а при оценке по трем нормативам положительно оценены два, один из них – не ниже «хорошо»
«неудовлетворительно»	если не выполнены условия на оценку «удовлетворительно»

Оценка за выполнение одиночных нормативов подразделению выводится по индивидуальным оценкам обучаемых и определяется:

«отлично»	если не менее 90% обучаемых получили положительные оценки, при этом не
-----------	--

	менее 50% обучаемых получили оценку «отлично»
«хорошо»	если не менее 80% обучаемых получили положительные оценки, при этом не менее 50% обучаемых получили оценку не ниже «хорошо»
«удовлетворительно»	если не менее 70% обучаемых получили положительные оценки
«неудовлетворительно»	если не выполнены условия на оценку «удовлетворительно»

Норматив «Отрывка и маскировка одиночных окопов для стрельбы из автомата, пулемета, гранатомета (огнемета) и зенитных средств»

Условия, порядок выполнения и методические указания по отработке норматива «Отрывка и маскировка одиночных окопов для стрельбы из автомата, пулемета, гранатомета (огнемета) и зенитных средств»

Наименование норматива	Отрывка и маскировка одиночных окопов для стрельбы из автомата, пулемета, гранатомета (огнемета) и зенитных средств
Условия выполнения норматива	Обучаемые в составе подразделения ведут боевые действия. Место отрывки окопа указывается командиром (начальником). Отрывка окопа производится пехотной или саперной лопатой. Маскировка окопа производится подручными материалами.
Порядок выполнения норматива	Руководитель занятия подает команда «К отрывке окопа - ПРИСТУПИТЬ». Обучаемые, отрывают одиночный окоп для стрельбы лежа, затем (если этого требует условие выполнения норматива) не ожидая приказа командира, углубляет окоп, приспособив его для стрельбы с колена, а затем и для стрельбы стоя. Время выполнения норматива отсчитывается от подачи команды «К отрывке окопа - ПРИСТУПИТЬ» до доклада «Окоп к стрельбе готов».
Методические указания по отработке норматива	При закреплении достигнутых рубежей и для эффективного отражения контратаки противника, а также при остановках в ходе боя все солдаты обязаны окапываться, причем каждый солдат в первую очередь отрывает себе одиночный окоп для стрельбы лежа, используя пехотную лопату. Отрывка окопа производится скрытно, не поднимаясь, при этом каждый солдат ведет непрерывное наблюдение за противником в готовности к немедленному открытию огня. Если позволяет обстановка, солдат, не ожидая приказа командира, углубляет окоп, приспособив его для стрельбы с колена, а затем и для стрельбы из штатного оружия стоя. Необходимо знать, что от пули противника бруствер обеспечивает защиту солдата только в том случае, если его ширина будет 1-1,5 м, потому что пуля при стрельбе из пулемета с близкого расстояния пробивает слой песка или земли толщиной 70 см, а слой мягкой глины - 80 см.

Порядок выполнения норматива «Отрывка и маскировка одиночных окопов для стрельбы из автомата, пулемета, гранатомета (огнемета) и зенитных средств»

Действия руководителя	Действия обучаемого	Порядок выполнения приема
1. Подает команду, например: «К отрывке окопа для стрельбы лежа (с колена, стоя) - ПРИСТУПИТЬ». Включает секундомер. Контролирует порядок выполнения норматива. Фиксирует ошибки снижающие оценку.	1. При отрывке одиночного окопа для стрельбы лежа:	
	отрывает окоп для стрельбы лежа	Скрытно, не поднимаясь, осуществляя непрерывное наблюдение за противником в готовности к немедленному открытию огня, лежа на выбранном (указанном) месте, обучаемый кладет оружие с права от себя на расстоянии вытянутой руки стволом к противнику. Отрывает выемку длиной 170 см, шириной 60 см, глубиной 30 см. Когда в передней части окопа будет достигнута глубина 30 см, он, отодвинувшись назад, продолжает отрывку выемки до требуемой длины, чтобы укрыть туловище и ноги. По окончании отрывки разравнивает и маскирует бруствер.

		Закончив отрывку окопа, докладывает, например: «Окоп к стрельбе готов».
	2. При отрывке одиночного окопа для стрельбы с колена:	
	отрывает окоп для стрельбы с колена	Скрытно отрывает окоп для стрельбы лежа, а затем, не ожидая приказа командира, углубляет окоп, приспособивая его для стрельбы с колена из штатного оружия стоя, соблюдая правила и требования изложенные выше. По окончании отрывки разравнивает и маскирует бруствер. Закончив отрывку окопа, докладывает, например: «Окоп к стрельбе готов».
	3. При отрывке одиночного окопа для стрельбы стоя:	
	отрывает окоп для стрельбы стоя	Скрытно отрывает окоп для стрельбы лежа, а затем, не ожидая приказа командира, углубляет окоп, приспособивая его для стрельбы с колена, а затем и для стрельбы из штатного оружия стоя, соблюдая правила и требования изложенные выше. По окончании отрывки разравнивает и маскирует бруствер. Закончив отрывку окопа, докладывает, например: «Окоп к стрельбе готов»
После доклада останавливает секундомер и фиксирует время выполнения норматива.		

Временные показатели и оценка за выполнение норматива «Отрывка и маскировка одиночных окопов для стрельбы из автомата, пулемета, гранатомета (огнемета) и зенитных средств»

Категория обучаемых	Оценка по времени (секунд)		
	«отлично»	«хорошо»	«удовлетворительно»
Военнослужащий			
одиночных окопов для стрельбы лежа	25/18	27/20	32/24
одиночных окопов для стрельбы с колена	55/40	60/45	70/55
одиночных окопов для стрельбы стоя	1 ч 30 мин 1 ч 05 мин	1 ч 40 мин 1 ч 10 мин	2 ч 1 ч 15 мин

Примечание. В числителе указано время на отрывку окопа пехотной лопатой, в знаменателе – саперной лопатой

Ошибки, снижающие оценку за выполнение норматива «Отрывка и маскировка одиночных окопов для стрельбы из автомата, пулемета, гранатомета (огнемета) и зенитных средств»

На один балл	До «неудовлетворительно»
1. за каждое нарушение последовательности выполнения норматива, которое не привело к поломке (порче) вооружения; 2. за каждую ошибку, приводящую к нарушению условий выполнения норматива, требований уставов, руководств, наставлений, инструкций.	1. допущена хотя бы одна ошибка, которая могла бы привести к травме (поражению) личного состава, поломке вооружения (лопаты).

Дальнейшие действия, не входящие в условия норматива «Отрывка и маскировка одиночных окопов для стрельбы из автомата, пулемета, гранатомета (огнемета) и зенитных средств» (при убытии из района занятий)

Действия руководителя	Действия обучаемого	Порядок выполнения приема
<p>Подает команду, например: «Окопы закопать». Контролирует порядок ре- культивации местности.</p>	<p>приводят местность в исходное состоя- ние</p>	<p>Обучаемые закапывают одиночные окопы, убирают му- сор и выносят его в специально отведенные для этого места.</p>

ФИЗИЧЕСКАЯ ПОДГОТОВКА

ОПОРНЫЙ КОНСПЕКТ

ДЛЯ ОБУЧЕНИЯ ГРАЖДАН РОССИЙСКОЙ ФЕДЕРАЦИИ НАЧАЛЬНЫМ ЗНАНИЯМ В ОБЛАСТИ
ОБОРОНЫ И ИХ ПОДГОТОВКИ ПО ОСНОВАМ ВОЕННОЙ СЛУЖБЫ

ТЕМА №16: «УСКОРЕННОЕ ПЕРЕДВИЖЕНИЕ И ЛЁГКАЯ АТЛЕТИКА.»

Вопросы занятия:

1. Тренировка в беге на длинные дистанции (кросс на 3-5 километров).

Методические указания по организации и проведению занятий по физической подготовке:

Занятия по ускоренному передвижению направлены на развитие выносливости, быстроты, скоростно-силовых качеств, совершенствование навыков в ходьбе, беге по ровной и пересеченной местности, слаженности действий в составе подразделений, воспитание волевых качеств.

Занятия проводятся на стадионе или на ровной площадке (в спортивном зале), а также на пересеченной местности по дорогам и вне дорог.

В содержание занятий включается бег на различные дистанции, прыжки, метания, кроссы и марш-броски, специальные прыжковые и беговые упражнения, направленные на совершенствование техники движений и физических качеств, упражнения с отягощением и эстафеты.

Методика проведения подготовительной части занятия.

На подготовительную часть занятия по ускоренному передвижению и лёгкой атлетике отводится 7-10 мин (10-15 мин – при 2-х часовом занятии).

В этой части занятия решаются следующие задачи: организация занимающихся и выполнение общеукрепляющих упражнений для подготовки организма к выполнению прыжковых и беговых упражнения в основной части.

Организация занимающихся включает:

- построение, объявление темы и целей занятия, проверку личного состава и формы одежды;
- доведение мер предупреждения травматизма;
- «разогревание» организма обучаемых - строевые приемы на месте и в движении, действия по внезапным командам и сигналам: ходьба и бег различными способами, общеразвивающие и прыжково-беговые упражнения и короткий бег с попутным преодолением несложных препятствий.

Методика проведения основной части занятия.

На основную часть занятия отводится 30-35 мин (60-65 мин – при 2-х часовом занятии).

В основную часть учебного занятия включаются ознакомление или разучивание бега и совершенствование техники его выполнения.

Для показа подразделение выстраивается в одну (две) шеренги вдоль беговой дорожки лицом к ней.

Для начала движения руководитель подает команду, например: «Бег с высоким подниманием бедра, выполнить до белого флага, обратно возвращаться по правой стороне беговой дорожки шагом, в колонну по два, на исходное положение. Повторить упражнение два раза.

Потоком, дистанция 8 шагов, - Вперёд»

При изучении техники бега, а также в процессе беговой тренировки применяются специальные команды. При беге на короткие дистанции подаются команды: «На Старт», «Внимание», «Марш». Словесные команды: «На Старт» и «Внимание» можно заменять звуковым сигналом, подаваемым свистком. По первому продолжительному свистку участники выполняют команду «На Старт», по второму – «Внимание».

При беге на средние и длинные дистанции подаются команды только: «На Старт» и «Марш».

Для вызова обучаемого на исходное положение подается команда, например: «Курсант Петров, на исходное положение шагом (бегом) – Марш». Услышав свою фамилию, обучаемый отвечает: «Я», а после команды о выходе: «Есть» и кратчайшим путем выходит на исходное положение.

Основная часть занятия заканчивается тренировкой в беге на средние (длинные) дистанции или эстафетным бегом. Эстафетный бег проводится соревновательным методом по отделениям (расчётам).

Методика проведения заключительной части занятия.

На заключительную часть занятия отводится 3-5 мин (5-10 мин – при 2-х часовом занятии).

Заключительная часть проводится в составе подразделения.

В этой части занятия решаются следующие задачи: приведение организма в относительно спокойное состояние и подведение итогов занятия.

Приведение организма спокойное состояние достигается ходьбой и бегом в медленном темпе и выполнением упражнений в глубоком дыхании и для расслабления мышц.

Занятие заканчивается подведением итогов.

При подведении итогов руководитель доводит индивидуально до каждого обучаемого качество выполнения ими упражнений, приёмов и действий, отмечает достижения и недостатки занимающихся, дает задание на самоподготовку.

Меры предупреждения травматизма.

Предупреждение травматизма на занятиях по ускоренному передвижению и лёгкой атлетике обеспечивается:

- тщательной разминкой, особенно в холодную погоду;
- доступностью упражнений и соответствующей их дозировкой с учетом уровня подготовленности обучаемых на всех этапах обучения;
- содержанием в порядке мест для занятий и инвентаря;
- точным выполнением обучаемыми требований руководителя занятия;
- тщательной подгонкой обуви, обмундирования и снаряжения;
- в жаркую и морозную погоду – непрерывным контролем за состоянием занимающихся.

«УТВЕРЖДАЮ»
Зам. директора ГАПОУ МО «ППТ»
_____ С.В. Веселов
«___» _____ 20__ г.

ПЛАН
ПРОВЕДЕНИЯ ЗАНЯТИЯ
с обучающимися ГАПОУ МО «ППТ»
по «**ОСНОВАМ ВОЕННОЙ СЛУЖБЫ**».

ТЕМА №16: «УСКОРЕННОЕ ПЕРЕДВИЖЕНИЕ И ЛЁГКАЯ АТЛЕТИКА.»

Цели занятия:

1. Совершенствование у обучающихся физических навыков.
2. Разучивание с обучающимися упражнений утренней физической зарядки.
3. Выполнение обучающимися нормативов по физической подготовке.

Учебные вопросы:

1. Тренировка в беге на длинные дистанции (кросс на 3–5 километров).

Время проведения: 1 час.

Место проведения: участок местности на территории техникума.

Форма (метод) проведения: Групповое (показ, тренировка и практическое выполнение нормативов).

Материальное обеспечение:

Оборудование трассы.
Нагрудные номера – на каждого обучаемого.
Стартовый флажок – 1 шт.
«Волчатник» - 1 комплект.
Тумбы «Старт – Финиш» - 2 шт.
Тумба «Поворот» - 1 шт.
Свисток – 1 шт.
Секундомер – 1 шт.

Руководства и пособия: « Наставление по физической подготовке в Вооруженных Силах Российской Федерации»,(НФП-2009), «Основы подготовки к военной службе», М. Просвещение, 2003г.

ХОД ЗАНЯТИЯ:

Содержание	Время (мин)	Организационно-методические указания
Подготовительная часть: 10 мин		
Построение, прием доклада от дежурного по подразделению о готовности к занятию, объявление темы и целей занятия, проверка личного состава и формы одежды, доведение мер предупреждения травматизма.	3 мин	Проводить в составе подразделения – в двухшереножном строю.
Строевые приемы на месте. Упражнения в ходьбе и беге (ходьба и бег; выпады в ходьбе; ходьба в полуприседе и полном приседе, ходьба на носках, на пятках, на внешней и внутренней стороне стопы; специальные беговые и прыжковые упражнения). Общеразвивающие упражнения на месте (потягивающие упражнения, упражнения для мышц шеи, рук и плечевого пояса, туловища, ног, всего тела, упражнения в парах)	7 мин	Проводить в составе подразделения. Строевые приемы на месте и в движении проводить в соответствии со Строевым уставом ВС РФ. Ходьбу и бег выполнять на обозначенном (определённом руководителем) участке стадиона (площадке или местности), в составе подразделения в колонну по одному или по два. Общеразвивающие упражнения выполнять в строю в колонну по четыре, разомкнутом по фронту и в глубину на 2-4 шага. Темп выполнения упражнений – средний. Каждое упражнения повторить 4–6 раз.
Основная часть: 30 мин		
		Основную часть занятия проводить в составе подразделения последовательно на одном учебном месте.
Бега на длинные дистанции: – бег на 3 км (У-ФП-46) – тренировка [бег на 5 км (У-ФП-47) – тренировка].	30 мин	Бег на длинные дистанции проводить в составе подразделения на ровной поверхности с общего старта. Старт и финиш оборудовать в одном месте. Особое внимание обратить на тщательную разминку перед выполнением бегового упражнения, особенно в холодную погоду, на подгонку обуви, обмундирования и снаряжения. Во время бега по дистанции в жаркую (морозную) погоду необходимо в обязательном порядке организовать непрерывный контроль за состоянием за-

		нимающихся. Упражнение выполнять в целом, соревновательным методом на время, с начислением баллов.
Заключительная часть: 5 мин		
Ходьба и бег в медленном темпе, упражнения в глубоком дыхании и для расслабления мышц.	3 мин	Проводить на обозначенном (определённом руководителем) участке стадиона (площадке или местности), в составе подразделения в колонну по одному или по два.
Подведение итогов занятия.	2 мин	Проводить в составе подразделения – в двухшереножном строю. Оценить качество изучения (отработки) упражнений, отметить достижения и недостатки занимающихся, дать задание на самоподготовку.

Руководитель сборов:

Преподаватель-организатор ОБЖ

И. И. Барашкин

« ___ » _____ 20__ г.

1. Тренировка упражнения №46 (бег на 3 км) [упражнения № 47 (бег на 5 км)]

1. Тренировка упражнения №46 (бег на 3 км)

Тренировка (совершенствование) направлена на закрепление у обучаемых двигательных навыков, совершенствование физических и специальных качеств.

Тренировка заключается в многократном повторении упражнения с постепенным усложнением условий его выполнения и повышением физической нагрузки.

Основными методами развития физических качеств у обучаемых во время тренировки в **беге на 3 км** являются **повторный** и **соревновательный** методы.

При **повторном** методе тренировки техника бега на средние дистанции лучше всего совершенствуется при беге в равномерном темпе с интенсивностью нагрузки 60-80% от предельной. В этом случае при легком, свободном, ненапряженном беге обучаемому легче контролировать свои движения и применять тактические приемы прохождения по дистанции. С каждым последующим занятием этим методом интенсивность бега должна повышаться.

Соревновательный метод является самым эффективным для развития выносливости и скоростных качеств обучаемых. Однако во избежании физического перенапряжения обучаемых и обеспечения высокой тренировочной эффективности этот метод слишком часто использовать нельзя, из-за медленного восстановления организма после запредельных беговых нагрузок. Интервал в 5-7 дней минимальный для применения данного метода.

Способ организации обучаемых при выполнении **бега на 3 км** на всех этапах обучения – **групповой** в составе обучаемого подразделения.

Техника выполнения.

Упражнение выполняется на ровной поверхности с общего или раздельного старта. Старт и финиш оборудуются в одном месте.

После окончания бега нужно медленно пройти метров 15-20, опустив руки, и несколько раз глубоко выдохнуть. Через 1-2 мин можно пробежать очень медленно 150-200 м, чтобы восстановить дыхание.

ОШИБКИ ПРИ ВЫПОЛНЕНИИ У-ФП-46

(бег на 3 км)

Незначительные	Значительные
Обход соперника совершен слева от него.	Нарушено правило старта (фальстарт). Во время бега, участник создал помеху для другого бегуна (т.е. занял место перед ним, не обогнав его на расстояние, исключающее помеху). Постановка ноги производится с передней части приземлением на всю стопу. Скачкообразный бег.

Участник, обгоняющий бегущего впереди, не должен толкать его, наваливаться туловищем или пересекать ему путь. Участник, бегущий впереди, не должен толкать обгоняющего или каким-либо путем задерживать его продвижение. Участник, допустивший указанные нарушения, подлежит дисквалификации.

**ТАБЛИЦА
НАЧИСЛЕНИЯ БАЛЛОВ ЗА ВЫПОЛНЕНИЕ У-ФП-46**

(бег на 3 км)

Минут, секунд	18.50	18.35	18.20	18.05	17.50	17.35	17.20	17.08	16.55	16.43
Баллы	6	7	8	9	10	11	12	13	14	15
Минут, секунд	16.30	16.22	16.15	16.08	16.00	15.50	15.40	15.30	15.15	15.00

Баллы	16	17	18	19	20	21	22	23	24	25
Минут, секунд	14.50	14.40	14.30	14.20	14.10	14.04	13.58	13.52	13.46	13.40
Баллы	26	27	28	29	30	31	32	33	34	35
Минут, секунд	13.34	13.28	13.22	13.16	13.10	13.04	12.58	12.52	12.46	12.40
Баллы	36	37	38	39	40	41	42	43	44	45
Минут, секунд	12.36	12.33	12.30	12.27	12.24	12.21	12.18	12.15	12.12	12.09
Баллы	46	47	48	49	50	51	52	53	54	55
Минут, секунд	12.06	12.03	12.00	11.57	11.54	11.50	11.46	11.42	11.38	11.34
Баллы	56	57	58	59	60	61	62	63	64	65
Минут, секунд	11.30	11.27	11.24	11.21	11.18	11.15	11.12	11.09	11.06	11.03
Баллы	66	67	68	69	70	71	72	73	74	75
Минут, секунд	11.00	10.57	10.54	10.51	10.48	10.45	10.42	10.39	10.36	10.33
Баллы	76	77	78	79	80	81	82	83	84	85
Минут, секунд	10.30	10.28	10.25	10.22	10.19	10.16	10.13	10.10	10.07	10.03
Баллы	86	87	88	89	90	91	92	93	94	95
Минут, секунд	10.00	9.57	9.54	9.52	9.50	При выполнении упражнения быстрее, чем за 9 мин. 50 сек., за каждые 3 сек. Дополнительно начисляется 1 балл.				
Баллы	96	97	98	99	100					

П р и м е ч а н и е : Представленные в таблице нормативы соответствуют спортивной форме одежды (Форма № 1). Форма № 1 - спортивная (в плавках, трусах, майке, тренировочном костюме, спортивной обуви).

2. Тренировка упражнения №47 (бег на 5 км)

Тренировка (совершенствование) направлена на закрепление у обучаемых двигательных навыков, совершенствование физических и специальных качеств.

Тренировка заключается в многократном повторении упражнения с постепенным усложнением условий его выполнения и повышением физической нагрузки.

Основными методами развития физических качеств у обучаемых во время тренировки в беге на 5 км являются **повторный** и **соревновательный** методы.

При **повторном** методе тренировки техника бега на длинные дистанции лучше всего совершенствуется при беге в равномерном темпе с интенсивностью нагрузки 60-80% от предельной. В этом случае при легком, свободном, ненапряженном беге обучаемому легче контролировать свои движения и применять тактические приёмы прохождения по дистанции. С каждым последующим занятием этим методом интенсивность бега должна повышаться.

Соревновательный метод является самым эффективным для развития выносливости и скоростных качеств обучаемых. Однако во избежании физического перенапряжения обучаемых и обеспечения высокой тренировочной эффективности этот метод слишком часто использовать нельзя, из-за медленного восстановления организма после запредельных беговых нагрузок. Интервал в 5-7 дней минимальный для применения данного метода.

Способ организации военнослужащих при выполнении **бега на 5 км** на всех этапах обучения – **групповой** в составе обучаемого подразделения.

Техника выполнения.

Упражнение выполняется на ровной поверхности с общего или раздельного старта. Старт и финиш оборудуются в одном месте.

После окончания бега нужно медленно пройти метров 15-20, опустив руки, и несколько раз глубоко выдохнуть. Через 1-2 мин можно пробежать очень медленно 150-200 м, чтобы восстановить дыхание.

ОШИБКИ ПРИ ВЫПОЛНЕНИИ У-ФП-47
(бег на 5 км)

Незначительные	Значительные
Обход соперника совершен слева от него.	Нарушено правило старта (фальстарт). Во время бега, участник создал помеху для другого бегуна (т.е. занял место перед ним, не обогнав его на расстояние, исключающее помеху). Постановка ноги производится с передней части приземлением на всю стопу. Скачкообразный бег.

Участник, обгоняющий бегущего впереди, не должен толкать его, наваливаться туловищем или пересекать ему путь. Участник, бегущий впереди, не должен толкать обгоняющего или каким-либо путем задерживать его продвижение. Участник, допустивший указанные нарушения, подлежит дисквалификации.

ТАБЛИЦА
НАЧИСЛЕНИЯ БАЛЛОВ ЗА ВЫПОЛНЕНИЕ У-ФП-47
(бег на 5 км)

Минут, секунд	38.00	37.30	37.00	36.30	36.00	35.30	35.00	34.15	33.30	32.45
Баллы	6	7	8	9	10	11	12	13	14	15
Минут, секунд	32.00	31.30	31.00	30.30	30.00	29.20	28.40	28.00	27.20	26.40
Баллы	16	17	18	19	20	21	22	23	24	25
Минут, секунд	26.00	25.30	25.00	24.30	24.00	23.53	23.46	23.39	23.32	23.25
Баллы	26	27	28	29	30	31	32	33	34	35
Минут, секунд	23.18	23.11	23.04	22.57	22.50	22.43	22.36	22.29	22.22	22.15
Баллы	36	37	38	39	40	41	42	43	44	45
Минут, секунд	22.08	22.01	21.50	21.46	21.41	21.37	21.32	21.28	21.23	21.19
Баллы	46	47	48	49	50	51	52	53	54	55
Минут, секунд	21.14	21.10	21.05	21.01	20.56	20.52	20.47	20.43	20.38	20.34
Баллы	56	57	58	59	60	61	62	63	64	65
Минут, секунд	20.30	20.26	20.22	20.17	20.10	20.03	19.56	19.49	19.42	19.35
Баллы	66	67	68	69	70	71	72	73	74	75
Минут, секунд	19.28	19.21	19.14	19.07	19.00	18.53	18.46	18.39	18.32	18.25
Баллы	76	77	78	79	80	81	82	83	84	85
Минут, секунд	18.18	18.11	18.04	17.57	17.50	17.43	17.36	17.29	17.20	17.10
Баллы	86	87	88	89	90	91	92	93	94	95
Минут, секунд	17.00	16.50	16.40	16.30	16.20	При выполнении упражнения быстрее, чем за 16 мин. 20 сек., за каждые 5 сек. дополнительно начисляется 1 балла				
Баллы	96	97	98	99	100					

П р и м е ч а н и е : Представленные в таблице нормативы соответствуют спортивной форме одежды (Форма № 1). Форма № 1 - спортивная (в плавках, трусах, майке, тренировочном костюме, спортивной обуви).

ФИЗИЧЕСКАЯ ПОДГОТОВКА

ОПОРНЫЙ КОНСПЕКТ

ДЛЯ ОБУЧЕНИЯ ГРАЖДАН РОССИЙСКОЙ ФЕДЕРАЦИИ НАЧАЛЬНЫМ ЗНАНИЯМ В ОБЛАСТИ
ОБОРОНЫ И ИХ ПОДГОТОВКИ ПО ОСНОВАМ ВОЕННОЙ СЛУЖБЫ

ТЕМА №17: «ГИМНАСТИКА И АТЛЕТЧЕСКАЯ ПОДГОТОВКА.»

Вопросы занятия:

1. Разучивание и совершенствование физических упражнений, выполняемых на утренней физической зарядке.

Методические указания по организации и проведению занятий по физической подготовке:

Занятия по гимнастике и атлетической подготовке направлены на развитие ловкости, силы и силовой выносливости, устойчивости к укачиванию и перегрузкам, пространственной ориентировки, прикладных двигательных навыков, воспитание смелости и решительности, совершенствование строевой выправки.

Занятия проводятся на гимнастических площадках, городках, в спортивных залах или специально оборудованных помещениях и на местности.

В занятия по гимнастике и атлетической подготовке включаются физические упражнения на перекладине, брусьях, опорные прыжки, акробатические упражнения, упражнения с тяжестями, на тренажерах и многопролетных снарядах, в равновесии и лазании.

Методика проведения подготовительной части занятия.

На подготовительную часть отводится 7-10 мин (10-15 мин – при 2-х часовом занятии), при этом решаются следующие задачи: организация занимающихся, общее укрепление организма и подготовка к выполнению упражнений в основной части.

В содержание подготовительной части включаются строевые приемы, упражнения в ходьбе и беге, общеразвивающие упражнения на месте, упражнения для тренировки положений «наскок» и «доскок», комплексы вольных упражнений, упражнения вдвоем, упражнения в прыжках.

Строевые приемы на месте и в движении проводятся в соответствии со Строевым уставом ВС РФ. Ходьба и бег выполняются в колонну по одному или по два по границам площадки или зала по команде, например: «Взвод, в обход площадки шагом – МАРШ». К упражнениям в движении относятся: ходьба и бег; упражнения для мышц рук, наклоны и повороты туловища, выпады в ходьбе; ходьба в полуприседе и полном приседе, ходьба на носках, на пятках, на внешней и внутренней стороне стопы; специальные беговые и прыжковые упражнения. Для их показа и объяснения руководитель двигается навстречу строю по малому кругу и выполняет упражнения в зеркальном отображении. После показа упражнения и объяснения исходного положения командует, например: «Исходное положение – ПРИНЯТЬ», «Упражнение начи-НАЙ». Команда подается под левую ногу. Руководитель выполняет упражнение 1-2 раза вместе с обучаемыми, затем продолжает равномерный подсчет, по ходу упражнения исправляет и предупреждает ошибки. Для окончания упражнения в движении вместо последних двух счетов подается команда «Упражнение – ЗАКОНЧИТЬ». Обучаемые продолжают движение шагом или бегом. Перестроение взвода для проведения общеразвивающих упражнений на месте производится по команде, например: «Налево по четыре – МАРШ». По этой команде первые четверо обучаемых поворачиваются налево и двигаются через середину площадки (зала). Последующие четверки поворачиваются налево без дополнительной команды. Размыкание по фронту и в глубину проводится по команде руководителя, например: «Интервал и дистанция – три шага»; «НА МЕСТЕ»; «СТОЙ».

Общеразвивающие упражнения на месте включают: потягивающие упражнения, упражнения для мышц шеи, рук и плечевого пояса, туловища, ног, всего тела, упражнения в парах, комплексы вольных упражнений, упражнения в прыжках, а также ранее изученные приемы и действия. Для проведения упражнений командир выбирает место перед строем так, чтобы он был хорошо виден всем обучаемым.

После показа упражнения и объяснения исходного положения руководитель занятия командует: «Исходное положение – ПРИНЯТЬ», «Упражнение начи-НАЙ». Если упражнение выполняется в правую (левую) сторону или с правой (левой) руки или ноги, необходимо подать соответствующую команду, например: «С левой ноги упражнение начи-НАЙ», а самому начать движение с правой ноги (в зеркальном отображении).

Руководитель выполняет упражнение 1-2 раза вместе с обучаемыми, затем продолжает равномерный подсчет, по ходу упражнения исправляет и предупреждает ошибки. Для окончания упражнения на месте вместо последнего счета подается команда «СТОЙ».

Общеразвивающие упражнения в подготовительной части могут выполняться под музыку или без нее.

Методика проведения основной части занятия.

На основную часть занятия отводится 30-35 мин (60-65 мин – при 2-х часовом занятии). В содержание основной части включаются: физические упражнения на перекладине, брусьях, опорные и безопорные прыжки, акробатические и комплексные упражнения, упражнения с тяжестями, на тренажерах и многопролетных снарядах, в равновесии, лазании и комплексная тренировка.

Занятие проводится в составе подразделений. В зависимости от задач применяются **индивидуальный, групповой и фронтальный** способы организации основной части.

Индивидуальный способ заключается в том, что руководитель дает задание каждому обучаемому на изучение или тренировку отдельного элемента.

Групповой способ предполагает деление обучаемых на группы (отделения) с назначением руководителя в каждой группе.

Фронтальный способ характеризуется тем, что обучаемые выполняют упражнения в составе подразделения. Способ обеспечивает высокую плотность и нагрузку, особенно когда упражнения выполняются на многопролетных снарядах или стенке, на скамейках, с тяжестями, на многоцелевых тренажерах.

Руководитель занятия осуществляет общее руководство занятием, направляет действия своих помощников на учебных местах и следит за своевременной сменой мест занятий. Помощники руководителя организуют и проводят занятия на учебных местах.

Организация занимающихся в основной части строится следующим образом. После установки снарядов, подготовки учебных мест и определения очередности их смены руководитель подает команду: «К местам занятий шагом (бегом) – МАРШ». По этой команде отделения выдвигаются кратчайшим путем к местам занятий, подходят левым боком к снаряду и обозначают шаг на месте. Руководитель командует «СТОЙ», «Нале-ВО», «К выполнению упражнения – ПРИСТУПИТЬ». Командиры отделений делают два шага вперед, поворачиваются налево и командуют «Гимнастическую стойку – ПРИНЯТЬ». Обучаемые отставляют правую ногу на полшага в сторону, руки соединяют сзади, тяжесть тела равномерно распределяют на обе ноги, плечи отводят назад, голову держат прямо.

Выход занимающихся из строя производится по команде «Курсант Петров, на исходное положение шагом (бегом) – МАРШ». Обучаемый, услышав свою фамилию, принимает строевую стойку (с приставлением правой ноги), отвечает: «Я», по исполнительной команде отвечает: «Есть», строевым шагом или бегом занимает указанное руководителем исходное положение и принимает гимнастическую стойку.

По команде «К СНАРЯДУ» обучаемый подходит строевым шагом к снаряду, принимает положение «наскок» и начинает выполнять упражнение. Очередной обучаемый по этой команде выходит на исходное положение. При выполнении опорных прыжков вместо команды «К СНАРЯДУ» подается команда «ВПЕРЕД», по которой обучаемый начинает разбег.

После приземления в положение «доскок» обучаемый принимает строевую стойку, сходит с матов, делает 2-3 шага вперед, поворачивается лицом к руководителю и выслушивает его указания. По команде «К СНАРЯДУ» («ВПЕРЕД») выполнивший упражнение становится в строй на свое место. На проверках после команды «К СНАРЯДУ» («ВПЕРЕД») обучаемый принимает строевую стойку и, повернув голову в сторону проверяющего, называет воинское звание и фамилию.

Для одновременного выполнения физических упражнений обучаемые выходят из строя по команде, например: «Отделение (взвод), на исходные положения шагом (бегом) – МАРШ».

По команде «К СНАРЯДУ» или «ВПЕРЕД» обучаемые выполняют упражнения, затем поворачиваются лицом к руководителю и по его команде возвращаются в строй. Чаще всего одновременное выполнение в составе отделения (взвода) проводится на многопролетных снарядах или многоцелевых тренажерах.

Для окончания упражнения руководитель подает общую команду «Взвод, упражнение – ЗАКОНЧИТЬ». По этой команде командиры отделений на своих учебных местах дублируют команду командира взвода, например: «Отделение, упражнение – ЗАКОНЧИТЬ», «СТАТЬ В СТРОЙ». По этой команде обучаемые прекращают выполнение упражнения, становятся в строй и принимают гимнастическую стойку. Затем следуют команды: «Взвод, СМИРНО», «Напра-ВО», «Для смены мест занятий шагом (бегом) – МАРШ». При первой смене указывается порядок перехода, например: «С брусьев на перекладину, с перекладины на прыжок, с прыжка на брусья, для смены мест занятий шагом (бегом) – МАРШ».

В конце основной части проводится комплексная тренировка. Для проведения комплексной тренировки руководитель занятия подает команду, например: «Взвод, упражнение – ЗАКОНЧИТЬ», «Взвод – КО МНЕ». Руководитель объясняет содержание и условия комплексной тренировки, а при необходимости организует показ и порядок выполнения упражнений.

При выполнении упражнения потоком подается команда, например: «Потоком по три, дистанция пять шагов – ВПЕРЕД». Кроме команды «ВПЕРЕД» используются и команды «К СНАРЯДУ», «Упражнение начи-НАЙ», «МАРШ». Заканчивается упражнение по команде «СТОЙ» или «Упражнение ЗАКОНЧИТЬ».

Методика проведения заключительной части занятия.

На заключительную часть занятия отводится 3-5 мин (5-10 мин – при 2-х часовом занятии), при этом решаются следующие задачи: приведение организма в относительно спокойное состояние и подведение итогов занятия. В заключительную часть включаются: ходьба и бег в медленном темпе, упражнения в глубоком дыхании и для расслабления мышц. Проводится заключительная часть в составе взвода в обход площадки, как в подготовительной части.

Занятие заканчивается подведением итогов. Руководитель указывает качество освоения упражнений обучаемыми, отмечает достижения и недостатки занимающихся, дает задание на самоподготовку.

Меры предупреждения травматизма.

Предупреждение травматизма на занятиях по гимнастике и атлетической подготовке обеспечивается:

- высокой дисциплинированностью обучаемых;
- соблюдением техники выполнения физических упражнений и хорошим знанием приемов самостраховки;
- соблюдением методики обучения гимнастическим упражнениям и требований безопасности;
- надежной помощью и страховкой при выполнении упражнений на снарядах;
- проверкой технического состояния снарядов (растяжек, карабинов, стопорных устройств и т.п.);
- проверкой надежности крепления рук и ног при выполнении упражнений на снарядах и тренажерах.

«УТВЕРЖДАЮ»
Зам. директора ГАПОУ МО «ППТ»
_____ С.В. Веселов
«__» _____ 20__ г.

**ПЛАН
ПРОВЕДЕНИЯ ЗАНЯТИЯ**
с обучающимися ГАПОУ МО «ППТ»
по «**ОСНОВАМ ВОЕННОЙ СЛУЖБЫ**».

ТЕМА №17: «УСКОРЕННОЕ ПЕРЕДВИЖЕНИЕ И ЛЁГКАЯ АТЛЕТИКА.»

Цели занятия:

1. Совершенствование у обучающихся физических навыков.
2. Разучивание с обучающимися упражнений утренней физической зарядки.
3. Выполнение обучающимися нормативов по физической подготовке.

Учебные вопросы:

1. Разучивание и совершенствование физических упражнений, выполняемых на утренней физической зарядке.

Время проведения: 1 час.

Место проведения: участок местности на территории техникума.

Форма (метод) проведения: Групповое (показ, тренировка и практическое выполнение нормативов).

Материальное обеспечение: Оборудование спортивного городка, стенды, плакаты и схемы.

Руководства и пособия: «Наставление по физической подготовке в Вооруженных Силах Российской Федерации», (НФП-2009), «Основы подготовки к военной службе», М. Просвещение, 2003г.

ХОД ЗАНЯТИЯ:

Содержание	Время (мин)	Организационно-методические указания
Подготовительная часть: 10 мин		
Построение, прием доклада от дежурного по подразделению о готовности к занятию, объявление темы и целей занятия, проверка личного состава, доведение мер предупреждения травматизма.	3 мин	Проводить в составе подразделения – в двухшереножном строю.
Строевые приемы на месте. Упражнения в ходьбе и беге (ходьба и бег; упражнения для мышц рук, наклоны и повороты туловища, выпады в ходьбе; ходьба в полуприседе и полном приседе, ходьба на носках, на пятках, на внешней и внутренней стороне стопы; специальные беговые и прыжковые упражнения). Общеразвивающие упражнения на месте (потягивающие упражнения, упражнения для мышц шеи, рук и плечевого пояса, туловища, ног, всего тела, упражнения в парах, комплексы вольных упражнений).	7 мин	Проводить в составе подразделения. Строевые приемы на месте и в движении проводить в соответствии со Строевым уставом ВС РФ. Ходьбу и бег выполнять в обход площадки (зала) по ее границам, в составе подразделения в колонну по одному или по два. Общеразвивающие упражнения выполнять в строю в колонну по четыре, разомкнутом по фронту и в глубину на 2-4 шага. Темп выполнения упражнений – средний. Каждое упражнения повторить 4–6 раз.
Основная часть: 3 мин		
		Основную часть занятия организовать групповым способом на двух учебных местах.
Учебное место № 1: – строевые приемы и общеразвивающие упражнения – разучивание и тренировка.	10 мин	Выполнять на максимальное количество движений. Сделать 6-8 повторов каждого приёма (упражнения). Способ организации военнослужащих при выполнении физических упражнений - групповой в составе всего подразделения. Особое внимание обращать на положение туловища, рук и ног при выполнении упражнений.
Учебное место № 2: – комплексы вольных упражнений (У-ФП-1, У-ФП-2, У-ФП-3) - разучи-	20 мин	Для ознакомления назвать каждый комплекс вольных упражнений. Образцово показать его в целом, находясь к обучаемым в положении, дающем наилучшее

вание и тренировка.		представление о комплексе. Объяснить технику выполнения отдельных упражнений комплекса и показать правила его выполнения в медленном темпе. Для разучивания упражнения применить метод разучивания «по разделениям». Разучивание проводить в составе группы с постепенным наращиванием темпа. Особое внимание обратить на фиксацию движений после каждого счета, прогиб туловища и положение рук и ног при выполнении комплекса. После разучивания каждого комплекса, выполнить его в целом.
Заключительная часть: 5 мин		
Ходьба и бег в медленном темпе, упражнения в глубоком дыхании и для расслабления мышц.	3 мин	Проводить в обход площадки (зала) по ее границам, в составе подразделения в колонну по одному или по два.
Подведение итогов занятия.	2 мин	Проводить в составе подразделения – в двухшереножном строю. Оценить качество изучения (отработки) упражнений, отметить достижения и недостатки занимающихся, дать задание на самоподготовку.

Руководитель сборов:

Преподаватель-организатор ОБЖ

И. И. Барашкин

« ___ » _____ 20__ г.

1. Разучивание и совершенствование физических упражнений, выполняемых на утренней физической зарядке:

1. Строевые приемы и общеразвивающие упражнения (общие положения)

На занятиях по физической подготовке **строевые упражнения** используются для воспитания дисциплинированности, чувства ритма и темпа, формирования навыков в коллективных действиях (построений, передвижений и перестроений) и классифицируются следующим образом:

1. Построения и перемещения (в одну, две шеренги; в колонну по три, четыре и др.).
2. Размыкания и смыкания (на расстояние вытянутой руки и указанное расстояние).
3. Строевые приемы (выравнивания, расчет по номерам, повороты на месте и в движении).
4. Передвижения (шагом и бегом, боком, в приседе, прыжками и др.).

Общеразвивающие упражнения направлены на развитие координационных способностей, гибкости и подвижности в суставах, укрепление отдельных мышц или их групп и восстановления организма после больших физических нагрузок.

В подготовительной части занятия общеразвивающие упражнения применяются для разогревания мышц и подготовки организма к предстоящим физическим нагрузкам. **В заключительной части** - они способствуют лучшему восстановлению организма после отработки физических упражнений и локально применяются для укрепления и развития отдельных групп мышц.

Для получения необходимого эффекта каждое общеразвивающее упражнение должно выполняться не менее 10-15 раз.

К общеразвивающим упражнениям можно отнести **наклоны, выпады, приседания, повороты, круговые вращения в суставах, строевые упражнения.**

Выполнять комплекс общеразвивающих упражнений целесообразно начинать с вращения головы, вращения конечностей в голеностопных и лучезапястных суставах, и постепенно увеличивать нагрузку, переходя к мышцам рук и мышцам ног, а затем - к мышцам туловища.

Особое внимание целесообразно уделить упражнениям на мышцы плечевого пояса и вращениям головой. Эти движения способствуют увеличению мозгового кровообращения, что, в свою очередь, повышает тонус нервной системы, а также умственную и физическую работоспособность организма.

Вращения головой (повороты, наклоны, круговые движения) нужно выполнять плавно, в невысоком темпе.

В комплексе физических упражнений можно использовать упражнения на развитие подвижности в суставах (гибкости): наклоны к прямым ногам из положений стоя и сидя, глубокие выпады и др. их целесообразно применять только после предварительного «разогрева» мышц, то есть в завершение комплекса общеразвивающих упражнений.

Классификация общеразвивающих упражнений (в основу положен анатомический признак деления упражнений на группы по их воздействию на отдельные части тела):

1. Упражнения для рук плечевого пояса.
2. Упражнения для мышц шеи и туловища.
3. Упражнения для мышц ног.
4. Упражнения для мышц всего тела.

Упражнения для рук и плечевого пояса. Одновременные, попеременные и последовательные движения в плечевых, локтевых и лучезапястных суставах (сгибание, разгибание, отведение и приведение, повороты, маховые движения, круговые движения); сгибание рук, в упоре лежа (руки на полу, гимнастической скамейке).

Упражнения для мышц шеи и туловища. Упражнения для мышц шеи (круговые вращения головой, наклоны головы вперед, назад и в стороны). Упражнения для туловища (наклоны вперед, назад и в стороны из различных исходных положений и с различными

движениями руками). Дополнительные пружинящие наклоны. Круговые движения туловища. Прогибание, лежа лицом вниз с различными положениями и движениями руками и ногами. Переходы из упора лежа в упор, лежа боком, в упор, лежа на спине; поднимание туловища, не отрывая ног от пола; круговые движения ногами (педальирование).

Упражнения для мышц ног. Стоя - различные движения прямой и согнутой ногой, приседание на двух и на одной ноге, маховые движения, выпады с дополнительными пружинящими движениями, поднимание на носки, различные прыжки на одной и двух ногах, на месте и в движении, продвижения прыжками на одной и двух ногах на 30-60 м.

Упражнения для мышц всего тела (рук, туловища и ног). В положении сидя, лежа - различные движения руками и ногами, круговые движения ногами, разноименные движения руками и ногами на координацию, маховые движения с большой амплитудой, упражнения для укрепления мышц кистей и сгибателей пальцев рук. Стоя лицом друг к другу, и упираясь ладонями - попеременные сгибания и разгибания рук (при сопротивлении партнера).

**ПРИМЕРНЫЙ НАБОР СТРОЕВЫХ ПРИЕМОВ И ОБЩЕРАЗВИВАЮЩИХ УПРАЖНЕНИЙ,
РЕКОМЕНДУЕМЫХ ДЛЯ ИСПОЛЬЗОВАНИЯ НА УТРЕННЕЙ ФИЗИЧЕСКОЙ ЗАРЯДКЕ
(В ЗАВИСИМОСТИ ОТ ВАРИАНТА)**

Строевые приемы.	<p>1. Построения и перестроения. Построение в одну шеренгу и одну колонну: «В одну шеренгу (в колонну по одному) - СТАНОВИСЬ», перестроение из одной шеренги в две: «На первый и второй - РАССЧИТАЙСЬ», «В две шеренги - СТРОЙСЯ» и т. д.</p> <p>2. Выполнение команд «РАВНЯЙСЬ», «СМИРНО», «ОТСТАВИТЬ», «ВОЛЬНО». Расчет подразделения, например: «По порядку номеров – РАССЧИТАЙСЬ», «На первый, второй - РАССЧИТАЙСЬ». Повороты на месте: «Напра-ВО», «Нале-ВО», «Кру-ГОМ».</p>
Упражнения в движении для разогревания организма (выполняются в начале каждого занятия).	<p>на месте к передвижению. Движение в обход спортивной площадки (спортивного зала): «Налево (направо) в обход площадки (зала) шагом (бегом) - МАРШ».</p> <p>2. Ходьба в быстром темпе на месте с высоким подниманием бедер.</p> <p>3. Ходьба на месте в среднем темпе, широко размахивая руками.</p> <p>4. Бег обычный, на носках, с высоким подниманием бедра, со сгибанием ног назад, с подниманием прямых ног вперед или назад; бег приставными (скрестными) шагами правым (левым) боком.</p> <p>5. Прыжки во время бега (доставание различных висящих предметов или метки на стене (опоре)).</p> <p>6. Скоростные рывки и ускорения.</p> <p>7. Ходьба в приседе, на носках, на пятках, на наружных и внутренних краях ступни, с высоким подниманием колен.</p> <p>8. Упражнения в движении: быстрые наклоны, вращения, сгибания и разгибания туловища во время передвижения; быстрые круговые движения рук в разных плоскостях.</p>
Упражнения для шеи.	<p>На ходу (на месте - руки на поясе, ноги на ширине плеч).</p> <p>1. Наклоны головы вправо и влево.</p> <p>2. Наклоны головы вперед и назад.</p> <p>3. Вращение головой.</p> <p>4. Повороты головы влево и вправо.</p> <p>5. Оказание сопротивление движению головы руками.</p>
Упражнения для рук.	<p>1. Стоя, ноги на ширине плеч. Вращение руками в плечевых суставах вперед (назад).</p> <p>2. Стоя, ноги на ширине плеч, руки в стороны. Вращение руками в локтевых суставах.</p> <p>3. Стоя, ноги на ширине плеч, руки вперед и в стороны. Вращение кистями.</p> <p>4. Стоя, ноги на ширине плеч, руки в стороны. На счет «раз» - рывок руками вперед, обхватив лопатки; на счет «два» - рывок руками назад.</p> <p>5. Стоя, ноги на ширине плеч. На счет «раз» рывок руками вверх назад; на счет «два» - рывок руками вниз назад.</p>
Упражнения для туловища.	<p>Стоя, ноги на ширине плеч, руки на поясе (можно за головой).</p> <p>1. Наклоны туловища вперед, назад, в стороны.</p>

	<p>2. Повороты туловища в стороны и выпрямления из различных исходных положений.</p> <p>3. Наклоны туловища вперед, касаясь руками ступней или пола.</p> <p>4. Вращения туловищем.</p> <p>5. Вращения тазом (голова неподвижна).</p> <p>6. Стоя, ноги на ширине плеч, руки в стороны. Наклоны туловища поочередно к правой и левой ноге, касаясь руками ступни.</p> <p>7. Поднимание туловища в положении лежа на спине при закрепленных ногах.</p> <p>Поднимание согнутых и прямых ног в положении сидя, лежа на спине.</p>
Упражнения для ног.	<p>1. Стоя, ноги на ширине плеч, руки на коленях. Вращения коленными суставами в одну и другую сторону.</p> <p>2. Стоя, ноги на ширине ступни, руки в сторону. Приседания на всей ступне, руки вперед.</p> <p>3. Стоя на одной ноге боком к опоре. Махи другой ногой, держась одной рукой за опору. То же, стоя на другой ноге.</p> <p>4. Стоя на одной ноге лицом к опоре. Махи одной ногой в стороны, держась двумя руками за опору. То же, стоя на другой ноге.</p> <p>5. Стоя на одной ноге, поднести колено другой к плечу, обхватив колено руками. То же, стоя на другой ноге.</p> <p>6. Выпад вперед на одну ногу, вторая нога прямая, руки на поясе. Пружинистые покачивания. То же с выпадом вперед на другую ногу.</p> <p>7. Подъем на носки, стоя на опоре высотой 5-10 см (для увеличения амплитуды движения) на двух или на одной ноге.</p> <p>8. Прыжки на месте на двух и одной ноге, ноги вместе, врозь, скрестно, чередование прыжков на одной и двух ногах, прыжки в полуприседе и в приседе.</p> <p>9. Поднимание и опускание прямой с доставанием вытянутых рук или согнутой ноги вперед, назад, в стороны.</p> <p>10. Взмахи и круговые движения ногами, сгибание и разгибание ног.</p>
Упражнения на расслабление (выполняются на заключительном этапе занятия).	<p>1. Стоя на одной ноге, свободно размахивать расслабленной ногой.</p> <p>2. Расслабить голень, поддерживая руками бедро.</p> <p>3. Расслабить ноги в положении лежа.</p> <p>4. Переносить тяжесть тела попеременно на правую и левую ногу; колено свободной от опоры ноги быстро сгибать, не отрывая носка от пола. Движение напоминает ходьбу на месте.</p> <p>5. Туловище в полунаклоне вперед, руки висят свободно: поднять плечи вверх и опустить, расслабляя их.</p> <p>6. Туловище в полунаклоне вперед, руки в стороны или вверх: опустить расслабленные руки так, чтобы они качнулись.</p> <p>7. Последовательно расслабить руки и плечевой пояс из положения руки вверх; сначала расслабить кисти, затем предплечья и плечи.</p> <p>8. Напрягать и расслаблять мышцы туловища стоя, сидя, лежа.</p> <p>9. Стоя ноги врозь в наклоне вперед, расслабив туловище, покачивать им.</p> <p>10. Круговые движения туловищем (руки, мышцы шеи и верхняя часть туловища расслаблены).</p> <p>11. Стоя ноги вместе, расслабленно падать вперед, в стороны, выставляя одну ногу в сторону падения.</p>

2. Разучивание и тренировка упражнений № 1, 2, 3 (комплексы вольных упражнений)

Процесс обучения **комплексам вольных упражнений № 1, 2, 3** делится на три этапа: **ознакомление, разучивание, тренировка (совершенствование).**

Ознакомление направлено на создание у обучаемых правильного представления о разучиваемом упражнении, и ясного понимания его структуры.

Для ознакомления **необходимо:**

– *назвать упражнение* в точном соответствии с НФП (РФП): например, «**Упражнение 1. Комплекс вольных упражнений № 1**»;

– *образцово показать упражнение* лично (для командира подразделения рекомендуется) или с привлечением одного из сержантов подразделения (заранее подготовленного обучаемого). Показ должен быть слитным, четким и точным, в

установленном темпе, чтобы у обучаемых сложилось полное представление об упражнении в целом.

Упражнение следует показывать стоя лицом к обучаемым в «зеркальном отображении». В случае личного показа руководитель командует сам себе и выполняет упражнение под собственный счет;

– **объяснить технику выполнения упражнения и его предназначение.** Объяснение техники выполнения элементов упражнения осуществляется лаконично, без лишних подробностей.

Внимание обучаемых задерживается только на наиболее существенных, по мнению руководителя, деталях техники и элементах соединений или комбинаций, от которых во многом зависит качество выполнения упражнения.

Следует указать, что основное предназначение изучаемого упражнения - развитие у обучаемых ловкости, координации и точности движений.

Руководитель доводит, что это упражнение в обязательном порядке включается в перечень упражнений выполняемых в основной части утренней физической зарядки, проводимой по варианту № 1 «Общеразвивающие упражнения», а также может включаться в подготовительную часть утренней физической зарядки, проводимой по варианту № 2 «Ускоренное передвижение» и № 3 «Комплексная тренировка».

– **показать упражнение еще раз по частям или по разделениям с попутным объяснением техники выполнения.** Упражнение показывается в замедленном темпе с остановками, с повторением элементов упражнения и с попутным объяснением техники выполнения каждого элемента.

Разучивание направлено на формирование у обучаемых новых двигательных навыков и совершенствование техники выполнения упражнения.

Вследствие того, что каждый **комплекс вольных упражнений** представляет собой сложную двигательную конструкцию, а его структура позволяет расчленить комплекс на отдельные элементы и кроме того это упражнение можно выполнять с остановками, разучивание проводится **по частям** и **по разделениям**.

При разучивании комплекс делится на части (по количеству счетов), каждая из которых осваивается обучаемыми отдельно и по разделениям. После того как комплекс будет разучен по частям, он выполняется в целом – слитно: сначала в медленном темпе, а затем при много- кратном повторении - с постепенным наращиванием скорости до установленного темпа.

Особое внимание при разучивании обращается на положение туловища, рук, ног и головы при выполнении каждого элемента комплекса.

Тренировка (совершенствование) направлена на закрепление у обучаемых двигательных навыков, совершенствование физических и специальных качеств.

Тренировка заключается в многократном повторении упражнения с постепенным усложнением условий его выполнения и повышением физической нагрузки.

Основным методом развития физических качеств у обучаемых во время тренировки (совершенствования) **комплекса вольных упражнений** является

соревновательный метод между отделениями (расчетами) на правильность, чистоту и безупречность выполнения элементов упражнения.

Соревновательный метод повышает эмоциональность занятия и стремление обучаемых к достижению высоких результатов в составе отделения (расчета), развивает чувство коллективизма, а также побуждает каждого участника к мобилизации всех своих индивидуальных физических возможностей.

Способ организации обучаемых при выполнении **комплексов вольных упражнений** на всех этапах обучения – **групповой**.

Техника выполнения комплекса вольных упражнений № 1.

Выполняется на 16 счетов.

Исходное положение – строевая стойка.

«Раз-два» - поднимаясь на носки пальцы сжать в кулак, медленно поднять руки вперед, затем вверх, ладони внутрь, потянуться, смотреть вверх.

«Три» - опускаясь на обе ступни с силой согнуть руки, локти прижать к туловищу, кулаки к плечам, лопатки соединить, смотреть прямо.

«Четыре» - разогнуть руки вверх, пальцы сжаты в кулак, ладони внутрь, прогнуться, смотреть вверх.

«Пять» - соединяя носки ног присесть до отказа на обе ступни, колени вместе, ладони на бедрах, локти в стороны.

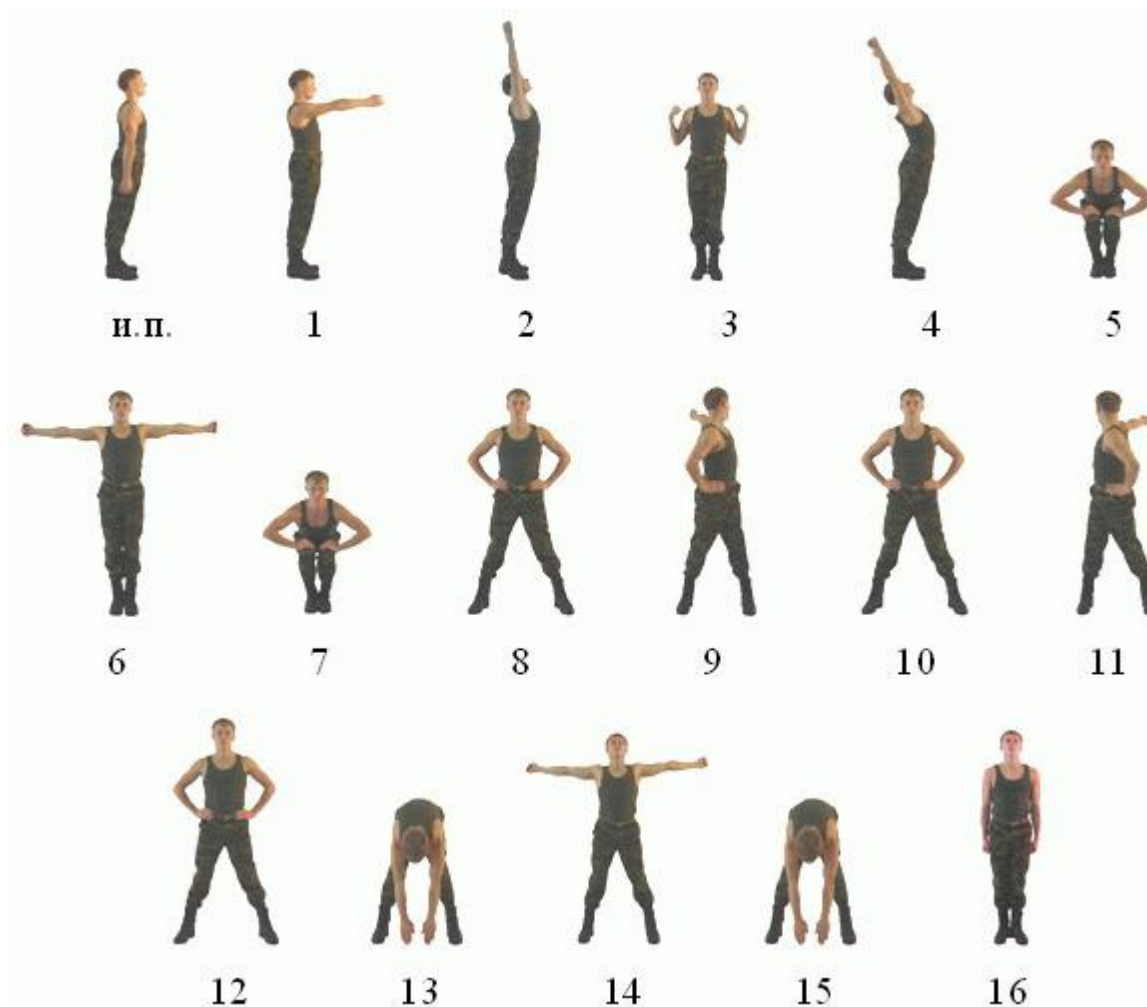

Комплекс вольных упражнений №1.

«Шесть» - встать (носки ног не разводить), поднимая руки вперед развести их в стороны и назад до отказа (с рывком в конце движения), ладони вперед пальцы сжаты в кулак, прогнуться.

«Семь» - присесть до отказа на обе ступни, ладони на бедрах, локти в стороны.

«Восемь» - прыжком встать, ноги врозь на широкий шаг, руки на пояс.

«Девять» - разгибая левую руку и одновременно с поворотом туловища налево отвести руку в сторону и назад до отказа, ладонь вперед, пальцы сжаты в кулак, смотреть на кисть левой руки (ноги не сдвигать).

«Десять» - повернуть туловище прямо, руки на пояс.

«Одиннадцать» - разгибая правую руку и одновременно с поворотом туловища направо отвести руку в сторону и назад до отказа, ладонь вперед, пальцы сжаты в кулак, смотреть на кисть правой руки (ноги не сдвигать).

«Двенадцать» - повернуть туловище прямо, руки на пояс.

«Тринадцать» - резко наклониться вперед до касания земли пальцами рук, ладони назад

(ноги не сгибать).

«Четырнадцать» - выпрямиться, поднимая руки вперед отвести их в стороны и назад до отказа (с рывком в конце движения), ладони вперед, пальцы сжаты в кулак.

«Пятнадцать» - резко наклониться вперед до касания земли руками, пальцы сжаты в кулак, ладони назад (ноги не сгибать).

«Шестнадцать» - прыжком строевая стойка.

Техника выполнения комплекса вольных упражнений № 2.

Выполняется на 16 счетов.

Исходное положение – строевая стойка.

«Раз-два» - с силой отвести руки назад до отказа, пальцы разжать, ладони вперед, и поднимаясь на носки медленно поднять руки в стороны, затем вверх, ладони внутрь, потянуться, смотреть вверх.

«Три» - опускаясь на обе ступни с силой согнуть руки, локти прижать к туловищу, кулаки к плечам, лопатки соединить, смотреть прямо.

«Четыре» - сделать широкий выпад влево с резким разгибанием рук в стороны, ладони вниз, поворот головы налево.

«Пять» - толчком приставить левую ногу к правой, с силой согнуть руки, локти прижать к туловищу, кулаки к плечам, лопатки соединить, смотреть прямо.



Комплекс вольных упражнений № 2.

«Шесть» - сделать широкий выпад вправо с резким разгибанием рук в стороны, ладони вниз, поворот головы направо.

«Семь» - толчком приставить правую ногу к левой, с силой согнуть руки, локти прижать к туловищу, ладони к плечам, лопатки соединить, смотреть прямо.

«Восемь» - прыжком встать ноги врозь на широкий шаг, руки вверх, ладони с хлопком соединить над головой, туловище отклонить назад.

«Девять» - резко наклониться вперед до отказа, руки между ног, ладони вместе (ноги не сгибать).

«Десять» - не останавливаясь выпрямиться, поднимая руки вперед повернуть туловище налево и резким движением развести руки в стороны и назад до отказа, ладони вперед, пальцы сжаты в кулак (ноги с места не сдвигать).

«Одиннадцать» - не останавливаясь повернуть туловище прямо, ладони рук соединить и резко наклониться вперед до отказа, руки между ног, ладони вместе (ноги не сгибать).

«Двенадцать» - не останавливаясь выпрямиться, поднимая руки вперед повернуть туловище направо и резким движением развести руки в стороны и назад до отказа, ладони вперед, пальцы сжаты в кулак (ноги с места не сдвигать).

«Тринадцать» - не останавливаясь повернуть туловище прямо, ладони рук соединить и резко наклониться вперед до отказа, руки между ног, ладони вместе (ноги не сгибать).

«Четырнадцать» - выпрямляясь прыжком свести ноги на ширину плеч (ступни ног параллельно), присесть до отказа, руки вперед, ладони вниз.

«Пятнадцать» - прыжком поставить ноги врозь на широкий шаг, руки вверх в стороны, ладони внутрь.

«Шестнадцать» - прыжком строевая стойка.

Техника выполнения комплекса вольных упражнений № 3.

Выполняется на 16 счетов.

Исходное положение – строевая стойка.

«Раз-два» - поднимаясь на носки, пальцы разжать и медленно поднять руки вперед, затем вверх в стороны, ладони внутрь, потянуться, смотреть вверх.

«Три» - опуская руки вперед принять упор присев, колени и носки соединить, ладони параллельно.

«Четыре» - толчком, выпрямляя (выбрасывая) ноги назад принять упор лежа.

«Пять» - согнуть руки, поднять левую ногу до отказа, голову повернуть налево.



Комплекс вольных упражнений № 3.

«Шесть» - разогнуть руки, принять упор лежа, голову повернуть прямо.

«Семь» - согнуть руки, поднять правую ногу до отказа, голову повернуть направо.

«Восемь» - разогнуть руки, принять упор лежа, голову повернуть прямо.

«Девять» - толчком ног принять упор присев, колени и носки соединить, ладони параллельно.

«Десять» - прыжком вверх выпрямиться и встать ноги врозь на широкий шаг, согнуть руки за голову, ладони прижать к затылку (правая сверху), локти в стороны и назад до отказа, смотреть прямо.

«Одиннадцать» - наклонить туловище влево (ноги не сгибать).

«Двенадцать» - не останавливаясь наклонить туловище вправо (ноги не сгибать).

«Тринадцать» - не останавливаясь выпрямиться и отклонить туловище назад, руки в стороны и назад до отказа, ладони вперед (ноги не сгибать).

«Четырнадцать» - не останавливаясь наклонить туловище вперед до касания земли пальцами рук ладонями назад (ноги не сгибать).

«Пятнадцать» - выпрямляясь выполнить прыжок вверх прогнувшись, ноги вместе, руки в стороны, ладони вперед и принять положение «доскок» (положение полуприседа на обе ступни, пятки вместе, носки и колени врозь, руки вперед в стороны, ладони внутрь, смотреть прямо).

«Шестнадцать» - строевая стойка.

ОЦЕНКА ЗА ВЫПОЛНЕНИЕ КОМПЛЕКСА ВОЛЬНЫХ УПРАЖНЕНИЙ

Выполнение упражнений оценивается:

«отлично» – если упражнение выполнено согласно описанию, без ошибок, легко и уверенно, что соответствует 75 баллам;

«хорошо» – если упражнение выполнено согласно описанию, уверенно, но были допущены незначительные ошибки (недостаточная амплитуда движений, небольшое сгибание ног и рук), что соответствует 60 баллам;

«удовлетворительно» – если упражнение выполнено согласно описанию, но неуверенно и со значительными ошибками (значительное сгибание и разведение ног, большое сгибание рук и тела, сделана остановка или добавлены лишние элементы), что соответствует 35 баллам;

«неудовлетворительно» – если упражнение не выполнено или искажено (пропуск элемента), что соответствует 0 баллов.

ФИЗИЧЕСКАЯ ПОДГОТОВКА

ОПОРНЫЙ КОНСПЕКТ

ДЛЯ ОБУЧЕНИЯ ГРАЖДАН РОССИЙСКОЙ ФЕДЕРАЦИИ НАЧАЛЬНЫМ ЗНАНИЯМ В ОБЛАСТИ
ОБОРОНЫ И ИХ ПОДГОТОВКИ ПО ОСНОВАМ ВОЕННОЙ СЛУЖБЫ

ТЕМА №18: «ГИМНАСТИКА И АТЛЕТИЧЕСКАЯ ПОДГОТОВКА.»

Вопросы занятия:

1. Совершенствование упражнений на гимнастических снарядах и контроль упражнения в подтягивании на перекладине.

Методические указания по организации и проведению занятий по физической подготовке:

Занятия по гимнастике и атлетической подготовке направлены на развитие ловкости, силы и силовой выносливости, устойчивости к укачиванию и перегрузкам, пространственной ориентировки, прикладных двигательных навыков, воспитание смелости и решительности, совершенствование строевой выправки.

Занятия проводятся на гимнастических площадках, городках, в спортивных залах или специально оборудованных помещениях и на местности.

В занятия по гимнастике и атлетической подготовке включаются физические упражнения на перекладине, брусьях, опорные прыжки, акробатические упражнения, упражнения с тяжестями, на тренажерах и многопролетных снарядах, в равновесии и лазании.

Методика проведения подготовительной части занятия.

На подготовительную часть отводится 7-10 мин (10-15 мин – при 2-х часовом занятии), при этом решаются следующие задачи: организация занимающихся, общее укрепление организма и подготовка к выполнению упражнений в основной части.

В содержание подготовительной части включаются строевые приемы, упражнения в ходьбе и беге, общеразвивающие упражнения на месте, упражнения для тренировки положений «наскок» и «доскок», комплексы вольных упражнений, упражнения вдвоем, упражнения в прыжках.

Строевые приемы на месте и в движении проводятся в соответствии со Строевым уставом ВС РФ. Ходьба и бег выполняются в колонну по одному или по два по границам площадки или зала по команде, например: «Взвод, в обход площадки шагом – МАРШ». К упражнениям в движении относятся: ходьба и бег; упражнения для мышц рук, наклоны и повороты туловища, выпады в ходьбе; ходьба в полуприседе и полном приседе, ходьба на носках, на пятках, на внешней и внутренней стороне стопы; специальные беговые и прыжковые упражнения. Для их показа и объяснения руководитель двигается навстречу строю по малому кругу и выполняет упражнения в зеркальном отображении. После показа упражнения и объяснения исходного положения командует, например: «Исходное положение – ПРИНЯТЬ», «Упражнение начи-НАЙ». Команда подается под левую ногу. Руководитель выполняет упражнение 1-2 раза вместе с обучаемыми, затем продолжает равномерный подсчет, по ходу упражнения исправляет и предупреждает ошибки. Для окончания упражнения в движении вместо последних двух счетов подается команда «Упражнение – ЗАКОНЧИТЬ». Обучаемые продолжают движение шагом или бегом. Перестроение взвода для проведения общеразвивающих упражнений на месте производится по команде, например: «Налево по четыре – МАРШ». По этой команде первые четверо обучаемых поворачиваются налево и двигаются через середину площадки (зала). Последующие четверки поворачиваются налево без дополнительной команды. Размыкание по фронту и в глубину проводится по команде руководителя, например: «Интервал и дистанция – три шага»; «НА МЕСТЕ»; «СТОЙ».

Общеразвивающие упражнения на месте включают: потягивающие упражнения, упражнения для мышц шеи, рук и плечевого пояса, туловища, ног, всего тела, упражнения в парах, комплексы вольных упражнений, упражнения в прыжках, а также ранее изученные приемы и действия. Для проведения упражнений командир выбирает место перед строем так, чтобы он был хорошо виден всем обучаемым.

После показа упражнения и объяснения исходного положения руководитель занятия командует: «Исходное положение – ПРИНЯТЬ», «Упражнение начи-НАЙ». Если упражнение выполняется в правую (левую) сторону или с правой (левой) руки или ноги, необходимо подать соответствующую команду, например: «С левой ноги упражнение начи-НАЙ», а самому начать движение с правой ноги (в зеркальном отображении).

Руководитель выполняет упражнение 1-2 раза вместе с обучаемыми, затем продолжает равномерный подсчет, по ходу упражнения исправляет и предупреждает ошибки. Для окончания упражнения на месте вместо последнего счета подается команда «СТОЙ».

Общеразвивающие упражнения в подготовительной части могут выполняться под музыку или без нее.

Методика проведения основной части занятия.

На основную часть занятия отводится 30-35 мин (60-65 мин – при 2-х часовом занятии). В содержание основной части включаются: физические упражнения на перекладине, брусьях, опорные и безопорные прыжки, акробатические и комплексные упражнения, упражнения с тяжестями, на тренажерах и многопролетных снарядах, в равновесии, лазании и комплексная тренировка.

Занятие проводится в составе подразделений. В зависимости от задач применяются **индивидуальный, групповой и фронтальный** способы организации основной части.

Индивидуальный способ заключается в том, что руководитель дает задание каждому обучаемому на изучение или тренировку отдельного элемента.

Групповой способ предполагает деление обучаемых на группы (отделения) с назначением руководителя в каждой группе.

Фронтальный способ характеризуется тем, что обучаемые выполняют упражнения в составе подразделения. Способ обеспечивает высокую плотность и нагрузку, особенно когда упражнения выполняются на многопролетных снарядах или стенке, на скамейках, с тяжестями, на многоцелевых тренажерах.

Руководитель занятия осуществляет общее руководство занятием, направляет действия своих помощников на учебных местах и следит за своевременной сменой мест занятий. Помощники руководителя организуют и проводят занятия на учебных местах.

Организация занимающихся в основной части строится следующим образом. После установки снарядов, подготовки учебных мест и определения очередности их смены руководитель подает команду: «К местам занятий шагом (бегом) – МАРШ». По этой команде отделения выдвигаются кратчайшим путем к местам занятий, подходят левым боком к снаряду и обозначают шаг на месте. Руководитель командует «СТОЙ», «Нале-ВО», «К выполнению упражнения – ПРИСТУПИТЬ». Командиры отделений делают два шага вперед, поворачиваются налево и командуют «Гимнастическую стойку – ПРИНЯТЬ». Обучаемые отставляют правую ногу на полшага в сторону, руки соединяют сзади, тяжесть тела равномерно распределяют на обе ноги, плечи отводят назад, голову держат прямо.

Выход занимающихся из строя производится по команде «Курсант Петров, на исходное положение шагом (бегом) – МАРШ». Обучаемый, услышав свою фамилию, принимает строевую стойку (с приставлением правой ноги), отвечает: «Я», по исполнительной команде отвечает: «Есть», строевым шагом или бегом занимает указанное руководителем исходное положение и принимает гимнастическую стойку.

По команде «К СНАРЯДУ» обучаемый подходит строевым шагом к снаряду, принимает положение «наскок» и начинает выполнять упражнение. Очередной обучаемый по этой команде выходит на исходное положение. При выполнении опорных прыжков вместо команды «К СНАРЯДУ» подается команда «ВПЕРЕД», по которой обучаемый начинает разбег.

После приземления в положение «доскок» обучаемый принимает строевую стойку, сходит с матов, делает 2-3 шага вперед, поворачивается лицом к руководителю и выслушивает его указания. По команде «К СНАРЯДУ» («ВПЕРЕД») выполнивший упражнение становится в строй на свое место. На проверках после команды «К СНАРЯДУ» («ВПЕРЕД») обучаемый принимает строевую стойку и, повернув голову в сторону проверяющего, называет воинское звание и фамилию.

Для одновременного выполнения физических упражнений обучаемые выходят из строя по команде, например: «Отделение (взвод), на исходные положения шагом (бегом) – МАРШ».

По команде «К СНАРЯДУ» или «ВПЕРЕД» обучаемые выполняют упражнения, затем поворачиваются лицом к руководителю и по его команде возвращаются в строй. Чаще всего одновременное выполнение в составе отделения (взвода) проводится на многопролетных снарядах или многоцелевых тренажерах.

Для окончания упражнения руководитель подает общую команду «Взвод, упражнение – ЗАКОНЧИТЬ». По этой команде командиры отделений на своих учебных местах дублируют команду командира взвода, например: «Отделение, упражнение – ЗАКОНЧИТЬ», «СТАТЬ В СТРОЙ». По этой команде обучаемые прекращают выполнение упражнения, становятся в строй и принимают гимнастическую стойку. Затем следуют команды: «Взвод, СМИРНО», «Напра-ВО», «Для смены мест занятий шагом (бегом) – МАРШ». При первой смене указывается порядок перехода, например: «С брусьев на перекладину, с перекладины на прыжок, с прыжка на брусья, для смены мест занятий шагом (бегом) – МАРШ».

В конце основной части проводится комплексная тренировка. Для проведения комплексной тренировки руководитель занятия подает команду, например: «Взвод, упражнение – ЗАКОНЧИТЬ», «Взвод – КО МНЕ». Руководитель объясняет содержание и условия комплексной тренировки, а при необходимости организует показ и порядок выполнения упражнений.

При выполнении упражнения потоком подается команда, например: «Потоком по три, дистанция пять шагов – ВПЕРЕД». Кроме команды «ВПЕРЕД» используются и команды «К СНАРЯДУ», «Упражнение начи-НАЙ», «МАРШ». Заканчивается упражнение по команде «СТОЙ» или «Упражнение ЗАКОНЧИТЬ».

Методика проведения заключительной части занятия.

На заключительную часть занятия отводится 3-5 мин (5-10 мин – при 2-х часовом занятии), при этом решаются следующие задачи: приведение организма в относительно спокойное состояние и подведение итогов занятия. В заключительную часть включаются: ходьба и бег в медленном темпе, упражнения в глубоком дыхании и для расслабления мышц. Проводится заключительная часть в составе взвода в обход площадки, как в подготовительной части.

Занятие заканчивается подведением итогов. Руководитель указывает качество освоения упражнений обучаемыми, отмечает достижения и недостатки занимающихся, дает задание на самоподготовку.

Меры предупреждения травматизма.

Предупреждение травматизма на занятиях по гимнастике и атлетической подготовке обеспечивается:

- высокой дисциплинированностью обучаемых;
- соблюдением техники выполнения физических упражнений и хорошим знанием приемов самостраховки;
- соблюдением методики обучения гимнастическим упражнениям и требований безопасности;
- надежной помощью и страховкой при выполнении упражнений на снарядах;
- проверкой технического состояния снарядов (растяжек, карабинов, стопорных устройств и т.п.);
- проверкой надежности крепления рук и ног при выполнении упражнений на снарядах и тренажерах.

«УТВЕРЖДАЮ»
Зам. директора ГАПОУ МО «ППТ»
_____ С.В. Веселов
«__» _____ 20__ г.

**ПЛАН
ПРОВЕДЕНИЯ ЗАНЯТИЯ**
с обучающимися ГАПОУ МО «ППТ»
по «**ОСНОВАМ ВОЕННОЙ СЛУЖБЫ**».

ТЕМА №18: «УСКОРЕННОЕ ПЕРЕДВИЖЕНИЕ И ЛЁГКАЯ АТЛЕТИКА.»

Цели занятия:

1. Совершенствование у обучающихся физических навыков.
2. Выполнение обучающимися нормативов по физической подготовке.

Учебные вопросы:

1. Совершенствование упражнений на гимнастических снарядах и контроль упражнения в подтягивании на перекладине.

Время проведения: 1 час.

Место проведения: спортивный городок.

Форма (метод) проведения: Групповое (показ, тренировка и практическое выполнение нормативов).

Материальное обеспечение: Оборудование спортивного городка, стенды, плакаты и схемы.

Руководства и пособия: «Наставление по физической подготовке в Вооруженных Силах Российской Федерации», (НФП-2009), «Основы подготовки к военной службе», М. Просвещение, 2003г.

ХОД ЗАНЯТИЯ:

Содержание	Время (мин)	Организационно-методические указания
Подготовительная часть: 10 мин		
Построение, прием доклада от дежурного по подразделению о готовности к занятию, объявление темы и целей занятия, проверка личного состава, доведение мер предупреждения травматизма.	3 мин.	Проводить в составе подразделения – в двухшереножном строю.
Строевые приемы на месте. Упражнения в ходьбе и беге (ходьба и бег; упражнения для мышц рук, наклоны и повороты туловища, выпады в ходьбе; ходьба в полуприседе и полном приседе, ходьба на носках, на пятках, на внешней и внутренней стороне стопы; специальные беговые и прыжковые упражнения). Общеразвивающие упражнения на месте (потягивающие упражнения, упражнения для мышц шеи, рук и плечевого пояса, туловища, ног, всего тела, упражнения в парах, комплексы вольных упражнений).	7 мин	Проводить в составе подразделения. Строевые приемы на месте и в движении проводить в соответствии со Строевым уставом ВС РФ. Ходьбу и бег выполнять в обход площадки (зала) по ее границам, в составе подразделения в колонну по одному или по два. Общеразвивающие упражнения выполнять в строю в колонну по четыре, разомкнутом по фронту и в глубину на 2-4 шага. Темп выполнения упражнений – средний. Каждое упражнения повторить 4–6 раз.
Основная часть: 30 мин		
		Основную часть занятия организовать групповым способом на двух учебных местах.
Учебное место № 1: – упражнения на многопролетных гимнастических снарядах и тренажерах – тренировка.	10 мин	Выполнять на максимальное количество движений. Сделать 2-3 подхода к каждому снаряду. Способ организации военнослужащих при выполнении физического упражнения - поточный в составе всего подразделения со сменой гимнастических снарядов (тренажеров). Особое внимание обращать на положение туловища, рук и ног при выполнении упражнений на тренажерах и многопролетных гимнастических снарядах.
Учебное место № 2: – подтягивание на перекладине (У-ФП-4) - тренировка.	20 мин	Тренировку осуществлять многократным повторением упражнения с постепенным усложнением условий его выполнения и повышением физической нагрузки: от подхода к подходу количество подтягиваний увеличивать на 1 (одно).

		Способ организации обучаемых при подтягивании на перекладине – «поточный» по два человека на снаряде с обязательной страховкой. Во время последнего подход к снаряду использовать метод тренировки «соревновательный» на максимальное количество раз.
Заключительная часть: 5 мин		
Ходьба и бег в медленном темпе, упражнения в глубоком дыхании и для расслабления мышц.	3 мин	Проводить в обход площадки (зала) по ее границам, в составе подразделения в колонну по одному или по два.
Подведение итогов занятия.	2 мин	Проводить в составе подразделения – в двухшереножном строю. Оценить качество изучения (отработки) упражнений, отметить достижения и недостатки занимающихся, дать задание на самоподготовку.

Руководитель сборов:

Преподаватель-организатор ОБЖ

И. И. Барашкин

« ___ » _____ 20__ г.

1. Совершенствование упражнений на гимнастических снарядах и контроль упражнения в подтягивании на перекладине.

1. Упражнения на многопролетных гимнастических снарядах и тренажерах
Комплексная тренировка на многопролетных гимнастических снарядах и тренажерах проводится с целью повышения плотности занятия, совершенствования у обучаемых физических качеств и военно-прикладных двигательных навыков. В ее содержание включаются изученные ранее программные упражнения, приемы и действия, а также упражнения на тренажерах и многопролетных гимнастических снарядах.

Упражнения на гимнастической скамейке.

<ul style="list-style-type: none">– наклоны вперед и назад;– поднимание ног в положение сидя;– в упоре лежа от скамейки сгибание и разгибание рук;– прыжки через скамейку на одной и обеих ногах.	Выполнять на гимнастической скамейке одновременно всем подразделением на максимальное количество раз.
--	---

Упражнения на многопролетной перекладине.

<ul style="list-style-type: none">– подтягивание;– подъем переворотом;– подъем силой.	Выполнять на многопролетной перекладине в парах с оказанием помощи, на максимальное количество раз.
---	---

Упражнения на многопролетных брусьях.

<ul style="list-style-type: none">– сгибание и разгибание рук в упоре;– угол в упоре;– прохождение по брусью на руках.	Выполнять на многопролетных брусьях одновременно всем подразделением, на максимальное количество раз. Прохождение на брусьях на руках выполнять на расстояние указанное руководителем.
--	--

Упражнения с грузом.

<ul style="list-style-type: none">– выпрямление туловища с грузом в руках;– поднимание груза на грудь из положения стоя;– поднимание груза вверх из положения стоя;– сгибание и разгибание рук с грузом в положении стоя;– приседание с грузом.	Выполнять с использованием многопролетных грузов одновременно всем подразделением или исходя из количества грузов на максимальное количество раз.
---	---

Тренировку в выполнении каждого силового упражнения целесообразно проводить повторным методом или методом максимальных усилий. Количество повторений упражнения в одном подходе зависит от уровня текущих индивидуальных показателей занимающегося, учет которых должен вести командир.

Тренировка повторным методом заключается в многократном повторении упражнения с одинаковой мощностью (величина усилий должна быть не более 60 процентов от максимальной).

Тренировка методом максимальных усилий проводится после 3–4 тренировок повторным методом. В тренировках, когда занимающийся выполняет упражнение с максимальными усилиями, иногда целесообразно в заключительной стадии подхода оказывать помощь, что-бы преодолеть психологический барьер определенного числа повторов. Не следует останавливаться на достижении нормативных требований Наставления по физической подготовке.

Всегда нужно создавать запас двигательных способностей, гарантируя необходимый уровень подготовленности.

Метод максимальных усилий характеризуется таким выполнением упражнений, при котором военнослужащий проявляет максимум силы, на какой он в данное время способен. Под максимальным усилием понимается предельный тренировочный вес

сопротивления, который занимающийся может поднять (выполнить) без значительного эмоционального возбуждения.

Примером применения этого метода могут служить прикидки, проверки командиром уровня развития силы (выполнение силовых гимнастических упражнений).

2. Тренировка в упражнения № 4 (подтягивание на перекладине)

Тренировка (совершенствование) направлена на закрепление у обучаемых двигательных навыков, совершенствование физических и специальных качеств.

Тренировка заключается в многократном повторении упражнения с постепенным усложнением условий его выполнения и повышением физической нагрузки.

Основным методом развития физических качеств у обучаемых во время тренировки в **подтягивании на перекладине** является **повторный** метод.

В этом случае, количество повторений упражнения (**подтягиваний**) в одном подходе зависит от уровня спортивной подготовленности обучаемого.

Повторный метод характеризуется многократным выполнением **подтягивания на перекладине** с индивидуальной величиной усилий 50-60% от максимального и с количеством повторений (подходов к снаряду) 6-10 раз. Продолжительность отдыха между подходами в этом случае должна составлять 1-2 мин.

Например, обучаемый в одном подходе может сделать 10 подтягиваний, значит, во время тренировки повторным методом он должен будет при каждом подходе выполнять 5-6 подтягиваний на перекладине.

Способ организации обучаемых при выполнении **подтягивания на перекладине** на всех этапах обучения на одиночном снаряде – **поточный** по 1-2 человека на снаряде, а в процессе занятия на многопролётных снарядах на гимнастической площадке (гимнастическом городке) - **фронтальный**.

Недостатком поточного способа является продолжительное ожидание своей очереди для выполнения упражнения. Это ожидание тем больше, чем больше обучаемых в группе.

При фронтальном способе организации основным недостатком является то, что руководителю затруднительно контролировать правильностью выполнения упражнения всеми обучаемыми одновременно. Поэтому для контроля качества выполнения упражнения в отделениях (расчетах) или в группах, сформированных с учетом двигательной подготовленности обучаемых, должны назначаться помощники руководителя.



Подтягивание на перекладине.

Техника выполнения. Подтягивание на перекладине выполняется из вися хватом сверху.

Для подтягивания необходимо, сгибая руки, подтянуться так, чтобы подбородок был выше грифа перекладины, а за тем - разгибая руки, опуститься в вис. Положение вися фиксируется.

Помощь (при необходимости). Стоя сбоку и чуть сзади, слегка присесть, захватив одной рукой обучаемого спереди за голень, а второй сзади за бедро. Помочь обучаемому подтянуться так, чтобы его подбородок был выше грифа перекладины.

Организация страховки. Стоя сбоку и чуть сзади обучаемого и не касаясь его держать одну руку спереди бедра, а вторую - сзади у поясницы. Быть готовым удерживать обучаемого при срыве с перекладины. Касаться обучаемого разрешается только для остановки раскачивания корпуса.

ОШИБКИ ПРИ ВЫПОЛНЕНИИ У-ФП-4
(подтягивание на перекладине)

Незначительные	Значительные
Допущено незначительное сгибание и разведение ног, а также незначительное отклонение тела от неподвижного положения в висячем положении.	Руки на перекладине находятся на расстоянии большем, чем ширина плеч. Подтягивание выполняется из виса обратным хватом. Делаются рывки и маховые движения ногами. Допущено отталкивание от пола и касание других предметов. Производятся резкие движения головой вверх, перехваты и раскрытия ладони. В исходном положении руки согнуты в локтевых суставах, а при движении вверх ноги согнуты в коленных суставах. Руки сгибаются поочередно. Выполнение упражнения прерывается значительной остановкой для отдыха.

ТАБЛИЦА
НАЧИСЛЕНИЯ БАЛЛОВ ЗА ВЫПОЛНЕНИЕ У-ФП-4
(подтягивание на перекладине).

Количество раз	1	2	3	4	5	6	7	8	9	10
Баллы	6	16	22	26	30	34	38	42	46	50
Количество раз	11	12	13	14	15	16	17	18	19	20
Баллы	54	58	62	66	70	72	74	76	78	80
Количество раз	21	22	23	24	25	26	27	28	29	30
Баллы	82	84	86	88	90	92	94	96	98	100
	При подтягивании на перекладине свыше 30 раз за каждое последующее подтягивание начисляется 3 балла									

П р и м е ч а н и е : Представленные в таблице нормативы соответствуют спортивной форме одежды (Форма № 1). Форма № 1 - спортивная (в плавках, трусах, майке, тренировочном костюме, спортивной обуви).

ФИЗИЧЕСКАЯ ПОДГОТОВКА

ОПОРНЫЙ КОНСПЕКТ

ДЛЯ ОБУЧЕНИЯ ГРАЖДАН РОССИЙСКОЙ ФЕДЕРАЦИИ НАЧАЛЬНЫМ ЗНАНИЯМ В ОБЛАСТИ
ОБОРОНЫ И ИХ ПОДГОТОВКИ ПО ОСНОВАМ ВОЕННОЙ СЛУЖБЫ

ТЕМА №19: «УСКОРЕННОЕ ПЕРЕДВИЖЕНИЕ И ЛЁГКАЯ АТЛЕТИКА.»

Вопросы занятия:

1. Совершенствование и контроль упражнения в беге на 100 метров.

Методические указания по организации и проведению занятий по физической подготовке

Занятия по ускоренному передвижению направлены на развитие выносливости, быстроты, скоростно-силовых качеств, совершенствование навыков в ходьбе, беге по ровной и пересеченной местности, слаженности действий в составе подразделений, воспитание волевых качеств.

Занятия проводятся на стадионе или на ровной площадке (в спортивном зале), а также на пересеченной местности по дорогам и вне дорог.

В содержание занятий включается бег на различные дистанции, прыжки, метания, кроссы и марш-броски, специальные прыжковые и беговые упражнения, направленные на совершенствование техники движений и физических качеств, упражнения с отягощением и эстафеты.

Методика проведения подготовительной части занятия.

На подготовительную часть занятия по ускоренному передвижению и лёгкой атлетике отводится 7-10 мин (10-15 мин – при 2-х часовом занятии).

В этой части занятия решаются следующие задачи: организация занимающихся и выполнение общеукрепляющих упражнений для подготовки организма к выполнению прыжковых и беговых упражнения в основной части.

Организация занимающихся включает:

- построение, объявление темы и целей занятия, проверку личного состава и формы одежды;
- доведение мер предупреждения травматизма;
- «разогревание» организма обучаемых - строевые приемы на месте и в движении, действия по внезапным командам и сигналам: ходьба и бег различными способами, общеразвивающие и прыжково-беговые упражнения и короткий бег с попутным преодолением несложных препятствий.

Методика проведения основной части занятия.

На основную часть занятия отводится 30-35 мин (60-65 мин – при 2-х часовом занятии).

В основную часть учебного занятия включаются ознакомление или разучивание бега и совершенствование техники его выполнения.

Для показа подразделение выстраивается в одну (две) шеренги вдоль беговой дорожки лицом к ней.

Для начала движения руководитель подает команду, например: «Бег с высоким подниманием бедра, выполнить до белого флага, обратно возвращаться по правой стороне беговой дорожки шагом, в колонну по два, на исходное положение. Повторить упражнение два раза.

Потоком, дистанция 8 шагов, - Вперёд»

При изучении техники бега, а также в процессе беговой тренировки применяются специальные команды. При беге на короткие дистанции подаются команды: «На Старт», «Внимание», «Марш». Словесные команды: «На Старт» и «Внимание» можно заменять звуковым сигналом, подаваемым свистком. По первому продолжительному свистку участники выполняют команду «На Старт», по второму – «Внимание».

При беге на средние и длинные дистанции подаются команды только: «На Старт» и «Марш».

Для вызова обучаемого на исходное положение подается команда, например: «Курсант Петров, на исходное положение шагом (бегом) – Марш». Услышав свою фамилию, обучаемый отвечает: «Я», а после команды о выходе: «Есть» и кратчайшим путем выходит на исходное положение.

Основная часть занятия заканчивается тренировкой в беге на средние (длинные) дистанции или эстафетным бегом. Эстафетный бег проводится соревновательным методом по отделениям (расчётам).3

Методика проведения заключительной части занятия.

На заключительную часть занятия отводится 3-5 мин (5-10 мин – при 2-х часовом занятии).

Заключительная часть проводится в составе подразделения.

В этой части занятия решаются следующие задачи: приведение организма в относительно спокойное состояние и подведение итогов занятия.

Приведение организма в спокойное состояние достигается ходьбой и бегом в медленном темпе и выполнением упражнений в глубоком дыхании и для расслабления мышц.

Занятие заканчивается подведением итогов.

При подведении итогов руководитель доводит индивидуально до каждого обучаемого качество выполнения ими упражнений, приёмов и действий, отмечает достижения и недостатки занимающихся, даёт задание на самоподготовку.

Меры предупреждения травматизма.

Предупреждение травматизма на занятиях по ускоренному передвижению и лёгкой атлетике

обеспечивается:

- тщательной разминкой, особенно в холодную погоду;
- доступностью упражнений и соответствующей их дозировкой с учетом уровня подготовленности обучаемых на всех этапах обучения;
- содержанием в порядке мест для занятий и инвентаря;
- точным выполнением обучаемыми требований руководителя занятия;
- тщательной подгонкой обуви, обмундирования и снаряжения;
- в жаркую и морозную погоду – непрерывным контролем за состоянием занимающихся.

«УТВЕРЖДАЮ»
Зам. директора ГАПОУ МО «ППТ»
_____ С.В. Веселов
«__» _____ 20__ г.

**ПЛАН
ПРОВЕДЕНИЯ ЗАНЯТИЯ**
с обучающимися ГАПОУ МО «ППТ»
по «**ОСНОВАМ ВОЕННОЙ СЛУЖБЫ**».

ТЕМА №19: «УСКОРЕННОЕ ПЕРЕДВИЖЕНИЕ И ЛЁГКАЯ АТЛЕТИКА.»

Цели занятия:

1. Совершенствование у обучающихся физических навыков и натренированности.
2. Выполнение обучающимися нормативов по физической подготовке.

Учебные вопросы:

1. Совершенствование и контроль упражнения в беге на 100 метров.

Время проведения: 1 час.

Место проведения: стадион.

Форма (метод) проведения: Групповое (показ, тренировка и практическое выполнение нормативов).

Материальное обеспечение: Оборудование стадиона.

Нагрудные номера – на каждого обучаемого.

Стартовый флажок – 1 шт.

Флажки (красный и белый) – 4 комплекта.

Свисток – 1 шт.

Секундомер – 1 шт.

Руководства и пособия: « Наставление по физической подготовке в Вооруженных Силах Российской Федерации»,(НФП-2009), «Основы подготовки к военной службе», М. Просвещение, 2003г.

ХОД ЗАНЯТИЯ:

Содержание	Время (мин)	Организационно-методические указания
Подготовительная часть:7 мин		
Построение, прием доклада от дежурного по под-	3 мин.	Проводить в составе подразделения – в двухшереножном строю.

разделению о готовности к занятию, объявление темы и целей занятия, проверка личного состава и формы одежды, доведение мер предупреждения травматизма.		
Строевые приемы на месте. Упражнения в ходьбе и беге (ходьба и бег; выпады в ходьбе; ходьба в полуприседе и полном приседе, ходьба на носках, на пятках, на внешней и внутренней стороне стопы; специальные беговые и прыжковые упражнения). Общеразвивающие упражнения на месте (потягивающие упражнения, упражнения для мышц шеи, рук и плечевого пояса, туловища, ног, всего тела, упражнения в парах).	4 мин.	Проводить в составе подразделения. Строевые приемы на месте и в движении проводить в соответствии со Строевым уставом ВС РФ. Ходьбу и бег выполнять на обозначенном (определённом руководителем) участке стадиона (площадке или местности), в составе подразделения в колонну по одному или по два. Общеразвивающие упражнения выполнять в строю в колонну по четыре, разомкнутом по фронту и в глубину на 2-4 шага. Темп выполнения упражнений – средний. Каждое упражнения повторить 4–6 раз.
Основная часть: 30 мин		
		Основную часть занятия проводить в составе подразделения последовательно на одном учебном месте.
Бега на короткие дистанции: – бег на 100 м (У-ФП-41) – совершенствование и контроль.	30 мин	Упражнение выполнять с высокого старта по беговой дорожке стадиона или ровной площадке с любым покрытием в составе подразделения, потоком по группам по два - четыре человека (в зависимости от числа раз- меченных беговых дорожек). Тренировку бегового упражнения осуществлять многократным повторением его элементов. Особое внимание обратить на тщательную разминку перед выполнением бегового упражнения, особенно в холодную погоду, на подгонку обуви, обмундирования и снаряжения; на технику выполнения высокого старта и стартового ускорения, на переход от стартового разбега к бегу по дистанции и финишный бросок. В конце тренировки выполнить упражнение в целом, соревновательным методом на время, с начислением баллов.
Заключительная часть: 8 мин		
Ходьба и бег в медленном темпе, упражнения в глубоком дыхании и для расслабления мышц.	5 мин	Проводить на обозначенном (определённом руководителем) участке стадиона (площадке или местности), в составе подразделения в колонну по одному или по два.
Подведение итогов занятия.	3	Проводить в составе подразделения – в

	мин	двухшереножном строю. Оценить качество изучения (отработки) упражнений, отметить достижения и недостатки занимающихся, дать задание на самоподготовку.
--	-----	---

Руководитель сборов:

Преподаватель-организатор ОБЖ

И. И. Барашкин

« ___ » _____ 20__ г.

1. Совершенствование и контроль упражнения в беге на 100 метров:

Тренировка (совершенствование) направлена на закрепление у обучаемых двигательных навыков, совершенствование физических и специальных качеств. Тренировка заключается в многократном повторении упражнения с постепенным усложнением условий его выполнения и повышением физической нагрузки. Основным методом развития физических качеств у обучаемых во время тренировки в беге на 100 м является **повторный** метод.

Техника бега на короткие дистанции лучше всего совершенствуется при беге в равномерном темпе с неполной интенсивностью; в беге с ускорением, в котором скорость доводится до максимальной; при выходе со старта с различной интенсивностью. Стремление бежать с максимальной скоростью при неосвоенной технике и недостаточной подготовленности почти всегда приводит к излишним напряжениям. Чтобы избежать этого, во время тренировки следует применять преимущественно бег в 1/2 и 3/4 интенсивности, так как при легком, свободном, ненапряженном беге обучаемому легче контролировать свои движения. С каждым последующим пробеганием скорость бега должна повышаться. В результате совершенствования навыков, обучаемый будет достигать все большей скорости бега и выполнять движения легко и свободно. Надо постоянно следить за техникой старта. Особое внимание необходимо уделять сокращению времени реакции на стартовый сигнал (команду «Марш»), не допуская при этом преждевременного начала бега. Обязательно возвращать бегунов, если кто-то начал бег раньше сигнала.

Способ организации обучаемых при выполнении беге на 100 м на всех этапах обучения – **поточный** по 2 человека. При выполнении упражнения парами, необходимо подбирать бегунов равных по силам или применять форы.

Недостатком поточного способа является продолжительное ожидание своей очереди для выполнения упражнения. Это ожидание тем больше, чем больше обучаемых в группе.

Техника выполнения

Упражнение выполняется с высокого старта по беговой дорожке стадиона или ровной площадке с любым покрытием.

По команде «На старт» обучаемый становится перед стартовой линией, так, чтобы толчковая нога находилась у стартовой линии, а другая была бы отставлена на полшага назад.

По команде «Внимание», слегка сгибая обе ноги, обучаемый наклоняет корпус вперед и переносит тяжесть тела на впереди стоящую ногу. Плечи при этом нужно опустить вниз, руки, согнутые в локтях, отвести одну вперед, другую назад. Вперед выводится рука, противоположная выставленной ноге. Взгляд бегуна направлен несколько вперед на дорожку. Допустимо опираться рукой о землю.

По команде «Марш» энергично оттолкнуться от грунта впереди стоящей ногой, одновременно вынести вперед маховую ногу и начать бег.

Стартовый разгон осуществляется частыми шагами, постепенно наращивая длину шага и сохраняя наклон туловища. С увеличением скорости наклон туловища уменьшается до оптимального и завершается переходом на маховый шаг. Стартовый разгон на коротких дистанциях заканчивается, как правило, на 25-30 метрах дистанции.

ОШИБКИ ПРИ ВЫПОЛНЕНИИ У-ФП-41

(бег на 100 м)

Незначительные	Значительные
Во время старта и бега голова опущена вниз.	На старте туловище слишком сильно отклонено вперед. Вынесены вперед плечо и рука, одноименные выставленной вперед ноге. Толчковая нога сильно отставлена назад; ноги сильно согнуты в коленном суставе. При старте туловище выпрямлено слишком рано. Допущен фальстарт. Во время бега по дистанции наблюдается чрезмерный наклон туловища. Ноги ставятся на всю стопу. При финишировании снижена скорость у финишной линии, или финишная линия преодолена прыжком. Допущено падение при финишном броске.

**ТАБЛИЦА
НАЧИСЛЕНИЯ БАЛЛОВ ЗА ВЫПОЛНЕНИЕ У-ФП-41
(бег на 100 м)**

Секунд	18.9	18.5	18.4	18.3	18.2	18.1	18.0	17.8	17.7	17.6
Баллы	6	7	8	9	10	11	12	13	14	15
Секунд	17.5	17.3	17.1	16.9	16.7	16.4	16.2	16.0	15.8	15.6
Баллы	16	17	18	19	20	21	22	23	24	25
Секунд	15.4	15.3	15.2	15.1	15.0	14.9	14.8	14.7	14.6	14.5
Баллы	26	27	28	29	30	31	32	34	36	38
Секунд	14.4	14.3	14.2	14.1	14.0	13.9	13.8	13.7	13.6	13.5
Баллы	40	42	44	46	48	51	54	57	60	63
Секунд	13.4	13.3	13.2	13.1	13.0	12.9	12.8	12.7	12.6	12.5
Баллы	66	69	72	74	76	78	80	82	84	86
Секунд	12.4	12.3	12.2	12.1	12.0	11.9	11.8			
Баллы	88	90	92	94	96	98	100			
При выполнении упражнения быстрее, чем за 11,8 сек., за каждые 0,1 сек. дополнительно начисляется 2 балла										

Примечание: Представленные в таблицах нормативы соответствуют спортивной форме одежды (Форма № 1). Форма № 1 - спортивная (в плавках, трусах, майке, тренировочном костюме, спортивной обуви).

ФИЗИЧЕСКАЯ ПОДГОТОВКА

ОПОРНЫЙ КОНСПЕКТ

ДЛЯ ОБУЧЕНИЯ ГРАЖДАН РОССИЙСКОЙ ФЕДЕРАЦИИ НАЧАЛЬНЫМ ЗНАНИЯМ В ОБЛАСТИ
ОБОРОНЫ И ИХ ПОДГОТОВКИ ПО ОСНОВАМ ВОЕННОЙ СЛУЖБЫ

ТЕМА №20: «УСКОРЕННОЕ ПЕРЕДВИЖЕНИЕ И ЛЁГКАЯ АТЛЕТИКА.»

Вопросы занятия:

1. Совершенствование и контроль упражнения в беге на 1 километр.

Методические указания по организации и проведению занятий по физической подготовке

Занятия по ускоренному передвижению направлены на развитие выносливости, быстроты, скоростно-силовых качеств, совершенствование навыков в ходьбе, беге по ровной и пересеченной местности, слаженности действий в составе подразделений, воспитание волевых качеств.

Занятия проводятся на стадионе или на ровной площадке (в спортивном зале), а также на пересеченной местности по дорогам и вне дорог.

В содержание занятий включается бег на различные дистанции, прыжки, метания, кроссы и марш-броски, специальные прыжковые и беговые упражнения, направленные на совершенствование техники движений и физических качеств, упражнения с отягощением и эстафеты.

Методика проведения подготовительной части занятия.

На подготовительную часть занятия по ускоренному передвижению и лёгкой атлетике отводится 7-10 мин (10-15 мин – при 2-х часовом занятии).

В этой части занятия решаются следующие задачи: организация занимающихся и выполнение общеукрепляющих упражнений для подготовки организма к выполнению прыжковых и беговых упражнения в основной части.

Организация занимающихся включает:

- построение, объявление темы и целей занятия, проверку личного состава и формы одежды;
- доведение мер предупреждения травматизма;
- «разогревание» организма обучаемых - строевые приемы на месте и в движении, действия по внезапным командам и сигналам: ходьба и бег различными способами, общеразвивающие и прыжково-беговые упражнения и короткий бег с попутным преодолением несложных препятствий.

Методика проведения основной части занятия.

На основную часть занятия отводится 30-35 мин (60-65 мин – при 2-х часовом занятии).

В основную часть учебного занятия включаются ознакомление или разучивание бега и совершенствование техники его выполнения.

Для показа подразделение выстраивается в одну (две) шеренги вдоль беговой дорожки лицом к ней.

Для начала движения руководитель подает команду, например: «Бег с высоким подниманием бедра, выполнить до белого флажка, обратно возвращаться по правой стороне беговой дорожки шагом, в колонну по два, на исходное положение. Повторить упражнение два раза.

Потоком, дистанция 8 шагов, - Вперёд»

При изучении техники бега, а также в процессе беговой тренировки применяются специальные команды. При беге на короткие дистанции подаются команды: «На Старт», «Внимание», «Марш». Словесные команды: «На Старт» и «Внимание» можно заменять звуковым сигналом, подаваемым свистком. По первому продолжительному свистку участники выполняют команду «На Старт», по второму – «Внимание».

При беге на средние и длинные дистанции подаются команды только: «На Старт» и «Марш».

Для вызова обучаемого на исходное положение подается команда, например: «Курсант Петров, на исходное положение шагом (бегом) – Марш». Услышав свою фамилию,

обучаемый отвечает: «Я», а после команды о выходе: «Есть» и кратчайшим путем выходит на исходное положение.

Основная часть занятия заканчивается тренировкой в беге на средние (длинные) дистанции или эстафетным бегом. Эстафетный бег проводится соревновательным етодом по отделениям (расчётам).³

Методика проведения заключительной части занятия.

На заключительную часть занятия отводится 3-5 мин (5-10 мин – при 2-х часовом занятии).

Заключительная часть проводится в составе подразделения.

В этой части занятия решаются следующие задачи: приведение организма в относительно спокойное состояние и подведение итогов занятия.

Приведение организма спокойное состояние достигается ходьбой и бегом в медленном темпе и выполнением упражнений в глубоком дыхании и для расслабления мышц.

Занятие заканчивается подведением итогов.

При подведении итогов руководитель доводит индивидуально до каждого обучаемого качество выполнения ими упражнений, приёмов и действий, отмечает достижения и недостатки занимающихся, дает задание на самоподготовку.

Меры предупреждения травматизма.

Предупреждение травматизма на занятиях по ускоренному передвижению и лёгкой атлетике

обеспечивается:

- тщательной разминкой, особенно в холодную погоду;
- доступностью упражнений и соответствующей их дозировкой с учетом уровня подготовленности обучаемых на всех этапах обучения;
- содержанием в порядке мест для занятий и инвентаря;
- точным выполнением обучаемыми требований руководителя занятия;
- тщательной подгонкой обуви, обмундирования и снаряжения;
- в жаркую и морозную погоду – непрерывным контролем за состоянием занимающихся.

«УТВЕРЖДАЮ»
Зам. директора ГАПОУ МО «ППТ»

С.В. Веселов
«__» _____ 20__ г.

**ПЛАН
ПРОВЕДЕНИЯ ЗАНЯТИЯ**
с обучающимися ГАПОУ МО «ППТ»
по «**ОСНОВАМ ВОЕННОЙ СЛУЖБЫ**».

ТЕМА №20: «УСКОРЕННОЕ ПЕРЕДВИЖЕНИЕ И ЛЁГКАЯ АТЛЕТИКА.»

Цели занятия:

1. Совершенствование у обучающихся физических навыков и натренированности.
2. Выполнение обучающимися нормативов по физической подготовке.

Учебные вопросы:

1. Совершенствование и контроль упражнения в беге на 1 километр.

Время проведения: 1 час.

Место проведения: стадион, (ровная площадка или местность с размеченной дистанцией по дорогам и вне дорог).

Форма (метод) проведения: Тренировка (упражнение).

Материальное обеспечение: Оборудование стадиона (площадки или местности) стенды, плакаты и схемы.

Нагрудные номера – на каждого обучаемого.

Стартовый флажок – 1 шт.

«Волчатник» - 1 комплект.

Тумбы «Старт – Финиш» - 2 шт.

Тумба «Поворот» - 1 шт.

Свисток – 1 шт.

Секундомер – 1 шт.

Руководства и пособия: « Наставление по физической подготовке в Вооруженных Силах Российской Федерации»,(НФП-2009), «Основы подготовки к военной службе», М. Просвещение, 2003г.

ХОД ЗАНЯТИЯ:

Содержание	Время (мин)	Организационно-методические указания
Подготовительная часть: 8 мин		
Построение, прием доклада от дежурного по подразделению о готовности к занятию, объявление темы и целей занятия, проверка личного состава и формы одежды, доведение мер предупреждения травматизма.	3 мин.	Проводить в составе подразделения – в двухшереножном строю.
Строевые приемы на месте. Упражнения в ходьбе и беге (ходьба и бег; выпады в ходьбе; ходьба в полуприседе и полном приседе, ходьба на носках, на пятках, на внешней и внутренней стороне стопы; специальные беговые и прыжковые упражнения). Общеразвивающие упражнения на месте (потягивающие упражнения, упражнения для мышц шеи, рук и плечевого пояса, туловища, ног, всего тела, упражнения в парах).	5 мин.	Проводить в составе подразделения. Строевые приемы на месте и в движении проводить в соответствии со Строевым уставом ВС РФ. Ходьбу и бег выполнять на обозначенном (определённом руководителем) участке стадиона (площадке или местности), в составе подразделения в колонну по одному или по два. Общеразвивающие упражнения выполнять в строю в колонну по четыре, разомкнутом по фронту и в глубину на 2-4 шага. Темп выполнения упражнений – средний. Каждое упражнения повторить 4–6 раз.
Основная часть: 30 мин		
		Основную часть занятия проводить в составе подразделения последовательно на одном учебном месте.
Бега на средние дистанции: – бег на 1 км (У-ФП-45) – совершенствование и контроль.	30 мин.	Бег на средние дистанции проводить в составе подразделения на стадионе или на ровной площадке (на пересеченной местности по дорогам и вне дорог) с общего старта. Старт и финиш оборудовать в одном месте. Во время выполнения упражнения использовать метод тренировки «соревновательный» на время, с начислением баллов. Особое внимание обратить на тщательную разминку перед выполнением бегового упражнения, особенно в холодную погоду, на подгонку обуви, обмундирования и снаряжения. Во время бега по дистанции в

		жаркую (морозную) погоду необходимо в обязательном порядке организовать непрерывный контроль за состоянием занимающихся.
Заключительная часть: 7 мин		
Ходьба и бег в медленном темпе, упражнения в глубокое дыхание и для расслабления мышц.	4 мин.	Проводить на обозначенном (определённом руководителем) участке стадиона (площадке или местности), в составе подразделения в колонну по одному или по два.
Подведение итогов занятия.	3 мин.	Проводить в составе подразделения – в двухшереножном строю. Оценить качество изучения (отработки) упражнений, отметить достижения и недостатки занимающихся, дать задание на самоподготовку.

Руководитель сборов:

Преподаватель-организатор ОБЖ

И. И. Барашкин

« ___ » _____ 20__ г.

ОГНЕВАЯ ПОДГОТОВКА

ОПОРНЫЙ КОНСПЕКТ

ДЛЯ ОБУЧЕНИЯ ГРАЖДАН РОССИЙСКОЙ ФЕДЕРАЦИИ НАЧАЛЬНЫМ ЗНАНИЯМ
В ОБЛАСТИ ОБОРОНЫ И ИХ ПОДГОТОВКИ ПО ОСНОВАМ ВОЕННОЙ СЛУЖБЫ

ТЕМА №21: «МАТЕРИАЛЬНАЯ ЧАСТЬ АВТОМАТА.»

Вопросы занятия:

1. Назначение, боевые свойства и устройство автомата.
2. Неполная разборка автомата и сборка его после неполной разборки.
3. Работа частей и механизмов автомата при зарядании и стрельбе.
4. Уход за стрелковым оружием, хранение и бережение.

Методические указания по организации и проведению занятий по огневой подготовке:

Огневая подготовка - имеет целью обучить личный состав поддержанию вооружения в постоянной боевой готовности и умелому использованию его для эффективного поражения противника в различных условиях боевой обстановки. В огневой подготовке обычно применяются следующие методы обучения: рассказ, объяснение, показ, беседа, самостоятельная работа и практические занятия. Выбор методов обучения зависит от темы, цели и содержания занятия и степени подготовленности обучаемых. На каждом занятии могут применяться несколько методов. Так, например, при обучении приемам стрельбы (действиям при вооружении) могут быть применены показ, объяснение и тренировка.

На занятие подразделение выводится в полном составе. Занятие проводится на огневом городке приказарменной учебной материально-технической базы (войскового стрельбища) в сложной, быстро меняющейся тактической обстановке. Личный состав на занятие выходит с оружием, средствами индивидуальной защиты и шанцевым инструментом. Занятие проводится, как правило, под руководством командира обучаемого подразделения.

Выход обучаемых в район занятия, передвижение в ходе занятия и возвращение их в расположение могут проводиться в тактической обстановке с отработкой действий подразделения на марше, при ядерном, химическом, воздушном нападении противника, преодолении зараженных и разрушенных участков местности.

Учебно-материальная база, на которой проводится занятие, должна в наибольшей степени обеспечивать поучительность занятия, способствовать качественной отработке учебных вопросов (нормативов) и достижению поставленных учебных целей. Руководитель занятия должен хорошо ознакомиться с местом проведения и умело использовать его в целях достижения поучительности занятия.

Во вводной части занятия руководитель занятия организует получение оружия, индивидуальных средств защиты, экипировки и шанцевый инструмент. Затем выводит подразделение к месту проведения занятия. При проверке внешнего вида он обращает особое внимание на внешний вид обучаемых, правильность подгонки снаряжения, проверяет оружие на его наличие и комплектность. Контрольный опрос обучаемых должен состоять из вопросов по предыдущим темам и охватывать: теоретический – не менее 3-4 человек, практический – 100% личного состава. По результатам контрольного опроса руководитель выставляет оценки.

Руководитель занятия объявляет обучаемым тему, занятие и цель предстоящего занятия, при этом особо отмечает, какие знания и навыки, приобретенные ранее, могут пригодиться при изучении вопросов предстоящего занятия. Он доводит до обучаемых требования безопасности при обращении с оружием и средствами имитации, указывает порядок безопасного выполнения элементов занятия. Объявляет сигналы взаимодействия, управления и тревоги на время предстоящего занятия.

В ходе занятия руководитель контролирует работу руководителей на учебных местах; методические приемы, которые они применяют; достигнутый уровень учебных и воспитательных целей, эффективность использования тренажеров и других средств материального обеспечения занятия; точность выполнения требований Курса стрельб; организованность замены учебными местами и другие вопросы обучения личного состава. Отрабатывая каждый элемент в медленном темпе, руководитель добивается четкого и правильного его выполнения от каждого обучаемого. Обнаружив ошибки в действиях личного состава, руководитель приостанавливает выполнение приема, указывает на недостатки, разъясняет, а если необходимо, то и показывает этот прием лично или при помощи обучаемого правильно выполняющего его и продолжает тренировку до тех пор, пока ошибки не будут устранены.

После отработки всех учебных вопросов руководитель проводит заключительную часть занятия. В первую очередь он проверяет оружие на его наличие и комплектность, состояние индивидуальных средств защиты, экипировки и шанцевого инструмента. При подведении итогов занятия руководитель напоминает обучаемым тему, учебные цели и основные вопросы, получившие отражение на занятии. Отмечает положительное в действиях личного состава, подробно разбирает характерные ошибки. Затем он объявляет оценки, полученные за контрольные вопросы во вводной части занятия и отмечает лучших по результатам опроса и отработки вопросов текущего занятия. Заканчивая занятие, руководитель объявляет тему следующего занятия, выдает задание на самоподготовку и организует отправку личного состава в подразделение для сдачи оружия, средств индивидуальной защиты, экипировки и шанцевого инструмента.

«УТВЕРЖДАЮ»
Зам. директора ГАПОУ МО «ППТ»
_____ С.В. Веселов
«__» _____ 20__ г.

ПЛАН
ПРОВЕДЕНИЯ ЗАНЯТИЯ
с обучающимися ГАПОУ МО «ППТ»
по «**ОСНОВАМ ВОЕННОЙ СЛУЖБЫ**».

ТЕМА №21: «МАТЕРИАЛЬНАЯ ЧАСТЬ АВТОМАТА.»

Цели занятия:

1. Довести до обучающихся назначение, боевые свойства и устройство автомата Калашникова.
2. Показать обучающимся работу частей и механизмов автомата при зарядании и стрельбе.
3. Довести до обучающихся порядок ухода за стрелковым оружием, хранение и бережение.

Учебные вопросы:

1. Назначение, боевые свойства и устройство автомата.
2. Неполная разборка автомата и сборка его после неполной разборки.
3. Работа частей и механизмов автомата при зарядании и стрельбе.
4. Уход за стрелковым оружием, хранение и бережение.

Время проведения: 3 часа.

Место проведения: кабинет ОБЖ.

Форма (метод) проведения: Групповое (показ, тренировка, упражнение).

Материальное обеспечение: учебный фильм, ММГ-АК-74-2 шт., электронный стрелковый тир-1 к-т, секундомер-2шт., стенды, плакаты.

- Руководства и пособия:**
1. Руководство по 5.45 мм автомату Калашникова (АК 74, АКС 74, АК 74Н, АКС 74Н) и 5,45 мм ручному пулемету Калашникова (РПК 74, РПКС 74, РПК 74Н, РПКС 74Н). - М.: Воениздат, 2004.
 2. Учебник сержанта мотострелковых войск. - М.: Воениздат, 2003.
 3. Сборник нормативов по боевой подготовке. Общевоинская подготовка, 2006.
 4. «Основы подготовки к военной службе», М. Просвещение, 2003г.

I. ВВОДНАЯ ЧАСТЬ ЗАНЯТИЯ: 7 мин.

1. Определение готовности подразделения к занятию:

- принимаю доклад от дежурного по подразделению о готовности к занятию;
- проверяю готовность и состояние учебной материально-технической базы, наличие и комплектность материального обеспечения;
- проверяю по журналу наличие личного состава, осматриваю внешний вид обучаемых, указываю на недостатки и добиваюсь их устранения.

2. Напоминание материала предыдущего занятия:

- напоминаю тему предыдущего занятия;
- довожу, какие знания и навыки, полученные ранее, могут пригодиться при изучении вопросов предстоящего занятия.

3. Опрос обучаемых:

4. Основные вопросы контроля:

5. Доведение требований безопасности:

- довожу порядок безопасного и безаварийного обращения с учебной материально-технической базой и оборудованием учебных объектов;
- устанавливаю порядок безопасного выполнения элементов предстоящего занятия.

II. ОСНОВНАЯ ЧАСТЬ ЗАНЯТИЯ: 165 мин.

№ п.п.	Учебные вопросы, задачи, нормативы	Время	Действия руководителя и его помощника	Действия обучаемых
	Организация занятия	7 мин.	Объявляю тему, учебные вопросы и цели предстоящего занятия.	Слушают и уясняют тему, учебные вопросы и цели предстоящего занятия.
1.	Назначение, боевые свойства и устройство автомата.	25 мин	Объявляю учебный вопрос и порядок его изучения Довожу основные положения изучаемого вопроса: – назначение 5,45-мм автомата Калашникова; – боевые свойства 5,45-мм автомата Калашникова; – баллистические и конструктивные данные 5,45-мм автомата Калашникова и 5,45-мм патрона к нему; – общее устройство 5,45 мм автомата Калашникова.	Уясняют порядок отработки вопроса. Слушают и уясняют теоретические положения изучаемого вопроса.
			Одновременно с рассказом показываю: – общее устройство 5,45 мм автомата Калашникова.	Запоминают устройство автомата и название его составных частей.

			<p>Отвечаю на вопросы, возникшие у обучаемых в ходе теоретической (практической) части занятия.</p>	<p>При возникновении вопроса задают его.</p>
			<p>Проверяю качество усвоения материала. Для этого двум-трем обучаемым задаю контрольные (проблемные) вопросы практической направленности с целью удостовериться в правильном понимании изложенного материала и их готовности применять полученные знания на практике.</p>	<p>Отвечают на вопросы.</p>
2.	<p>Неполная разборка автомата и сборка его после неполной разборки.</p>	90 мин	<p>Объявляю учебный вопрос и порядок его изучения.</p> <p>Довожу основные положения изучаемого вопроса:</p> <ul style="list-style-type: none"> – порядок проведения неполной разборки автомата; – порядок проведения сборки автомата после неполной разборки. – особенности отработки норматива по огневой подготовке; – порядок определения оценки за выполнения норматива по огневой подготовке; – условия выполнения и методические указания по отработке нормативов «Неполная разборка оружия» и «Сборка оружия после неполной разборки»; – порядок выполнения нормативов; – временные показатели и оценку за выполнения нормативов; – ошибки, снижающие оценку за выполнение нормативов. 	<p>Уясняют порядок отработки вопроса.</p> <p>Слушают и уясняют теоретические положения изучаемого вопроса.</p>
			<p>Отвечаю на вопросы, возникшие у обучаемых в ходе теоретической (практической) части занятия.</p>	<p>При возникновении вопроса задают его.</p>

			Приказываю командирам отделений приступить к изучению и практической отработке нормативов «Неполная разборка оружия» и «Сборка оружия после неполной разборки».	
			Командиры отделений отрабатывают с подчиненными нормативы комплексным методом поточно, тренируя одновременно по одному человеку (боевое оружие используется только в крайних случаях). Они приказывают остальному личному составу наблюдать за действиями тренирующегося и находить ошибки и неточности в его действиях.	Очередной обучаемый выполняет практические действия указанные командиром. Остальной личный состав оценивает действия тренирующегося, указывает на ошибки (при их наличии) и по требованию командира отделения выполняет правильные действия.
			Контролирую качество обучения военнослужащих командирами отделений и добиваюсь четкого и правильного выполнения нормативов от каждого обучаемого. Оказываю помощь командирам отделений: проверяю выполнение нормативов отдельными обучаемыми.	Учатся правильным и быстрым действиям до приобретения твердых практических навыков в выполнении каждого норматива.
3.	Работа частей и механизмов автомата при зарядании и стрельбе.	25 мин	Объявляю учебный вопрос и порядок его изучения.	
			Довожу основные положения изучаемого вопроса: – положение частей и механизмов до зарядания; – работа частей и механизмов при зарядании; – работа частей и механизмов при стрельбе (автоматической стрельбой и одиночными выстрелами).	Слушают и уясняют теоретические положения изучаемого вопроса.
			Одновременно с рассказом показываю: – работу частей и механизмов автомата на	Запоминают порядок работы частей и механизмов автомата.

			макете ударно спускового механизма (с использованием станка для показа работы частей и механизмов автомата).	
			Отвечаю на вопросы, возникшие у обучаемых в ходе теоретической (практической) части занятия.	При возникновении вопроса задают его.
			Проверяю качество усвоения материала. Для этого двум-трем обучаемым задаю контрольные (проблемные) вопросы практической направленности с целью удостовериться в правильном понимании изложенного материала и их готовности применять полученные знания на практике.	Отвечают на вопросы. Выполняют указанные практические действия.
4.	Уход за автоматом, его хранение и сбережение.	25 мин	Объявляю учебный вопрос и порядок его изучения.	Уясняют порядок отработки вопроса.
			Довожу основные положения изучаемого вопроса: – в каких случаях производится чистка оружия, находящегося в подразделении; – материалы, применяемые для чистки и смазки, их характеристики и порядок применения; – последовательность проведения чистки автомата; – последовательность проведения смазки автомата; – хранение и сбережение автомата в различных условиях эксплуатации.	Слушают и уясняют теоретические положения изучаемого вопроса.
			Одновременно с рассказом показываю: – последовательность проведения чистки автомата; – последовательность проведения смазки автомата.	Запоминают порядок проведения чистки и смазки оружия.
			Отвечаю на вопросы, возникшие у обучаемых в ходе теоретической (практической) части занятия.	При возникновении вопроса задают его.

		<p>Приказываю командирам отделений приступить к практическому обучению подчиненных последовательности и правилам проведения чистки и смазки оружия.</p>	
		<p>Командиры отделений отрабатывают чистку и смазку закрепленного оружия по элементам одновременно со всем личным составом отделения. Проверяют качество выполнения чистки и смазки и дают разрешение на сборку оружия.</p>	<p>Обучаемые выполняют практические действия указанные командиром.</p>
		<p>Контролирую качество обучения военнослужащих командирами отделений и добиваюсь четкого и правильного выполнения приемов от каждого обучаемого. Оказываю помощь командирам отделений: провожу индивидуальное обучение слабоуспевающий военнослужащих. Обнаружив ошибки в действиях личного состава, приостанавливаю тренировку, указываю на недостатки, разъясняю, а если необходимо, то и показываю прием лично или при помощи обучаемого, правильно выполняющего его, и продолжаю тренировку до тех пор, пока ошибки не будут устранены, а действия обучаемых не будут доведены до автоматизма</p>	<p>Учатся правильным и быстрым действиям до приобретения твердых практических навыков в выполнении каждого элемента.</p>
		<p>Проверяю качество усвоения материала. Для этого двум-трем обучаемым задаю контрольные (проблемные) вопросы практической направленности с целью удостовериться в правильном понимании изложенного материала и их готовности</p>	<p>Отвечают на вопросы. Выполняют указанные практические действия.</p>

			применять полученные знания на практике.	
--	--	--	--	--

III. ЗАКЛЮЧИТЕЛЬНАЯ ЧАСТЬ ЗАНЯТИЯ: 8 мин.

Опрос по изложенному материалу:

1. Основное назначение автомата?
2. Перечислите боевые свойства АК-74?
3. Перечислите из каких частей и механизмов состоит АК-74?
4. Перечислите порядок неполной разборки АК-74?
5. Перечислите основные правила ухода и бережения оружия?

Контрольные вопросы:

Задание на самостоятельную подготовку:

Руководитель сборов:

Преподаватель-организатор ОБЖ

И. И. Барашкин

« ___ » _____ 20__ г.

1. Назначение, боевые свойства и устройство автомата, разборка и сборка:

Назначение, боевые свойства и устройство автомата

Назначение 5,45-мм автомата Калашникова.

5,45-мм автомат Калашникова является индивидуальным оружием. Они предназначены для уничтожения живой силы и поражения огневых средств противника. Для поражения противника в рукопашном бою к автомату присоединяется штык-нож. Для стрельбы и наблюдения в условиях естественной ночной освещенности к автоматам АК74Н и АКС74Н присоединяется ночной стрелковый прицел универсальный (НСПУ).

Для стрельбы из автомата применяются патроны с обыкновенными (со стальным сердечником) и трассирующими пулями.

Боевые свойства 5,45-мм автомата Калашникова.

Из автомата ведется автоматический или одиночный огонь. Автоматический огонь является основным видом огня: он ведется короткими (до 5 выстрелов) и длинными (до 10 выстрелов) очередями и непрерывно. Подача патронов при стрельбе производится из коробчатого магазина емкостью 30 патронов. Магазины автомата взаимозаменяемы. Прицельная дальность стрельбы – 1000 м. Наиболее действительный огонь по наземным целям, по самолетам, вертолетам и парашютистам – на дальности до 500 м.

Сосредоточенный огонь по наземным групповым целям ведется на дальность до 1000 м. Дальность прямого выстрела: по грудной фигуре – 440 м, по бегущей фигуре – 625 м. Темп стрельбы около 600 выстрелов в минуту.

Боевая скорострельность: при стрельбе очередями – до 100 выстрелов в минуту; при стрельбе одиночными выстрелами – до 40 выстрелов в минуту.

Вес автомата без штыка-ножа со снаряженным патронами пластмассовым магазином: АК74 - 3,6 кг; АК74Н - 5,9 кг; АКС74 - 3,5 кг; АКС74Н - 5,8 кг. Вес штыка-ножа с ножнами - 490 г.

БАЛЛИСТИЧЕСКИЕ И КОНСТРУКТИВНЫЕ ДАННЫЕ 5,45-ММ АВТОМАТА КАЛАШНИКОВА (АК74 И АКС74) И 5,45-ММ ПАТРОНА К НИМ

№ п.п.	Наименование данных	Автомат
1.	Прицельная дальность, м	1000
2.	Дальность прямого выстрела:	
	по грудной фигуре, м	440
	по бегущей фигуре, м	625
3.	Темп стрельбы, выстрелов в минуту	~600
4.	Боевая скорострельность, выстрелов в минуту:	
	при стрельбе одиночными выстрелами	40
	при стрельбе очередями	100
5.	Начальная скорость пули, м/сек	900
6.	Дальность, до которой сохраняется убойное действие пули, м	1350
7.	Предельная дальность полета пули, м	3150
8.	Высота линии огня, мм	-
9.	Вес автомата, кг1:	
	с неснаряженным пластмассовым магазином.	3,3/3,2
	со снаряженным пластмассовым магазином	3,6/3,5
10.	Емкость магазина, патронов	30
11.	Вес пластмассового магазина, кг	0,23
12.	Вес штыка-ножа, кг:	
	с ножнами	0,49

без ножен	0 32
-----------	------

¹ Вес автомата указан без штыка-ножа; в числителе указан вес автомата с постоянным прикладом, в знаменателе со складывающимся прикладом.

№ п.п.	Наименование данных	Автомат
13.	Калибр, мм	5,45
14.	Длина автомата, мм:	
	автомата с примкнутым штыком-ножом и откинутым прикладом	1089
	автомата без штыка-ножа с откинутым прикладом	940
	со сложенным прикладом	700
15.	Длина ствола, мм	415
16.	Длина нарезной части ствола, мм	372
17.	Число нарезов, шт.	4
18.	Длина хода нарезов, мм	200
19.	Длина прицельной линии, мм	379
20.	Толщина мушки, мм	2
21.	Вес патрона, г	10,2
22.	Вес пули со стальным сердечником, г	3,4
23.	Вес порохового заряда, г	1,45
24.	Вес прицела НСПУ в боевом положении, кг	2,2

Общее устройство 5,45 мм автомата Калашникова.

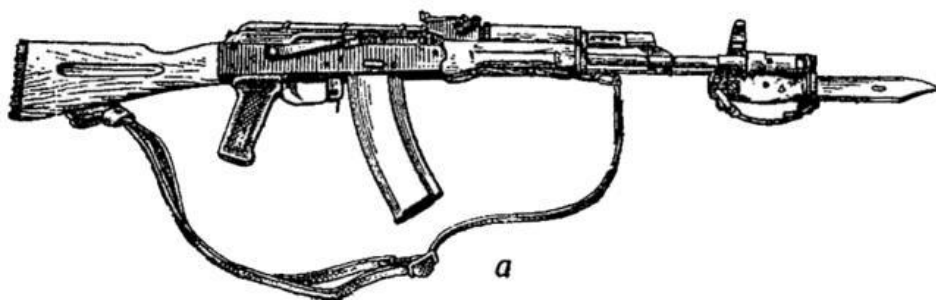

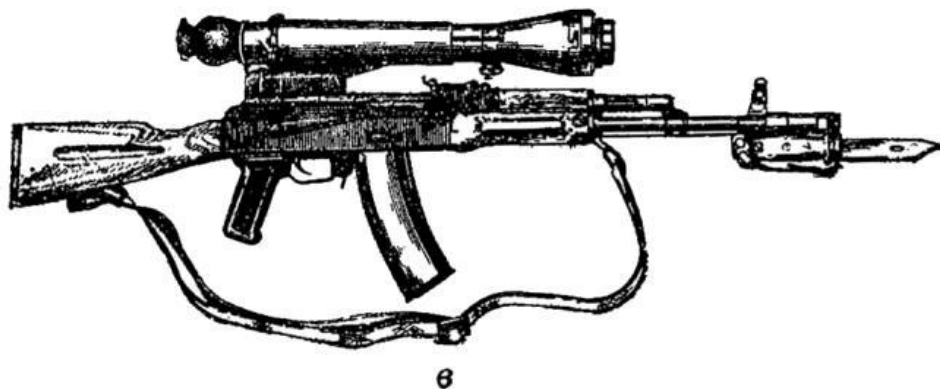

Общий вид 5,45-мм автомата Калашникова:
а - с постоянным прикладом (АК74); б - со складывающимся прикладом (АКС74); в - с постоянным прикладом и ночным прицелом (АК74Н); г - со складывающимся прикладом и ночным прицелом (АКС74Н).

Автомат состоит из следующих основных частей и механизмов:

- ствола со ствольной коробкой, прицельным приспособлением, прикладом и pistolетной рукояткой;
- крышки ствольной коробки;
- затворной рамы с газовым поршнем;
- затвора;
- возвратного механизма;
- газовой трубки со ствольной накладкой;
- ударно-спускового механизма;
- цевья;
- магазина.

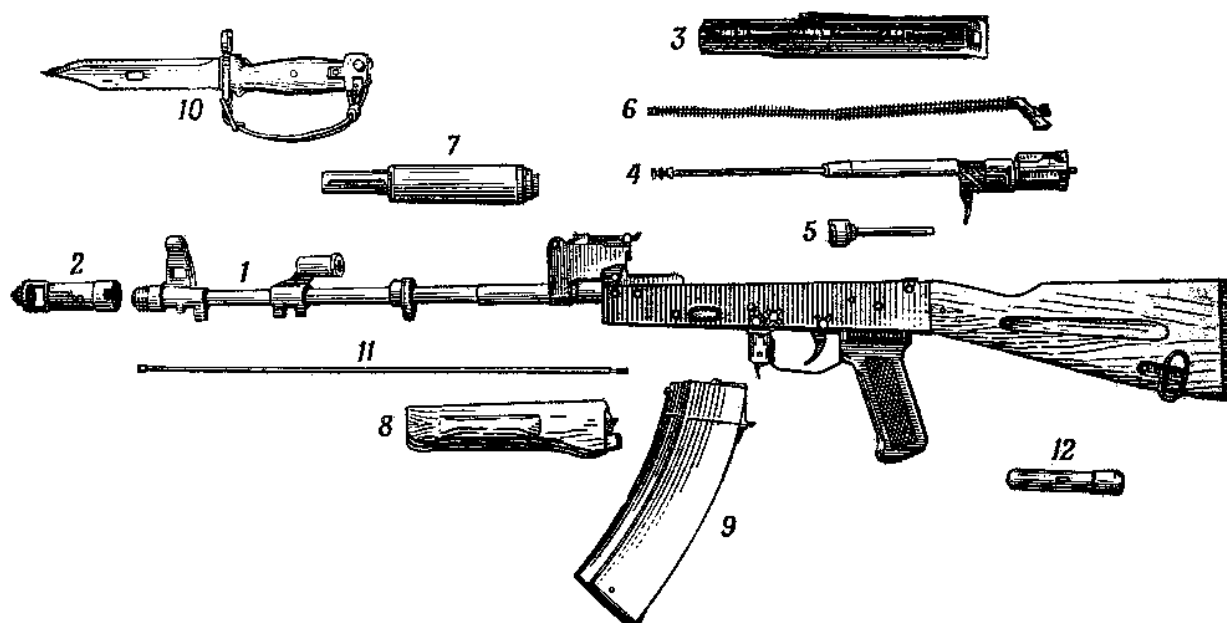

Основные части и механизмы автомата и его принадлежности:

1 - ствол со ствольной коробкой, с ударно-спусковым механизмом, прицельным приспособлением, прикладом и пистолетной рукояткой; 2 - дульный тормоз-компенсатор; 3 - крышка ствольной коробки; 4 - затворная рама с газовым поршнем; 5 - затвор; 6 - возвратный механизм; 7 - газовая трубка со ствольной накладкой; 8 - цевье; 9 - магазин; 10 - штык-нож; 11 - шомпол; 12 - пенал принадлежности.

Кроме того, у автомата имеется дульный тормоз-компенсатор и штык-нож.

В комплект автомата входят: принадлежность, ремень и сумка для магазинов; в комплект автомата со складывающимся прикладом, кроме того, входит чехол для автомата с карманом для магазина, а в комплект автомата с ночным прицелом входит также ночной стрелковый прицел универсальный.

2. Неполная разборка автомата и сборка его после неполной разборки

2.1. Разборка автомата может быть неполная и полная:

- неполная разборка применяется для чистки, смазки и осмотра автомата;
 - полная разборка применяется для чистки при сильном загрязнении автомата, после нахождения его под дождем или в снегу, при переходе на новую смазку и при ремонте.
- Излишне частая разборка автомата вредна, так как ускоряет изнашивание частей и механизмов.

Разборку и сборку автомата производить на столе или чистой подстилке; части и механизмы класть в порядке разборки, обращаться с ними осторожно, не класть одну часть на другую и не применять излишних усилий и резких ударов. При сборке автомата сличить номера на его частях; у каждого автомата номеру на ствольной коробке должны соответствовать номера на газовой трубке, затворной раме, затворе, крышке ствольной коробки и других частях автомата.

Обучение разборке и сборке на боевых автоматах допускается лишь в исключительных случаях и с соблюдением особой осторожности в обращении с частями и механизмами.

2.2. Порядок неполной разборки автомата.



Отделение магазина

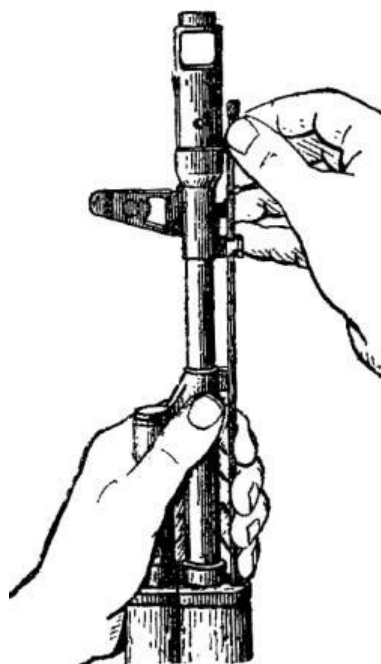

Отделение шомпола

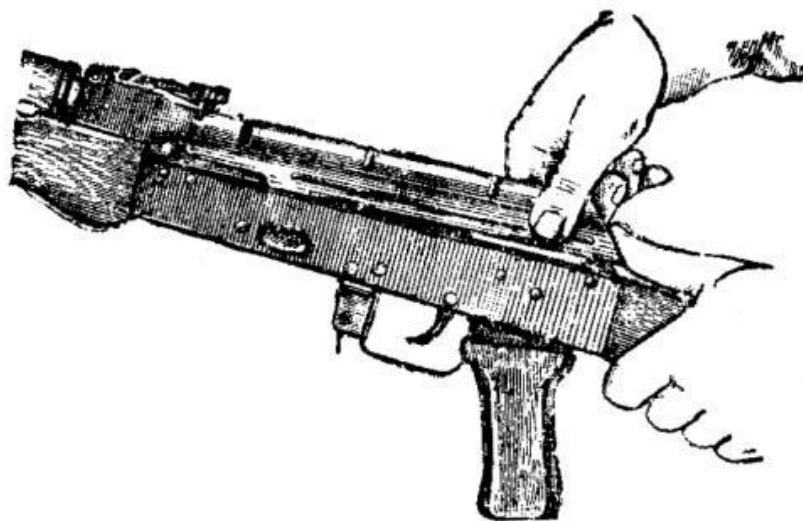

Отделение крышки ствольной коробки

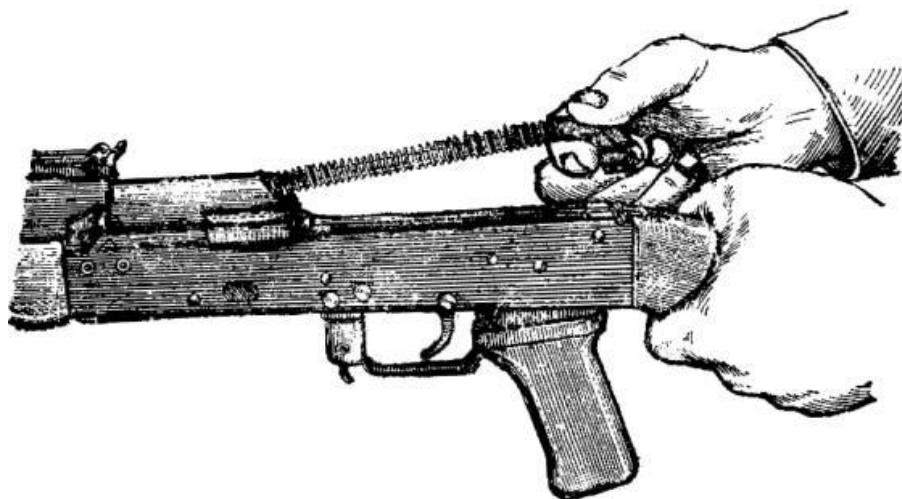

Отделение возвратного механизма

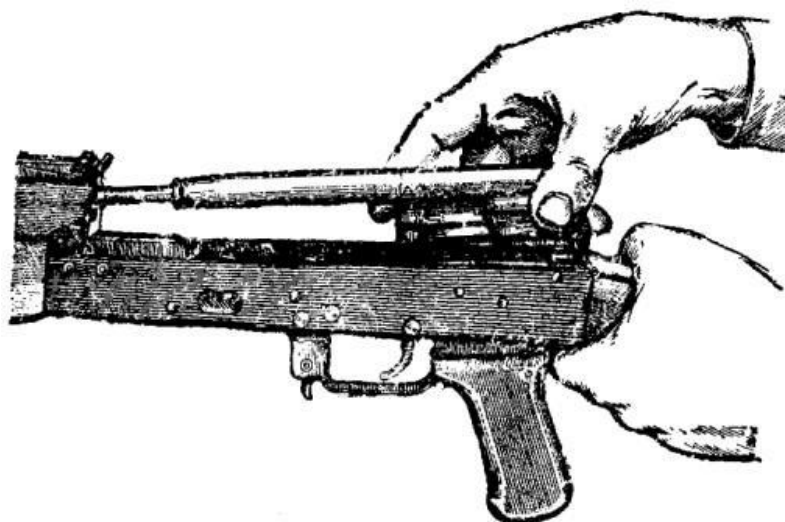

Отделение затворной рамы с затвором

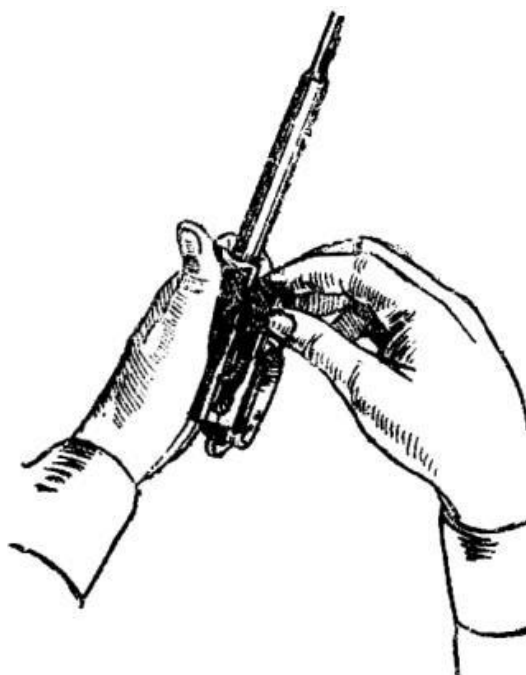

Отделение затвора от затворной рамы

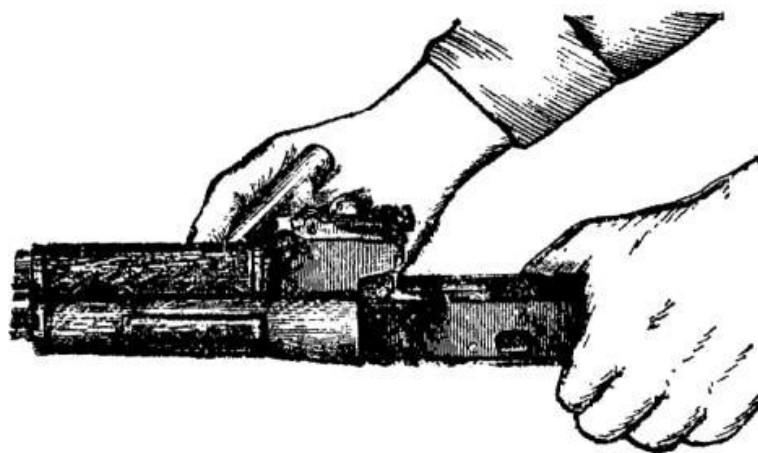

Поворот замыкателя газовой трубки с помощью пенала принадлежности

Отделить магазин.

Удерживая автомат левой рукой за шейку приклада или цевье, правой рукой обхватить магазин; нажимая большим пальцем на защелку, подать нижнюю часть магазина вперед и отделить его. После этого проверить, нет ли патрона в патроннике, для чего опустить переводчик вниз, поставив его в положение «АВ» или «ОД»; отвести рукоятку затворной рамы назад, осмотреть патронник, отпустить рукоятку затворной рамы и спустить курок с боевого взвода.

При разборке автомата с ночным прицелом после отделения магазина отделить ночной прицел, для чего отвести ручку зажимного устройства влево и назад, сдвигая прицел назад, отделить его от автомата.

Вынуть пенал с принадлежностями из гнезда приклада.

Утопить пальцем правой руки крышку гнезда так, чтобы пенал под действием пружины вышел из гнезда; раскрыть пенал и вынуть из него протирку, ершик, отвертку выколотку. У автоматов со складывающимся прикладом пенал носится в кармане сумки для магазинов.

Отделить шомпол.

Оттянуть конец шомпола от ствола так, чтобы его головка вышла из-под упора на основании мушки, и вынуть шомпол. При затруднительном отделении шомпола разрешается пользоваться выколоткой, которую следует вставить в отверстие головки шомпола, оттянуть от ствола конец шомпола и вынуть его.

Отделить крышку ствольной коробки.

Левой рукой обхватить шейку приклада, большим пальцем этой руки нажать на выступ направляющего стержня возвратного механизма, правой рукой приподнять вверх заднюю часть крышки ствольной коробки и отделить крышку.

Отделить возвратный механизм.

Удерживая автомат левой рукой за шейку приклада, правой подать вперед направляющий стержень возвратного механизма до выхода его пятки из продольного паза ствольной коробки; приподнять задний конец направляющего стержня и извлечь возвратный механизм из канала затворной рамы.

Отделить затворную раму с затвором.

Продолжая удерживать автомат левой рукой, правой отвести затворную раму назад до отказа, приподнять ее вместе с затвором и отделить от ствольной коробки.

Отделить затвор от затворной рамы.

Взять затворную раму в левую руку затвором кверху; правой рукой отвести затвор назад, повернуть его так, чтобы ведущий выступ затвора вышел из фигурного выреза затворной рамы, и вывести затвор вперед.

Отделить газовую трубку со ствольной накладкой.

Удерживая автомат левой рукой, правой надеть пенал принадлежности прямоугольным отверстием на выступ замыкателя газовой трубки, повернуть замыкатель от себя до вертикального положения и снять газовую трубку с патрубка газовой камеры.

2.3. Порядок сборки автомата после неполной разборки:

Присоединить газовую трубку со ствольной накладкой.

Удерживая автомат левой рукой, правой надвинуть газовую трубку передним концом на патрубок газовой камеры и плотно прижать задний конец ствольной накладки к стволу; повернуть с помощью пенала принадлежности замыкатель на себя до входа его фиксатора в выем на колодке прицела.

Присоединить затвор к затворной раме.

Взять затворную раму в левую руку, а затвор в правую и вставить его цилиндрической частью в канал рамы; повернуть затвор так, чтобы его ведущий выступ вошел в фигурный вырез затворной рамы, и продвинуть затвор вперед.

Присоединить затворную раму с затвором к ствольной коробке.

Взять затворную раму в правую руку так, чтобы затвор удерживался большим пальцем в переднем положении.левой рукой обхватить шейку приклада, правой ввести газовый поршень в полость колодки прицела и продвинуть затворяющую раму вперед настолько, чтобы отгибы ствольной коробки вошли в пазы затворной рамы, небольшим усилием прижать ее к ствольной коробке и продвинуть вперед.

Присоединить возвратный механизм.

Правой рукой ввести возвратный механизм в канал затворной рамы; сжимая возвратную пружину, подать направляющий стержень вперед и, опустив несколько книзу, ввести его пятку в продольный паз ствольной коробки.

Присоединить крышку ствольной коробки.

Вставить крышку ствольной коробки передним концом в полукруглый вырез на колодке прицела; нажать на задний конец крышки ладонью правой руки вперед и книзу так, чтобы выступ направляющего стержня возвратного механизма вошел в отверстие крышки ствольной коробки.

Спустить курок с боевого взвода и поставить на предохранитель.

Нажать на спусковой крючок и поднять переводчик вверх до отказа.

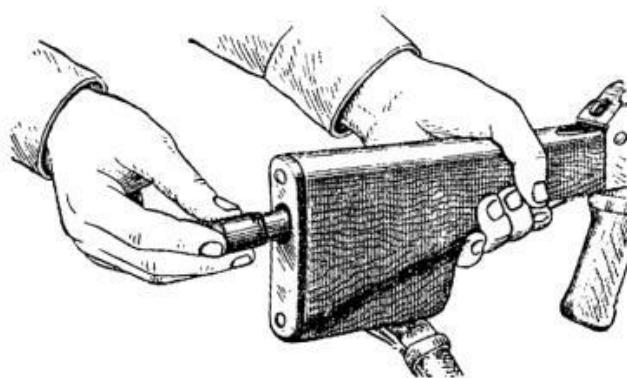

**Вкладывание пенала принадлежности
в гнездо приклада**

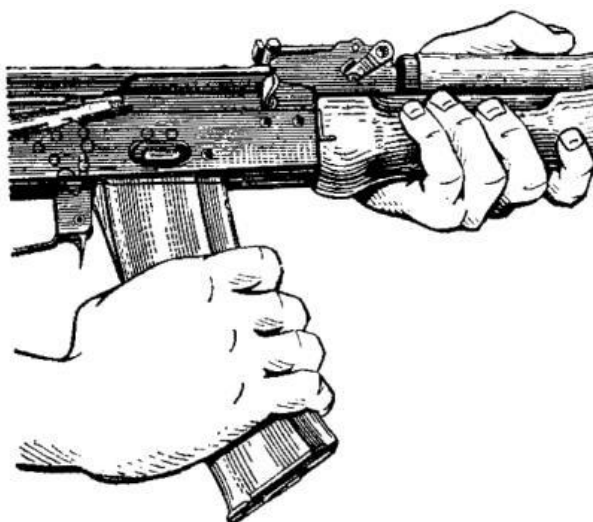

Присоединение магазина

Присоединить шомпол.

Вложить пенал в гнездо приклада.

Уложить протирку, ершик, отвертку и выколотку в пенал и закрыть его крышкой, вложить пенал дном в гнездо приклада и утопить его так, чтобы гнездо закрылось крышкой. У автоматов со складывающимся прикладом пенал убирается в карман сумки для магазинов.

Присоединить магазин к автомату.

Удерживая автомат левой рукой за шейку приклада или цевье, правой ввести в окно ствольной коробки зацеп магазина и повернуть магазин на себя так, чтобы защелка заскочила за опорный выступ магазина. При сборке автомата с ночным прицелом после присоединения магазина присоединить прицел НСПУ. Взять автомат за цевье, совместить паз зажимного устройства прицела с планкой оружия; убедившись в том, что рукоятка зажимного устройства находится в заднем положении, продвинуть прицел вперед до упора и закрепить его, повернув рукоятку вперед до отказа.

2.4. Изучение условий и порядка выполнения нормативов по неполной разборке и сборке автомата.

Особенности отработки нормативов по огневой подготовке

Нормативы в ходе занятий и тренировок отрабатываются с использованием исправных учебных (боевых) автоматов (пулеметов) и учебных патронов.

Оружие должно быть полностью укомплектовано принадлежностями, уложенными на своих местах.

Тренировка по выполнению нормативов, связанных с разборкой и сборкой оружия, снаряжением лент (магазинов) производится только на учебном оружии и учебными боеприпасами на отдельном учебном месте. В исключительных случаях, допускается выполнение нормативов по разборке и сборке оружия с использованием боевого, закрепленного за военнослужащими оружия, с соблюдением особых правил бережного обращения с ним.

Норматив считается выполненным, если при работе соблюдены условия его выполнения и не было допущено нарушений требований безопасности, а также уставов, наставлений, инструкций и руководств.

Если при отработке норматива обучаемым допущена, хотя бы одна ошибка, которая могла бы привести к травме (поражению) личного состава, поломке вооружения или аварии, выполнение норматива прекращается и обучаемый оценивается на «неудовлетворительно». За нарушение последовательности выполнения норматива, которое не привело к авариям,

поломке (порче) вооружения, а также за каждую ошибку, приводящую к нарушению условий выполнения норматива, требований уставов, руководств, наставлений, инструкций, оценка снижается на один балл.

При выполнении нормативов в средствах защиты кожи (ОЗК, Л-1 и т.п.) время увеличивается на 25%, а при работе в средствах защиты органов дыхания (противогазе, респираторе) – на 10%.

При температуре воздуха минус 10°С и ниже, плюс 30°С и выше, при сильном дожде, снегопаде, время на выполнение нормативов увеличивается до 20%, а при действиях ночью, если время для ночных условий не определено, оно увеличивается до 30%.

Технические неисправности вооружения, обнаруженные в ходе выполнения норматива, не устраняются (если они не препятствуют выполнению норматива). Обучаемый после выполнения норматива докладывает о выявленных неисправностях.

Время выполнения норматива военнослужащим отсчитывается по секундомеру с момента подачи команды «К выполнению норматива - ПРИСТУПИТЬ» (или другой установленной команды) до момента выполнения норматива и доклада обучаемого о его выполнении.

Порядок определения оценки за выполнения нормативов

Если норматив отрабатывается в процессе обучения несколько раз, то оценка за его выполнение определяется по последнему показанному результату или по результату контрольной попытки.

Индивидуальная оценка военнослужащему за выполнение нескольких нормативов по огневой подготовке определяется по оценкам, полученным за выполнение каждого норматива, и считается:

«отлично»	если не менее 90% проверенных нормативов оценены положительно, при этом не менее 50% нормативов оценено «отлично»
«хорошо»	если не менее 80% проверенных нормативов оценены положительно, при этом не менее 50% нормативов оценены не ниже «хорошо»
«удовлетворительно»	если не менее 70% нормативов оценены положительно, а при оценке по трем нормативам положительно оценены два, один из них – не ниже «хорошо»
«неудовлетворительно»	если не выполнены условия на оценку «удовлетворительно»

Оценка за выполнение одиночных нормативов подразделению выводится по индивидуальным оценкам обучаемых и определяется:

«отлично»	если не менее 90% обучаемых получили положительные оценки, при этом не менее 50% обучаемых получили оценку «отлично»
«хорошо»	если не менее 80% обучаемых получили положительные оценки, при этом не менее 50% обучаемых получили оценку не ниже «хорошо»
«удовлетворительно»	если не менее 70% обучаемых получили положительные оценки
«неудовлетворительно»	если не выполнены условия на оценку «удовлетворительно»

2.5. Норматив «Неполная разборка оружия»:

Условия, порядок выполнения и методические указания по отработке норматива «Неполная разборка оружия»

Наименование норматива	Неполная разборка оружия
Условия выполнения норматива	Автомат лежит на столе (чистой подстилке) дульной частью вперед, а ручной пулемет установлен на сошку дульной частью влево. У автомата (ручного

	пулемета) магазин пристегнут. Обучаемый находится у оружия (на исходном положении) с опущенными руками.
Порядок выполнения норматива	Руководитель занятия указывает подает команду: «К неполной разборке оружия – ПРИСТУПИТЬ». При выполнении неполной разборке автомата (ручного пулемета) обучаемый отделяет магазин и проверяет, нет ли патрона в патроннике. Вынимает пенал принадлежности из гнезда приклада. Последовательно отделяет шомпол, крышку ствольной коробки, возвратный механизм, затворную раму с затвором, затвор от затворной рамы и газовую трубку со ствольной накладкой. Время отсчитывается от команды «К неполной разборке оружия – ПРИСТУПИТЬ» до доклада обучаемого «ГОТОВО».
Методические указания по Отработке норматива	Для отработки норматива используется учебное (боевое, закрепленное за военнослужащими) оружие. В случае использования боевого оружия разборка должна проводиться с соблюдением дополнительных мер по бережному обращению с оружием. Разборку оружия необходимо производить на столе или чистой подстилке. Части и механизмы класть в порядке разборки, обращаться с ними осторожно, не класть одну часть на другую, не бросать их, не применять излишних усилий и резких ударов по ним. При разборке оружия с учетом нормативного времени принадлежность рекомендуется вынимать, но пенал без надобности не разбирать.

Подготовительные действия, не входящие в условия норматива «Неполная разборка оружия»

Действия руководителя	Действия обучаемого	Порядок выполнения приема
1. Только для ручного пулемета подает команду, например: «Пулемет на сошку – УСТАНОВИТЬ». Контролирует порядок выполнения приема. Фиксирует ошибки.	Устанавливает пулемет на сошку.	Обучаемый устанавливает пулемет на сошку дульной частью влево, для чего освобождает ноги сошки от пружинной застёжки и отводит сошку от ствола так, чтобы ее ноги заняли фиксированное положение.

Порядок выполнения норматива «Неполная разборка оружия»

Действия руководителя	Действия обучаемого	Порядок выполнения приема
1. Подает команду: «К неполной разборке оружия – ПРИСТУПИТЬ». Включает секундомер. Контролирует порядок выполнения норматива. Фиксирует ошибки снижающие оценку.	1. При выполнении неполной разборке автомата (ручного пулемета):	
	отделяет магазин и проверяет, нет ли патрона в патроннике	Обучаемый удерживая автомат (ручной пулемет) левой рукой за шейку приклада или цевье, правой рукой обхватывает магазин, нажимает большим пальцем на защелку, подает нижнюю часть магазина вперед и отделяет его. Проверяет, нет ли патрона в патроннике, для чего опускает переводчик вниз, ставит его в положение «АВ» или «ОД», отводит рукоятку затворной рамы назад, осматривает патронник, отпускает рукоятку затворной рамы и спускает курок с боевого взвода.
	вынимает пенал принадлежности из гнезда приклада	Обучаемый утапливает пальцем правой руки крышку гнезда так, чтобы пенал под действием пружины вышел из гнезда и вынимает пенал с принадлежностью.
	отделяет шомпол	Обучаемый оттягивает конец шомпола от ствола так, чтобы его головка вышла из-под упора на основании мушки и вынимает шомпол. При затруднительном отделении шомпола

		использует выколотку, которую вставляет в отверстие головки шомпола, оттягивает от ствола конец шомпола и вынимает его.
	отделяет крышку ствольной коробки	Обучаемый левой рукой обхватывает шейку приклада, большим пальцем этой руки нажимает на выступ направляющего стержня возвратного механизма. Правой рукой он приподнимает вверх заднюю часть крышки ствольной коробки и отделяет крышку.
	отделяет возвратный механизм	Обучаемый удерживая автомат (пулемет) левой рукой за шейку приклада, правой подает вперед направляющий стержень возвратного механизма до выхода его пятки из продольного паза ствольной коробки. Приподнимает задний конец направляющего стержня и извлекает возвратный механизм из канала затворной рамы.
	отделяет затворную раму с затвором	Обучаемый, продолжая удерживать автомат (пулемет) левой рукой, правой отводит затворную раму назад до отказа, приподнимает ее вместе с затвором и отделяет от ствольной коробки.
	отделяет затвор от затворной рамы	Обучаемый берет затворную раму в левую руку затвором кверху. Правой рукой отводит затвор назад, поворачивает его так, чтобы ведущий выступ затвора вышел из фигурного выреза затворной рамы, и выводит затвор вперед.
	отделяет газовую трубку со ствольной накладкой	Обучаемый, удерживая автомат (пулемет) левой рукой, указательным пальцем правой руки поворачивает замыкатель от себя до вертикального положения и снимает газовую трубку с патрубком газовой камеры. Если замыкатель перемещается очень туго, обучаемый надевает пенал принадлежности прямоугольным отверстием на выступ замыкателя газовой трубки и использует пенал для поворота замыкателя. Докладывает руководителю занятия о выполнении норматива, например: «ГОТОВО».
2. Получив от обучаемого доклад «ГОТОВО», останавливает секундомер.		

П р и м е ч а н и е: Дальнейшие действия обучаемых осуществляются в соответствии с условиями выполнения норматива № 8.

Временные показатели и оценка за выполнение норматива «Неполная разборка оружия»

Вид оружия	Оценка по времени (секунд)		
	«отлично»	«хорошо»	«удовлетворительно»
Автомат	15	17	19
Ручной пулемет	17	19	21

2.6. Норматив «Сборка оружия после неполной разборки»

Условия, порядок выполнения и методические указания по отработке норматива «Сборка оружия после неполной разборки»

Наименование норматива	Сборка оружия после неполной разборки
Условия выполнения норматива	Оружие разобрано. Части и механизмы автомата (пулеметов) аккуратно разложены на столе (чистой подстилке) в порядке разборки и не касаются друг

	друга. Обучаемый находится у оружия (на исходном положении) с опущенными руками.
Порядок выполнения норматива	Руководитель занятия подает команду: «К сборке оружия - ПРИСТУПИТЬ». При выполнении сборки после неполной разборки автомата (ручного пулемета) обучаемый последовательно присоединяет газовую трубку со ствольной накладкой, затвор к затворной раме, затворную раму с затвором к ствольной коробке, возвратный механизм и крышку ствольной коробки. Спускает курок с боевого взвода и ставит оружие на предохранитель. Присоединяет к оружию шомпол. Вкладывает пенал в гнездо приклада и присоединяет магазин. Время отсчитывается от команды «К сборке оружия - ПРИСТУПИТЬ» до доклада обучаемого «ГОТОВО».
Методические указания по отработке норматива	Для отработки норматива используется учебное (боевое, закрепленное за военнослужащими) оружие. В случае использования боевого оружия сборка должна проводиться с соблюдением дополнительных мер по бережному обращению с оружием. Сборку оружия необходимо производить на столе или чистой подстилке; обращаться с частями и механизмами оружия осторожно, не применять излишних усилий и резких ударов по ним.

Порядок выполнения норматива «Сборка оружия после неполной разборки»

Действия руководителя	Действия обучаемого	Порядок выполнения приема
1. Подает команду: «К сборке оружия – ПРИСТУПИТЬ». Включает секундомер. Контролирует порядок выполнения норматива. Фиксирует ошибки снижающие оценку.	1. При выполнении сборки автомата (ручного пулемета):	
	присоединяет газовую трубку со ствольной накладкой	Обучаемый, удерживая автомат (пулемет) левой рукой, правой надвигает газовую трубку передним концом на патрубок газовой камеры и плотно прижимает задний конец ствольной накладки к стволу. Указательным пальцем правой руки поворачивает замыкатель на себя до входа его фиксатора в выем на колодке прицела. Если замыкатель перемещается очень туго, обучаемый надевает пенал принадлежности прямоугольным отвер-стием на выступ замыкателя газовой
	присоединяет затвор к затворной раме	Обучаемый берет затворную раму в левую руку, а затвор в правую и вставляет его цилиндрической частью в канал рамы. Затем поворачивает затвор так, чтобы его ведущий выступ вошел в фигурный вырез затворной рамы, и продвигает затвор вперед.
	присоединяет затворную раму с затвором к ствольной коробке	Обучаемый берет затворную раму в правую руку так, чтобы затвор удерживался большим пальцем в переднем положении.левой рукой обхватывает шейку приклада, правой вводит газовый поршень в полость колодки прицела и продвигает затворяю раму вперед настолько, чтобы отгибы ствольной коробки вошли в пазы затворной рамы, небольшим усилием прижимает ее к ствольной коробке и продвигает вперед.
	присоединяет возвратный механизм	Обучаемый правой рукой вводит возвратный механизм в канал затворной рамы. Затем, сжимая возвратную пружину, подает направляющий стержень вперед и, опустив несколько книзу, вводит его пятку в продольный паз ствольной коробки.
присоединяет крышку ствольной коробки	Обучаемый вставляет крышку ствольной коробки передним концом в полукруглый вырез на колодке прицела. Нажимает на задний конец крышки ладонью правой руки вперед и книзу так, чтобы выступ направляющего стержня возвратного механизма вошел в отверстие крышки ствольной	

		коробки.
	спускает курок с боевого взвода и ставит оружие на предохранитель	Обучаемый нажимает на спусковой крючок и поднимает переводчик вверх до отказа
	присоединяет шомпол	
	вкладывает пенал в гнездо приклада	Обучаемый укладывает протирку, ершик, отвертку и выколотку в пенал и закрывает его крышкой (если принадлежность вынималась из пенала), вкладывает пенал дном в гнездо приклада, утопив его так, чтобы гнездо закрылось крышкой.
	присоединяет магазин к автомату (пулемету)	Обучаемый, удерживая автомат (пулемет) левой рукой за шейку приклада или цевье, правой вводит в окно ствольной коробки зацеп магазина и поворачивает магазин на себя так, чтобы защелка заскочила за опорный выступ магазина. Докладывает руководителю занятия о выполнении норматива, например: «ГОТОВО».
2. Получив от обучаемого доклад «ГОТОВО», останавливает секундомер.		

Временные показатели и оценка за выполнение норматива «Сборка оружия после неполной разборки»

Вид оружия	Оценка по времени (секунд)		
	«отлично»	«хорошо»	«удовлетворительно»
Автомат	25	27	32
Ручной пулемет	27	29	34

Дальнейшие действия, не входящие в условия норматива «Сборка оружия после неполной разборки»

Действия руководителя	Действия обучаемого	Порядок выполнения приема
1. Только для ручного пулемета подает команду, на- пример: «Ноги сошки – СЛОЖИТЬ». Контролирует порядок выполнения приема. Фиксирует ошибки.	Складывает ноги сошки	Обучаемый складывает ноги сошки, для чего, удерживая пулемет левой рукой в вертикальном положении, правой рукой (несколько сводя ноги сошки) прижимает их к стволу и закрепляет пружинной застёжкой.

2.1 Положение частей и механизмов до заряжания

Затворная рама с газовым поршнем и затвором под действием возвратного механизма находится в крайнем переднем положении, газовый поршень - в патрубке газовой каморы; канал ствола закрыт затвором.

Затвор повернут вокруг продольной оси вправо, его боевые выступы находятся в вырезах ствольной коробки - затвор заперт. Возвратная пружина имеет наименьшее сжатие.

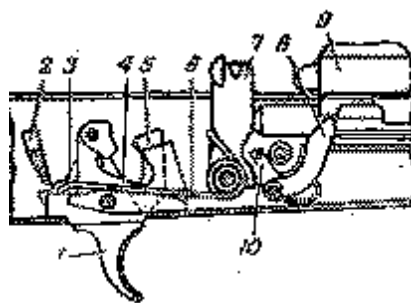

Положение частей и механизмов автомата до заряжания:

- 1 – спусковой крючок; 2 – сектор переводчика; 3 – шептало одиночного огня; 4 – замедлитель курка; 5 – фигурный выступ спускового крючка; 6 – боевая пружина; 7 – курок; 8 – рычаг автоспуска; 10 – затворная рама.

Рычаг автоспуска под действием выступа затворной рамы повернут вперед и вниз. Курок спущен и упирается в затвор. Ударник под действием курка подан вперед. Боевая пружина находится в наименьшем сжатии; своей петлей она прижимает курок к затвору, а изогнутыми концами прижимает прямоугольные выступы спускового крючка к дну ствольной коробки, при этом хвост спускового крючка находится в переднем положении. Замедлитель курка под действием своей пружины передним выступом прижат к дну ствольной коробки. Переводчик находится в крайнем верхнем положении и закрывает ступенчатый вырез в крышке ствольной коробки (переводчик поставлен на предохранитель): сектор переводчика вошел в вырез шептала одиночного огня и находится над правым прямо- угольным выступом спускового крючка (запирает спусковой крючок).

2.2 Работа частей и механизмов при заряжании

Для заряжания автомата надо присоединить к нему снаряженный магазин, поставить переводчик на автоматический огонь (АВ), отвести затворную раму назад до отказа и отпустить ее. Автомат заряжен. Если не предстоит немедленное открытие огня, то необходимо поставить переводчик на предохранитель. При присоединении магазина его зацеп заходит за выступ ствольной, коробки, а опорный выступ заскакивает за защелку и магазин удерживается в окне ствольной коробки. Верхний патрон, упираясь снизу в затворную раму, несколько опускает патроны в магазин, сжимая его пружину. При постановке переводчика на автоматический огонь ступенчатый вырез в крышке ствольной коробки для рукоятки затворной рамы освобождается, сектор переводчика остается в вырезе шептала одиночного огня, но не препятствует повороту спускового крючка.

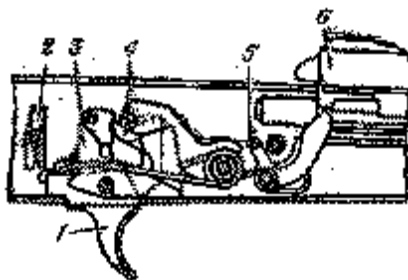

Положение частей и механизмов автомата при заряжании:

- 1 – спусковой крючок; 2 – сектор переводчика; 3 – замедлитель курка; 4 – курок; 5 – шептало автоспуска; 6 – затворная рама.

При отведении затворной рамы назад, на длину свободного хода, она, действуя передним скосом фигурного выреза на ведущий выступ затвора, поворачивает затвор влево, боевые выступы затвора выходят из вырезов ствольной коробки - происходит отпирание затвора; выступ затворной рамы освобождает рычаг автоспуска, и шептало автоспуска под

действием пружины прижимается к передней плоскости курка. При дальнейшем отведении затворной рамы вместе с ней отходит назад затвор, открывая канал ствола; возвратная пружина сжимается; курок под действием затворной рамы поворачивается на оси, боевая пружина закручивается; боевой взвод курка последовательно заскакивает за фигурный выступ спускового крючка, под защелку замедлителя курка, и курок становится на шептало автоспуска; рычаг автоспуска при этом поднимается вверх и становится на пути движения выступа затворной рамы.

Как только нижняя плоскость затворной рамы пройдет окно для магазина, патроны под действием пружины магазина, поднимутся вверх до упора верхним патроном в загиб стенки магазина. При отпуске затворной рамы она вместе с затвором под действием возвратного механизма подается вперед; затвор выталкивает из магазина верхний патрон, досылает его в патронник и закрывает канал ствола. При подходе затвора к казенному срезу ствола зацеп выбрасывателя заскакивает в кольцевую проточку гильзы. Затвор под действием скола левого выреза ствольной коробки на скос левого боевого выступа затвора, а затем под действием фигурного выреза затворной рамы на ведущий выступ затвора поворачивается вокруг продольной оси вправо; боевые выступы затвора заходят за боевые упоры ствольной коробки - затвор запирается.

Затворная рама, продолжая движение в крайнее переднее положение, своим выступом поворачивает рычаг автоспуска вперед и вниз, выводя шептало автоспуска из-под взвода автоспуска курка; курок под действием боевой пружины поворачивается, выходит из-под защелки замедлителя и становится на боевой взвод. Патроны в магазине под действием пружины поднимаются кверху до упора верхним патроном в затворную раму. При постановке переводчика на предохранитель переводчик закрывает ступенчатый вырез крышки ствольной коробки и становится на пути движения рукоятки затворной рамы назад; сектор переводчика поворачивается вперед и становится над правым прямоугольным выступом спускового крючка (запирает спусковой крючок).

2.3. Работа частей и механизмов при стрельбе

Работа частей и механизмов при автоматической стрельбе.

Для производства автоматической стрельбы надо поставить переводчик на автоматический огонь (АВ), если он не был поставлен при зарядании, и нажать на спусковой крючок. При постановке переводчика на автоматический огонь сектор переводчика освобождает прямоугольный выступ спускового крючка (отпирает спусковой крючок) и остается в вырезе шептала одиночного огня. Спусковой крючок получает возможность поворачиваться вокруг своей оси; шептало одиночного огня от поворота вместе со спусковым крючком удерживается сектором переводчика. При нажатии на хвост спускового крючка его фигурный выступ выходит из зацепления с боевым взводом курка. Курок под действием боевой пружины поворачивается на своей оси и энергично наносит удар по ударнику. Ударник бойком разбивает капсюль патрона. Ударный состав капсюля патрона воспламеняется, пламя через затравочные отверстия в дне гильзы проникает к пороховому заряду и воспламеняет его. Происходит выстрел. Пуля под действием пороховых газов движется по каналу ствола; как только она минует газоотводное отверстие, часть газов устремляется через это отверстие в газовую камеру, давит на газовый поршень и отбрасывает затворную раму назад. Отходя назад, затворная рама (как и при отведении ее назад за рукоятку) передним скосом фигурного выреза поворачивает затвор вокруг продольной оси и выводит его боевые выступы из-за боевых упоров ствольной коробки - происходит отпирание затвора и открывание канала ствола; выступ затворной рамы освобождает рычаг, автоспуска, он под действием пружины несколько поднимается кверху, а шептало автоспуска прижимается к передней плоскости курка. К этому времени пуля вылетит из канала ствола. Часть пороховых газов, следующих за пулей, попадает в компенсационную камеру выступа компенсатора, в результате чего создается избыточное давление на выступ и дульная часть автомата

отклоняется влево - вниз, уменьшая рассеивание пуль при стрельбе автоматическим огнем из неустойчивых положений. Затворная рама с затвором по инерции продолжает движение назад; гильза, удерживаемая зацепом выбрасывателя, наталкивается на отражательный выступ ствольной коробки и выбрасывается наружу. В дальнейшем работа частей и механизмов, за исключением работы курка и замедлителя, происходит так же, как и при зарядании. При возвращении затворной рамы с затвором в переднее положение курок удерживается только на шептале автоспуска. После того как затвор дойдет верхний патрон из магазина в патронник и произойдет закрывание канала ствола и запираение затвора, затворная рама, продолжая движение вперед, выводит шептало автоспуска из-под взвода автоспуска курка. Курок под действием боевой пружины поворачивается и ударяет по защелке замедлителя курка; замедлитель поворачивается назад, подставляя под удар курка передний выступ; вследствие этих ударов по замедлителю движение курка вперед несколько замедляется, что позволяет стволу после удара по нему затворной рамы с затвором принять положение, близкие к первоначальному, и этим улучшить кучность боя. После удара по переднему выступу замедлителя курок наносит удар по ударнику. Происходит выстрел. Работа частей и механизмов автомата повторяется. Автоматическая стрельба будет продолжаться до тех пор, пока нажат спусковой крючок и в магазине имеются патроны. Для прекращения стрельбы отпустить спусковой крючок. При этом спусковой крючок под действием боевой пружины повернется и его фигурный выступ встанет на пути движения боевого взвода курка. Курок останавливается на боевом взводе. Стрельба прекращается, но автомат остается заряженным, готовым к производству дальнейшей автоматической стрельбы.

Работа чаеи и механизмов при стрельбе одиночными выстрелами.

Для производства одиночного выстрела необходимо поставить переводчик на одиночный огонь (ОД) и нажать на спусковой крючок.

При постановке переводчика из положения на предохранитель в положение на одиночный огонь (ОД) сектор переводчика освобождает прямоугольный выступ спускового крючка (отпирает спусковой крючок), полностью выходит из выреза шептала одиночного огня и при стрельбе в работе ударно-спускового механизма участия не принимает. При нажатии на хвост спускового крючка его фигурный выступ выходит из зацепления с боевым взводом курка. Курок под действием боевой пружины поворачивается на своей оси и энергично наносит удар по ударнику. Происходит выстрел.

После первого выстрела части и механизмы совершат ту же работу, что и при автоматической стрельбе, но следующего выстрела не произойдет, так как вместе со спусковым крючком повернулось вперед шептало одиночного огня и его зацеп встал на пути движения боевого взвода курка.

Боевой взвод курка заскочит за шептало одиночного огня, и курок остановится в заднем положении.

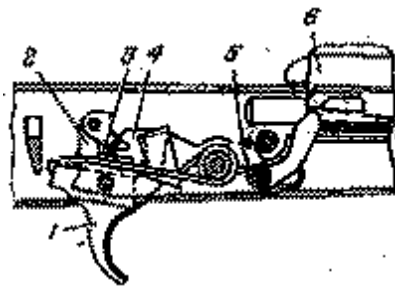

Работа частей и механизмов при стрельбе

1 – спусковой крючок; 2 – замедлитель курка; 3 – шептало одиночного огня; 4 – курок; 5 – шептало автоспуска; 6 – затворная рама.

Для производства следующего выстрела необходимо отпустить спусковой крючок и снова нажать на него. Когда спусковой крючок будет отпущен, он под действием боевой пружины повернется вместе с шепталом одиночного огня, шептало одиночного огня выйдет из зацепления с боевым взводом курка и освободит курок. Курок под действием боевой пружины поворачивается, ударяет сначала по защелке замедлителя, а затем по переднему его выступу и становится на боевой взвод. При нажатии на спусковой крючок его фигурный выступ выходит из зацепления с боевым взводом курка и работа частей и механизмов повторится. Произойдет очередной выстрел.

4. Уход за стрелковым оружием, хранение и бережение

Уход за автоматом

Автомат должен содержаться в полной исправности и быть готовым к действию. Это достигается своевременной и умелой чисткой и смазкой и правильным хранением автомата.

Чистка автомата, находящегося в подразделении, производится:

- при подготовке к стрельбе;
- после стрельбы боевыми и холостыми патронами - немедленно по окончании стрельбы на стрельбище (в поле); при этом чистятся и смазываются ствольная коробка, канал ствола, газовая камора, газовый поршень, затворная рама и затвор; окончательная чистка автомата производится по возвращении со стрельбы и в течение последующих 3-4 дней ежедневно;
- после наряда и занятий в поле без стрельбы - по возвращении с наряда или занятий;
- в боевой обстановке и на длительных учениях - ежедневно в периоды затишья боя и во время перерывов учений;
- если автомат не применялся - не реже одного раза в неделю.

После чистки автомат смазать. Смазку наносить только на хорошо очищенную и сухую поверхность металла немедленно после чистки, чтобы не допустить воздействия влаги на металл.

Чистка и смазка автомата производятся под непосредственным руководством командира отделения. Командир отделения обязан определить степень необходимой разборки, чистки и смазки; проверить исправность принадлежности и доброкачественность материалов для чистки; проверить правильность и качество произведенной чистки и дать разрешение на смазку и сборку; проверить правильность произведенной смазки и сборки автомата.

Офицеры обязаны периодически присутствовать при чистке автомата и проверять правильность ее проведения.

При казарменном или лагерном расположении чистку автомата производить в специально отведенных местах на оборудованных для этой цели столах, а в боевой обстановке и на учениях - на чистых подстилках, досках, фанере и т. п.

На стрельбище автомат после стрельбы чистить в отведенных для этого местах раствором РЧС или жидкой ружейной смазкой. Чистка автоматов раствором РЧС производится только под руководством офицеров или старшины подразделения.

Автомат, вычищенный на стрельбище жидкой ружейной смазкой, после возвращения в казарму необходимо вычистить раствором РЧС.

В полевых условиях чистка и смазка автомата производятся только жидкой ружейной смазкой.

Для чистки и смазки автомата применяются:

- жидкая ружейная смазка - для чистки автомата и смазывания его частей и механизмов при температуре воздуха от + 5 до -50° С;
- ружейная смазка - для смазывания канала ствола, частей и механизмов автомата после их чистки; эта смазка применяется при температуре воздуха выше +5° С;

– раствор РЧС (раствор чистки стволов) - для чистки каналов стволов и других частей автомата, подвергшихся воздействию пороховых газов.

П р и м е ч а н и е . Раствор РЧС приготавливается в подразделении в количестве, необходимом для чистки оружия в течение одних суток.

Состав раствора: вода, пригодная для питья, - 1 л; углекислый аммоний - 200 г; двухромово кислый калий (хромпик) - 3-5 г.

Небольшое количество раствора РЧС разрешается хранить не более 7 суток в стеклянных сосудах, закупоренных пробкой, в темном, месте и вдали от нагревательных приборов. В металлические масленки раствор РЧС наливать запрещается;

– ветошь или бумага КВ-22 -для обтирания, чистки и смазки автомата;

– пакля (короткое льноволокно), очищенная от кострички, - только для чистки канала ствола.

Для удобства чистки пазов, вырезов и отверстий можно применять деревянные палочки.

Категорически запрещается использовать для чистки автомата абразивные материалы (наждачная бумага, песок и т. п.).



**Принадлежность автомата, подготов-
ленная для чистки:**

1 - шомпол; 2 - протирка; 3 - пенал; 4 - отвертка; 5 - головка шомпола

Текущее обслуживание.

Чистку автомата производить в следующем порядке:

- 1) Подготовить материалы для чистки и смазки.
- 2) Разобрать автомат.
- 3) Осмотреть принадлежность и подготовить ее для использования при чистке.
- 4) **Прочистить канал ствола.** Положить автомат в вырезы стола для чистки оружия или на обычный стол, а при отсутствии стола автомат упереть прикладом в землю или пол.

Для чистки канала ствола жидкой ружейной смазкой продеть через прорезь протирки паклю или ветошь; при этом концы пакли должны быть короче стержня протирки, а

толщина слоя должна быть такой, чтобы протирка с паклей вводилась в канал ствола, небольшим усилием руки; налить на паклю немного жидкой ружейной смазки и пальцами слегка помять паклю. Ввести шомпол с протиркой и паклей в канал ствола. Одной рукой удерживая за дульную часть автомат, а другой взявшись за пенал, плавно, не изгибая шомпол, продвинуть его по всей длине канала ствола несколько раз. Вынуть шомпол, сменить паклю, пропитать ее жидкой ружейной смазкой и в том же порядке прочистить канал ствола несколько раз. После этого тщательно обтереть шомпол и протереть канал ствола чистой сухой паклей, а затем чистой ветошью. Осмотреть ветошь; если на ней будут заметны следы нагара (чернота), ржавчины или загрязнения, продолжать чистку канала ствола, а затем снова протереть сухой паклей и ветошью.

Если ветошь после протирания вышла из канала ствола чистой, т. е. без черноты от порохового нагара или желтого цвета от ржавчины, тщательно осмотреть канал ствола на свет с дульной части и со стороны патронника, медленно поворачивая ствол в руках; при этом особое внимание обращать на углы нарезов и проверять, не осталось ли в них нагара. Чистку канала ствола раствором РЧС производить ершиком, смоченным в растворе; затем канал ствола протереть паклей. Чистку раствором РЧС продолжать до полного удаления нагара, пока смоченный раствором ершик или пакля не будут выходить из канала ствола без нагара или зелени. После этого протереть канал ствола сухой паклей, а затем чистой ветошью. На следующий день проверить качество произведенной чистки; если при протирании канала ствола чистой ветошью на ней будет обнаружен нагар, произвести чистку в том же порядке.

По окончании чистки нарезной части канала ствола таким же порядком вычистить патронник со стороны ствольной коробки.

П р и м е ч а н и е . Если при чистке протирка с шомполом застрянет в канале ствола, нужно ввести в канал немного разогретой жидкой ружейной смазки и через несколько минут попытаться вынуть шомпол. Если шомпол не вынимается, автомат отправить в ремонтную мастерскую.

5) **Газовую камору, газовую трубку и дульный тормоз-компенсатор** промыть жидкой ружейной смазкой или раствором РЧС и прочистить паклей (ветошью) с помощью шомпола или деревянной палочки. Газовую камору после чистки раствором РЧС насухо протереть ветошью, осмотреть канал ствола, чтобы в нем не осталось посторонних предметов, и обтереть ствол снаружи. Газовую трубку и дульный тормоз-компенсатор после чистки насухо протереть.

6) **Ствольную коробку, затворную раму, затвор, газовый поршень** чистить ветошью, пропитанной жидкой ружейной смазкой или раствором РЧС, после чего насухо протереть. Если для чистки после стрельбы применяется жидкая ружейная смазка, газовый поршень, а также цилиндрический вырез затвора покрыть смазкой или обвернуть их на 3-5 мин ветошью, смоченной смазкой. После этого с помощью палочки удалить затвердевший пороховой нагар и насухо их протереть. То же относится к внутренней поверхности дульного тормоза-компенсатора.

7) **Остальные металлические части** насухо протереть ветошью; при сильном загрязнении частей прочистить их жидкой ружейной смазкой, а затем насухо протереть.

8) **Деревянные части** обтереть сухой ветошью.

9) **Самосветящиеся насадки** протереть чистой ветошью, смоченной в воде или керосине, и после удаления грязи протереть целик и мушку чистой сухой ветошью.

Об окончании чистки автомата солдат докладывает командиру отделения; затем с разрешения командира отделения производятся смазка и сборка автомата.

Смазку автомата производить в следующем порядке:

1) **Смазать канал ствола.** Навинтить на шомпол протирку и продеть через прорезь протирки ветошь, пропитанную смазкой. Ввести протирку в канал ствола с дульной части

и плавно продвинуть ее два-три раза по всей длине ствола, чтобы равномерно покрыть канал ствола тонким слоем смазки. Смазать патронник и дульный тормоз-компенсатор.

2) **Все остальные металлические части и механизмы** автомата с помощью промасленной ветоши покрыть тонким слоем смазки. Излишняя смазка способствует загрязнению частей и может вызвать задержки при стрельбе.

Деревянные части и самосветящиеся точки (полосы) на мушке и целике не смазывать.

3) По окончании смазки собрать автомат, проверить работу его частей и механизмов, вычистить и смазать магазины и принадлежность, а затем автомат показать командиру отделения.

В холодное время года при температуре $+5^{\circ}\text{C}$ и ниже автомат смазывать только жидкой ружейной смазкой. При переходе с одной смазки на другую надо тщательно удалить старую смазку со всех частей автомата.

Для удаления смазки необходимо произвести полную разборку автомата, промыть все металлические части в жидкой ружейной смазке и обтереть их чистой ветошью.

П р и м е ч а н и е . Применение ружейной смазки при температуре воздуха ниже $+5^{\circ}\text{C}$ вместо жидкой ружейной смазки запрещается. Допускается круглогодичное применение жидкой ружейной смазки в районах с невысокими температурами в летний период. Автомат, внесенный с мороза в теплое помещение, чистить через 10-20 мин (после того, как он отпотееет). Рекомендуется перед входом в теплое помещение наружные поверхности автомата обтереть, ветошью, пропитанной жидкой ружейной смазкой. Автомат, сдаваемый в склад на длительное хранение, смазать жидкой ружейной смазкой, завернуть в один слой ингибированной, а затем в один слой парафинированной бумаги. Дегазация, дезактивация и дезинфекция автомата производятся согласно указаниям командира подразделения.

Хранение и сбережение автомата

Ответственность за хранение автоматов и патронов в подразделении несет командир подразделения.

Автомат хранится всегда разряженным, при этом магазин отделен, штык-нож снят, курок спущен, переводчик на предохранителе, хомутик прицела установлен у автомата на деление «П». Автомат снимается с предохранителя только перед заряданием и перед стрельбой.

Автоматчик обязан всегда содержать автомат чистым и в полной исправности, обращаться с ним бережно и осматривать его. При проверке работы ударно-спускового механизма не производить излишних спусков курка.

При казарменном и лагерном расположении автомат хранится в пирамиде; в особом отделении той же пирамиды хранятся магазины, сумки для магазинов, штык-нож в ножнах, масленка и чехол для автомата со складывающимся прикладом, а также пенал для автомата со складывающимся прикладом. Сумка для магазинов, ремень и чехол должны храниться чистыми и сухими.

При временном расположении в каком-либо здании автомат хранить в сухом месте в удалении от дверей, печей и нагревательных приборов. В боевой обстановке автомат держать при себе (в руках).

При движении на занятия и на походе автомат переносится на ремне в положении «на ремень», «за спину» или «на грудь». Ремень должен быть подогнан так, чтобы автомат не ударялся о твердые предметы снаряжения. Автомат переносится с присоединенным магазином.

Остальные магазины находятся в сумках. Автомат со складывающимся прикладом переносится и перевозится, как правило, со сложенным прикладом.

Во время перерывов между занятиями, а также на привалах автомат находится у автоматчика на ремне или в руках.

При передвижении на автомобилях и бронетранспортерах автомат держать между коленями отвесно, а на боевых машинах пехоты, кроме того, автомат может находиться в укладке. При передвижении на танках автомат держать в руках, оберегая его от ударов о броню.

При перевозке по железным дорогам или водным путям автоматы устанавливаются в специальной пирамиде. Если вагон или пароход не оборудован пирамидами, автомат можно держать в руках или положить на полку так, чтобы он не мог упасть или получить повреждение.

Для предупреждения раздутия или разрыва ствола запрещается чем-либо затыкать канал ствола. Автомат следует оберегать от попадания в канал ствола воды. В случае попадания в канал ствола воды следует перед началом стрельбы оттянуть подвижные части назад при положении автомата дульной частью ствола вниз и несколько раз встряхнуть автомат; при этом вода вытечет из канала ствола.

Патроны должны храниться в сухом месте и по возможности закрытыми от солнечных лучей. Обращаться с патронами надо бережно, оберегать их от повреждений, влаги и грязи. Смазывать патроны запрещается. Утеря патронов не допускается.

ОГНЕВАЯ ПОДГОТОВКА

ОПОРНЫЙ КОНСПЕКТ

ДЛЯ ОБУЧЕНИЯ ГРАЖДАН РОССИЙСКОЙ ФЕДЕРАЦИИ НАЧАЛЬНЫМ ЗНАНИЯМ
В ОБЛАСТИ ОБОРОНЫ И ИХ ПОДГОТОВКИ ПО ОСНОВАМ ВОЕННОЙ СЛУЖБЫ

ТЕМА №22: « ПРИБОРЫ И ПРАВИЛА СТРЕЛЬБЫ ИЗ СТРЕЛКОВОГО ОРУЖИЯ.»

Вопросы занятия:

1. Требования безопасности при проведении занятий по огневой подготовке.
2. Правила стрельбы из стрелкового оружия.

Методические указания по организации и проведению занятий по огневой подготовке:

Огневая подготовка - имеет целью обучить личный состав поддержанию вооружения в постоянной боевой готовности и умелому использованию его для эффективного поражения противника в различных условиях боевой обстановки. В огневой подготовке обычно применяются следующие методы обучения: рассказ, объяснение, показ, беседа, самостоятельная работа и практические занятия. Выбор методов обучения зависит от темы, цели и содержания занятия и степени подготовленности обучаемых. На каждом занятии могут применяться несколько методов. Так, например, при обучении приемам стрельбы (действиям при вооружении) могут быть применены показ, объяснение и тренировка.

На занятие подразделение выводится в полном составе. Занятие проводится на огневом городке приказарменной учебной материально-технической базы (войскового стрельбища) в сложной, быстро меняющейся тактической обстановке. Личный состав на занятие выходит с оружием, средствами индивидуальной защиты и шанцевым инструментом. Занятие проводится, как правило, под руководством командира обучаемого подразделения.

Выход обучаемых в район занятия, передвижение в ходе занятия и возвращение их в расположение могут проводиться в тактической обстановке с отработкой действий подразделения на марше, при ядерном, химическом, воздушном нападении противника, преодолении зараженных и разрушенных участков местности.

Учебно-материальная база, на которой проводится занятие, должна в наибольшей степени обеспечивать поучительность занятия, способствовать качественной отработке учебных вопросов (нормативов) и достижению поставленных учебных целей. Руководитель занятия должен хорошо ознакомиться с местом проведения и умело использовать его в целях достижения поучительности занятия.

Во вводной части занятия руководитель занятия организует получение оружия, индивидуальных средств защиты, экипировки и шанцевый инструмент. Затем выводит подразделение к месту проведения занятия. При проверке внешнего вида он обращает особое внимание на внешний вид обучаемых, правильность подгонки снаряжения, проверяет оружие на его наличие и комплектность. Контрольный опрос обучаемых должен состоять из вопросов по предыдущим темам и охватывать: теоретический – не менее 3-4 человек, практический – 100% личного состава. По результатам контрольного опроса руководитель выставляет оценки.

Руководитель занятия объявляет обучаемым тему, занятие и цель предстоящего занятия, при этом особо отмечает, какие знания и навыки, приобретенные ранее, могут пригодиться при изучении вопросов предстоящего занятия. Он доводит до обучаемых требования безопасности при обращении с оружием и средствами имитации, указывает порядок безопасного выполнения элементов занятия. Объявляет сигналы взаимодействия, управления и тревоги на время предстоящего занятия.

В ходе занятия руководитель контролирует работу руководителей на учебных местах; методические приемы, которые они применяют; достигнутый уровень учебных и воспитательных целей, эффективность использования тренажеров и других средств материального обеспечения занятия; точность выполнения требований Курса стрельб; организованность замены учебными местами и другие вопросы обучения личного состава. Отрабатывая каждый элемент в медленном темпе, руководитель добивается четкого и правильного его выполнения от каждого обучаемого. Обнаружив ошибки в действиях личного состава, руководитель приостанавливает выполнение приема, указывает на недостатки, разъясняет, а если необходимо, то и показывает этот прием лично или при помощи обучаемого правильно выполняющего его и продолжает тренировку до тех пор, пока ошибки не будут устранены.

После отработки всех учебных вопросов руководитель проводит заключительную часть занятия. В первую очередь он проверяет оружие на его наличие и комплектность, состояние индивидуальных средств защиты, экипировки и шанцевого инструмента. При подведении итогов занятия руководитель напоминает обучаемым тему, учебные цели и основные вопросы, получившие отражение на занятии. Отмечает положительное в действиях личного состава, подробно разбирает характерные ошибки. Затем он объявляет оценки, полученные за контрольные вопросы во вводной части занятия и отмечает лучших по результатам опроса и отработки вопросов текущего занятия. Заканчивая занятие, руководитель объявляет тему следующего занятия, выдает задание на самоподготовку и организует отправку личного состава в подразделение для сдачи оружия, средств индивидуальной защиты, экипировки и шанцевого инструмента.

«УТВЕРЖДАЮ»
Зам. директора ГАПОУ МО «ППТ»
_____ С.В. Веселов
«__» _____ 20__ г.

ПЛАН
ПРОВЕДЕНИЯ ЗАНЯТИЯ
с обучающимися ГАПОУ МО «ППТ»
по «**ОСНОВАМ ВОЕННОЙ СЛУЖБЫ**».

ТЕМА №22: «МАТЕРИАЛЬНАЯ ЧАСТЬ АВТОМАТА.»

Цели занятия:

1. Довести до обучающихся требования безопасности при проведении занятий по огневой подготовке и меры безопасности при проведении стрельб.
2. Довести до обучающихся правила стрельбы из стрелкового оружия.

Учебные вопросы:

1. Требования безопасности при проведении занятий по огневой подготовке.
2. Правила стрельбы из стрелкового оружия.

Время проведения: 3 часа.

Место проведения: кабинет ОБЖ.

Форма (метод) проведения: Групповое (показ, тренировка, упражнение).

Материальное обеспечение: ММГ-АК-74-2 шт., электронный стрелковый тир-1 комплект, секундомер-2шт., стенды, плакаты.

- Руководства и пособия:**
1. Руководство по 5.45 мм автомату Калашникова (АК 74, АКС 74, АК 74Н, АКС 74Н) и 5,45 мм ручному пулемету Калашникова (РПК 74, РПКС 74, РПК 74Н, РПКС 74Н). - М.: Воениздат, 2004.
 2. Учебник сержанта мотострелковых войск. - М.: Воениздат, 2003.
 3. Сборник нормативов по боевой подготовке. Общевоинская подготовка, 2006.
 4. «Основы подготовки к военной службе», М. Просвещение, 2003г.,
 5. Курс стрельб.

I. ВВОДНАЯ ЧАСТЬ ЗАНЯТИЯ: 7 мин.

1. Определение готовности подразделения к занятию:

- принимаю доклад от дежурного по подразделению о готовности к занятию;
- проверяю готовность и состояние учебной материально-технической базы, наличие и комплектность материального обеспечения;
- проверяю по журналу наличие личного состава, осматриваю внешний вид обучаемых, указываю на недостатки и добиваюсь их устранения.

2. Напоминание материала предыдущего занятия:

- напоминаю тему предыдущего занятия;
- довожу, какие знания и навыки, полученные ранее, могут пригодиться при изучении вопросов предстоящего занятия.

3. Опрос обучаемых:

1. Основное назначение автомата?
2. Перечислите боевые свойства АК-74?
3. Перечислите из каких частей и механизмов состоит АК-74?
4. Перечислите порядок неполной разборки АК-74?
5. Перечислите основные правила ухода и сбережения оружия?

4. Основные вопросы контроля:

5. Доведение требований безопасности:

- довожу порядок безопасного и безаварийного обращения с учебной материально-технической базой и оборудованием учебных объектов;
- устанавливаю порядок безопасного выполнения элементов предстоящего занятия.

II. ОСНОВНАЯ ЧАСТЬ ЗАНЯТИЯ: 165 мин.

№ п.п.	Учебные вопросы, задачи, нормативы	Время	Действия руководителя и его помощника	Действия обучаемых
	Организация занятия	7 мин.	Объявляю тему, учебные вопросы и цели предстоящего занятия.	Слушают и уясняют тему, учебные вопросы и цели предстоящего занятия.
1.	Требования безопасности при проведении занятий по огневой подготовке.	10 мин.	Объявляю учебный вопрос и порядок его изучения.	Уясняют порядок отработки вопроса.
			Довожу основные положения изучаемого вопроса: – требования безопасности при проведении занятий по огневой подготовке и стрельбе.	Слушают и уясняют теоретические положения изучаемого вопроса.
			Отвечаю на вопросы, возникшие у обучаемых в ходе теоретической части занятия.	При возникновении вопроса задают его.

			Проверяю качество усвоения материала. Для этого двум-трем обучаемым задаю контрольные (проблемные) вопросы практической направленности с целью удостовериться в правильном понимании изложенного материала и их готовности применять полученные знания на практике.	Отвечают на вопросы.
2.	Правила стрельбы из стрелкового оружия.	140 мин.	Объявляю учебный вопрос и порядок его изучения.	Уясняют порядок отработки вопроса.
			Довожу основные положения изучаемого вопроса: – приемы и правила стрельбы из стрелкового оружия; – приемы изготовления к стрельбе из различных положений; – подготовка оружия к стрельбе; – производство стрельбы по неподвижным и появляющимся целям; – порядок прицеливания; – прекращение стрельбы, разряжание и осмотр оружия после стрельбы; – возможные задержки, неисправности при стрельбе и способы их устранения.	Слушают и уясняют теоретические положения изучаемого вопроса.
			Одновременно с рассказом показываю: – приемы изготовления к стрельбе из различных положений; – подготовку оружия к стрельбе; – порядок прицеливания; – прекращение стрельбы, разряжание и осмотр оружия после стрельбы; – порядок устранения задержек.	Запоминают практические приемы.
			Отвечаю на вопросы,	При возникновении

			возникшие у обучаемых в ходе теоретической (практической) части занятия.	вопроса задают его.
			Приказываю командирам отделений приступить к практическому обучению изготовке к стрельбе из различных положений; подготовке оружия к стрельбе; производству стрельбы по неподвижным и появляющимся целям; порядку прицеливания, прекращению стрельбы, разряжанию и осмотру оружия после стрельбы.	
			Командиры отделений отрабатывают с подчиненными изготовку к стрельбе из различных положений, подготовку оружия к стрельбе и производство стрельбы по неподвижным и появляющимся целям; порядок прицеливания, прекращение стрельбы, разряжание и осмотр оружия после стрельбы, тренируя одновременно всех обучаемых.	Обучаемые выполняют практические действия указанные командиром.
			Контролирую качество обучения военнослужащих командирами отделений и добиваюсь четкого и правильного выполнения приемов от каждого обучаемого. Оказываю помощь командирам отделений: провожу индивидуальное обучение слабоуспевающих военнослужащих. Обнаружив ошибки в действиях личного состава, приостанавливаю тренировку, указываю на недостатки, разъясняю, а если необходимо, то и показываю прием лично или при помощи обучаемого, правильно выполняющего	Учатся правильным и быстрым действиям до приобретения твердых практических навыков в выполнении каждого элемента.

			его, и продолжаю тренировку до тех пор, пока ошибки не будут устранены, а действия обучаемых не будут доведены до автоматизма.	
			Проверяю качество усвоения материала. Для этого двум-трем обучаемым задаю контрольные (проблемные) вопросы практической направленности с целью удостовериться в правильном понимании изложенного материала и их готовности применять полученные знания на практике.	Отвечают на вопросы. Выполняют указанные практические действия

III. ЗАКЛЮЧИТЕЛЬНАЯ ЧАСТЬ ЗАНЯТИЯ: 8 мин.

Опрос по изложенному материалу:

1. Перечислите требования безопасности при проведении занятий по огневой подготовке?
2. Перечислите способы стрельбы из стрелкового оружия?
3. Меры безопасности при проведении стрельб?

Контрольные вопросы:

Задание на самостоятельную подготовку:

Руководитель сборов:

Преподаватель-организатор ОБЖ

И. И. Барашкин

« ___ » _____ 20__ г.

1. Требования безопасности при проведении занятий по огневой Подготовке:

Безопасность личного состава при обращении со стрелковым оружием, проведении стрельб и метании гранат обеспечивается четкой организацией занятий, строгим соблюдением требований Курса стрельб, установленных требований безопасности, высокой дисциплинированностью военнослужащих.

Личный состав, не усвоивший требований безопасности при обращении со стрелковым оружием и боеприпасами, к проведению занятий не допускается.

Каждый военнослужащий должен точно и беспрекословно выполнять установленные требования безопасности при стрельбе.

Перед стрельбой мишенное поле должно быть осмотрено и с его территории должны быть удалены люди, животные и транспорт, выставлено оцепление и организовано наблюдение.

Передвижения на войсковом стрельбище разрешаются только по дорогам и в районах, которые определены командиром соединения (воинской части) или начальником, за которым закреплено войсковое стрельбище.

Запрещается проведение стрельбы в условиях ограниченной видимости, если с места руководителя стрельбы на участке не наблюдается основное и опасные направления стрельбы.

Разрешение на открытие огня на войсковом стрельбище дает старший руководитель стрельбы.

Запрещается заходить (заезжать) на участки, где имеются неразорвавшиеся гранаты и другие взрывоопасные предметы. Эти участки должны быть своевременно обозначены указками и знаками с соответствующими предупредительными надписями.

Запрещается трогать неразорвавшиеся гранаты, другие взрывоопасные предметы и средства имитации. О каждой неразорвавшейся гранате докладывать старшему руководителю стрельбы и начальнику войскового стрельбища, установленным порядком. При отсутствии (потере) радиосвязи расчетом (экипажем), выполняющим стрельбу из боевой машины, с руководителем стрельбы запрещается открывать и вести огонь. Огонь немедленно прекращается также при возникновении пожара на мишенном поле и на территории излётного пространства, при потере ориентировки экипажами стреляющих боевых машин.

По сигналам прекращения огня и по командам «Стой», «Прекратить огонь» боевые машины (стреляющие) прекращают огонь, останавливаются, разряжают оружие и ставят его на предохранитель (электроспуски выключают).

Запрещается открывать люки и выходить из боевых машин до возвращения их в исходное положение (до подачи команды «К машинам»).

При метании боевых ручных гранат вставлять запал разрешается только перед их метанием по команде руководителя стрельбы. Переносить боевые ручные гранаты вне гранатных сумок запрещается.

Выходить из укрытия разрешается по истечении 10–20 с после взрыва оборонительной гранаты.

Если заряженная боевая граната не была брошена (предохранительная чека не вынималась), разряжение ее производить только по команде и под непосредственным наблюдением руководителя стрельбы.

При стрельбе из макета вертолета (тренажера) зарядание оружия, стрельбу, разряжение и осмотр производить при установленном оружии на кронштейне и по команде (сигналу) руководителя стрельбы на вертолете (тренажере).

Вставать со своих мест и перемещаться в кабине вертолета личному составу запрещается.

Ведение огня каждым стреляющим должно немедленно прекращаться самостоятельно или по команде руководителя стрельбы в случаях:

- появление людей, машин или животных на мишенном поле, низколетящих летательных аппаратов над районом стрельбы;
- падение гранат за пределы безопасной зоны или вблизи блиндажа, занятого людьми, и потери связи с блиндажом;
- поднятие белого флага (фонаря) на командном пункте или на блиндаже, а также подачи из блиндажа другого установленного сигнала о прекращении огня (взрывпакета, дымовой шашки, ракеты и т.п.);
- доклада или подачи с поста оцепления установленного сигнала об опасности продолжения стрельбы;
- возникновения пожара на мишенном поле.

Для прекращения огня подается звуковой сигнал «Отбой» и выставляется белый флаг (ночью - включается белый фонарь) вместо красного, а также подается команда «Стой», «Прекратить огонь». Звуковой сигнал «Отбой» должны принимать немедленно все стреляющие и, оставаясь на местах, прекращать огонь, не дожидаясь команд или сигналов своих командиров.

От сигнала «Отбой» до сигнала «Огонь» запрещается кому бы то ни было находиться на огневой позиции (месте стрельбы) и подходить к оставленному на ней оружию.

Категорически запрещается:

- заряжать оружие боевыми и холостыми патронами до звукового сигнала «Огонь» (команды руководителя, командира);
- направлять оружие на людей, в сторону и в тыл войскового стрельбища независимо от того, заряжено оно или нет;
- открывать и вести огонь из неисправного оружия, неисправными боеприпасами, в опасных направлениях стрельбы, при поднятом белом флаге на командном (участковом) пункте и укрытиях (блиндажах);
- оставлять где бы то ни было заряженное оружие или передавать его другим лицам, оставлять на огневой позиции (месте для стрельбы) оружие без команды руководителя стрельбы на участке (командира);
- заходить (выезжать) на участки войскового стрельбища (учебного объекта), где имеются неразорвавшиеся боевые гранаты и другие взрывоопасные предметы; эти участки являются запретными зонами и должны быть огорожены, обозначены указками и знаками с соответствующими предупредительными надписями, например: «Опасно! Неразорвавшаяся граната, не трогать!»;
- разбирать боевые гранаты и устранять в них неисправности;
- трогать неразорвавшиеся гранаты и другие взрывоопасные предметы; каждую неразорвавшуюся гранату сразу же после обнаружения необходимо обозначить указкой с предупредительной надписью и сообщить начальнику войскового стрельбища.

2. Правила стрельбы из стрелкового оружия:

Приемы и правила стрельбы из стрелкового оружия

Автомат (пулемет) в боевых условиях переносится с присоединенным к нему снаряженным магазином. Часть магазинов, снаряженных патронами, для ручного пулемета в бою может переноситься автоматчиками (стрелками) отделения.

Стрельба из автомата (пулемета) может вестись из различных положений и с любого места, откуда видна цель или участок местности, на котором ожидается появление противника.

При ведении огня с места в пешем порядке автоматчик (пулеметчик) принимает положение для стрельбы стоя, с колена и лежа (в зависимости от условий местности и огня противника).

В движении автоматчик (пулеметчик) может вести огонь на ходу и с короткой остановки. При передвижении на бронетранспортере, боевой машине пехоты, автомобиле, танке и десантных переправочных средствах автоматчик (пулеметчик) для ведения огня принимает удобное для него положение, соблюдая меры безопасности.

В боевых условиях место для стрельбы автоматчик (пулеметчик) занимает и оборудует по командам командира отделения или самостоятельно. В команде на занятие места для стрельбы командир может также определить время на оборудование, положение для стрельбы, сектор обстрела или направление стрельбы.

Для стрельбы из автомата (пулемета) необходимо выбирать такое место, которое обеспечивает наилучший обзор и обстрел, укрывает автоматчика (пулеметчика) от наблюдения и огня противника и позволяет удобно выполнять приемы стрельбы.

В зависимости от обстановки место для стрельбы выбирается в траншее, окопе, воронке от снаряда, канаве, за камнем, пнем и т. д. В населенном пункте место для стрельбы может быть выбрано в окне здания, на чердаке, в фундаменте строения и т. п.

Не следует выбирать место для стрельбы вблизи выделяющихся отдельных местных предметов, а также на гребнях возвышенностей.

При заблаговременной подготовке места для стрельбы необходимо проверить возможность ведения огня в заданном секторе или направлении, для чего автомат (пулемет) последовательно наводится в различные местные предметы. Для удобства и повышения эффективности огня из автомата необходимо подготовить упор под цевье. Если сошка пулемета установлена высоко или низко, при наводке пулемета не следует поднимать или опускать приклад в плече; в этом случае необходимо переставить пулемет вперед или назад, а при невозможности это сделать подготовить под локти упор или ямки. Для занятия места для стрельбы подается команда, примерно: «Такому-то (автоматчику или пулеметчику такому-то), место для стрельбы там-то - к бою». По этой команде автоматчик (пулеметчик), применяясь к местности, быстро занимает место для стрельбы и изготавливается к стрельбе.

Для смены места для стрельбы подается команда, примерно: «Такому-то (автоматчику или пулеметчику такому-то), перебежать туда-то - вперед». По этой команде автоматчик (пулеметчик) намечает путь выдвижения на новое место, укрытые места для остановок и способ передвижения, если он не указан в команде.

В зависимости от обстановки и характера местности автоматчик (пулеметчик) в бою передвигается бегом, ускоренным шагом и перебежками или переползанием. Перед началом передвижения автомат (пулемет) ставится на предохранитель.

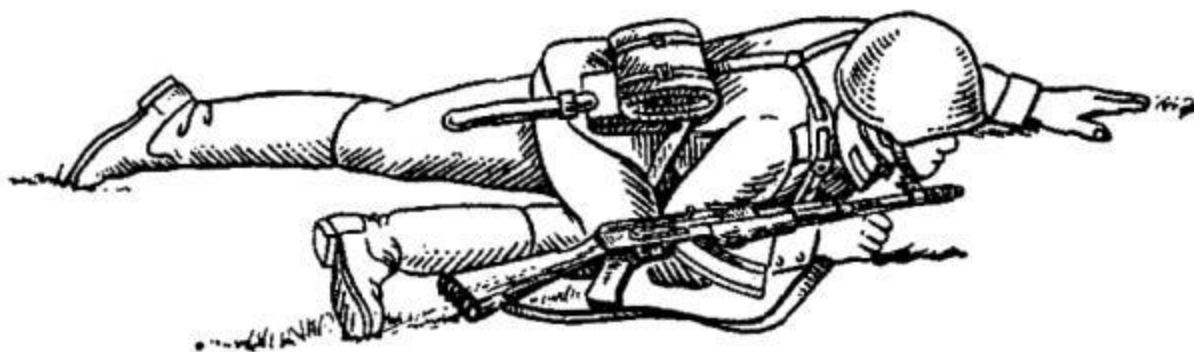

Удержание автомата при переползании по-пластунски

При движении бегом, ускоренным шагом и при перебежках автомат (пулемет) удерживается одной или двумя руками, как удобнее. Ноги сошки пулемета при этом должны быть разведены.

При переползании автомат (пулемет) удерживается правой рукой за ремень у верхней антабки или за цевье. Ноги сошки пулемета при этом должны быть сложены и закрепле-

ны застёжкой.

Для успешного выполнения огневых задач автоматчик (пулеметчик) должен в совершенстве владеть приемами стрельбы из автомата (пулемета).

Каждый автоматчик (пулеметчик), руководствуясь общими правилами выполнения приемов стрельбы и учитывая свои индивидуальные особенности, должен выработать и применять наиболее выгодное и устойчивое положение для стрельбы, добиваясь однообразного положения головы, корпуса, рук и ног.

В зависимости от физических особенностей автоматчика (пулеметчика) разрешается производить стрельбу с левого плеча, прицеливаться с открытыми обоими глазами и т. п. Стрельба из автомата (пулемета) слагается из **изготовки к стрельбе, производства стрельбы (выстрела) и прекращения стрельбы.**

Приемы изготовки к стрельбе из различных положений. Подготовка оружия к стрельбе

Автоматчик (пулеметчик) изготавливается к стрельбе по команде или самостоятельно. На учебных занятиях команда для изготовки к стрельбе может подаваться отдельно, например: «На рубеж открытия огня, шагом - марш» и затем «Заряжай». Если нужно, перед командой «Заряжай» указывается положение для стрельбы.

Изготовка к стрельбе включает **принятие положения для стрельбы и зарядание автомата (пулемета).**



Порядок принятия положения для стрельбы лежа из автомата:

а - автоматчик опирается на левое колено и левую руку; б - автомат удерживается левой рукой за цевье

Для принятия положения для стрельбы

лежа надо:

1) Если автомат в положении «на ремень», подать правую руку по ремню несколько вверх и, снимая автомат с плеча, подхватить его левой рукой за спусковую скобу и ствольную коробку, затем взять автомат правой рукой за ствольную накладку и цевье дульной частью вперед. Одновременно с этим сделать полный шаг правой ногой вперед и немного вправо. Наклоняясь вперед, опуститься на левое колено и поставить левую руку на землю впереди себя, пальцами вправо (рис. а) затем, опираясь последовательно на бедро левой ноги и предплечье левой руки, лечь на левый бок и быстро повернуться на живот, раскинув ноги слегка в стороны носками наружу; автомат при этом положить цевьем на ладонь левой руки (рис. б).

2) Если автомат в положении, «на грудь», взять левой рукой автомат снизу за цевье и ствольную накладку и, приподнимая его несколько вперед и вверх, вывести правую руку из под ремня, а затем перекинуть ремень через голову и взять автомат правой рукой за ствольную накладку и цевье дульной частью вперед. В дальнейшем положение для стрельбы лежа принимается так же, как и из положения с автоматом «на ремень».

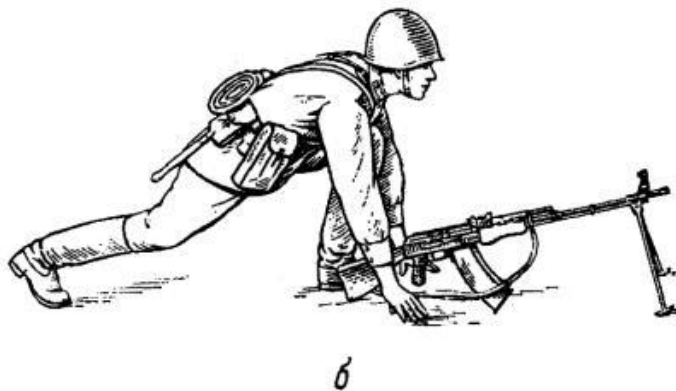

Принятие положения для стрельбы лежа из пулемета:

а - установка пулемета; б - опора руками о землю; в - положение для стрельбы лежа

Если пулемет в положении «на ремень», подать правую руку по ремню несколько вверх и, снимая пулемет с плеча, подхватить его левой рукой за спусковую скобу и ствольную коробку; затем взять пулемет правой рукой за ствольную накладку и цевье, левой рукой развести ноги сошки. Одновременно с этим сделать полный шаг правой (левой) ногой вперед и, наклоняясь вперед, поставить пулемет на сошку в направлении стрельбы; не разгибаясь, опереться обеими руками о землю, отбросить ноги назад и лечь на живот, раскинув ноги носками наружу.

4) Если пулеметчик переползает, не поднимаясь, развести ноги сошки, поставить пулемет на сошку, лечь на живот, раскинув ноги в стороны носками наружу.



Положение для стрельбы с колена

Для принятия положения для стрельбы с колена, надо:

Взять автомат (пулемет) в правую руку за ствольную накладку и цевье дульной частью вперед и одновременно с этим, отставив правую ногу назад, опуститься на правое колено и присесть на каблук; голень левой ноги при этом должна остаться в вертикальном положении, а бедра должны составлять угол, близкий к прямому; переложить автомат (пулемет) цевьем в левую руку, направив его в сторону цели.



Положение для стрельбы стоя

Для принятия положения для стрельбы стоя надо:

1) Если автомат (пулемет) в положении «на ремень», повернуться вполоборота направо по отношению к направлению на цель и, не приставляя левой ноги, отставить ее влево примерно на ширину плеч, как удобнее автоматчику (пулеметчику), распределив при этом тяжесть тела равномерно на обе ноги. Одновременно, подавая правую руку по ремню несколько вверх, снять автомат (пулемет) с плеча и, подхватив его левой рукой снизу за цевье и ствольную накладку, энергично подать дульной частью вперед, в сторону цели.

2) Если автомат в положении «на грудь», взять левой рукой автомат снизу за цевье и ствольную накладку и, приподнимая его несколько вперед и вверх, вывести правую руку из-под ремня, а затем перекинуть ремень через голову.

Одновременно с этим повернуться вполоборота направо и, не приставляя левой ноги, отставить ее влево примерно на ширину плеч, как удобнее автоматчику, и энергично подать автомат дульной частью вперед, в сторону цели.

3) Если пулемет у ноги, то необходимо одновременно с поворотом энергично подать пулемет дульной частью вперед, в сторону цели, подхватив его левой рукой за цевье. Ноги сошки при этом можно не разводить.

При принятии положения для стрельбы с автоматом в положении «на грудь» разрешается ремень с шеи не снимать, а использовать его для более прочного удержания автомата при стрельбе.

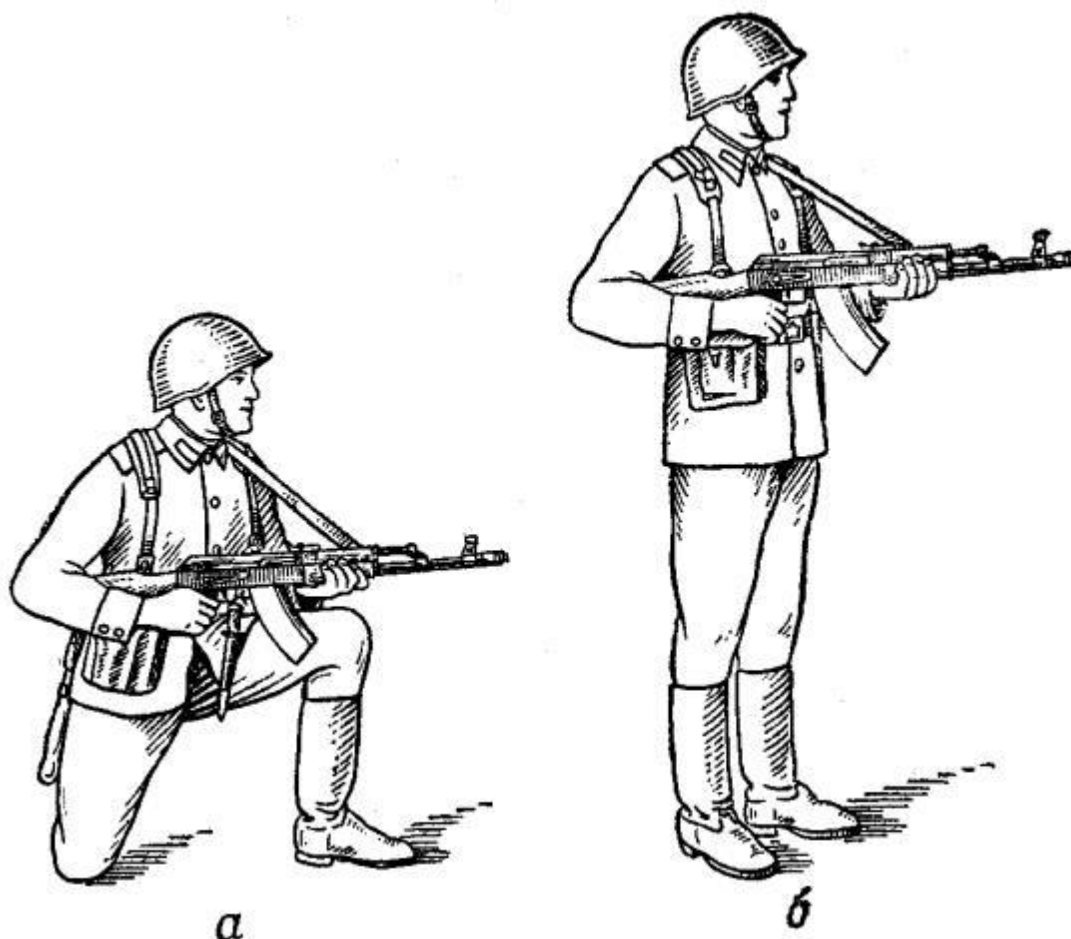

Положение для стрельбы из автомата
с использованием ремня:
а - с колена; б – стоя

Для заряжания автомата (пулемета) надо:

- присоединить к автомату (пулемету) снаряженный магазин, если он не был к нему ранее присоединен;
- снять автомат (пулемет) с предохранителя;
- поставить переводчик на необходимый вид огня;
- энергично отвести затворную раму назад до отказа и отпустить ее; поставить автомат (пулемет) на предохранитель, если не предстоит немедленное открытие огня или не последовало команды «Огонь», и перенести правую руку на пистолетную рукоятку. Если перед заряжанием автомата (пулемета) магазин не был снаряжен патронами или патроны были израсходованы при стрельбе, то необходимо снарядить магазин.

Для снаряжения магазина патронами надо взять магазин в левую руку горловиной вверх и выпуклой стороной влево, а в правую руку - патроны пулями к мизинцу так, чтобы дно гильзы немного возвышалось над большим и указательным пальцами. Удерживая магазин с небольшим наклоном влево, нажимом большого пальца вкладывать патроны по одному под загибы боковых стенок дном гильзы к задней стенке магазина.

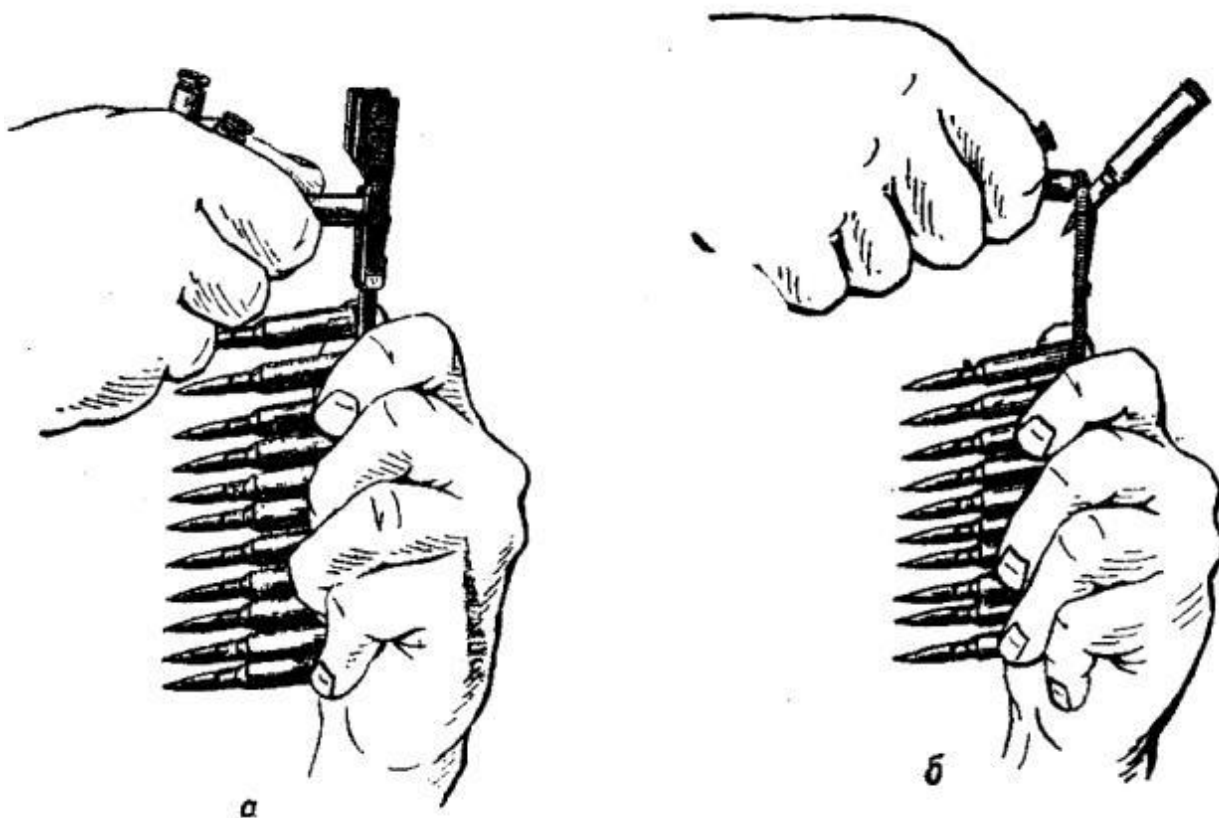

Снаряжение обоймы патронами:
а - с переходником; б - без переходника

Для снаряжения магазина патронами из обоймы необходимо: взять магазин в левую, руку, правой рукой присоединить к нему переходник так, чтобы его загибы вошли в соответствующие пазы на горловине магазина; держа магазин в левой руке, правой рукой вставить обойму с патронами в переходник, при этом патроны должны быть направлены пулями вверх; нажимая указательным пальцем правой руки на корпус гильзы (у дна) верхнего патрона и пропуская обойму между средним и указательным пальцами, утопить патроны в магазин; вынуть из переходника пустую обойму, вставить новую обойму с патронами и доснарядить магазин; снять с магазина переходник. Применение обоймы ускоряет снаряжение магазина патронами.

Для снаряжения обоймы патронами вставить ее в переходник так, чтобы она вошла в пазы переходника и уперлась бы в его упор.

Держа обойму с надетым переходником в левой руке, правой рукой, удерживая патрон за пулю и верхнюю часть гильзы тремя пальцами (большим, указательным и средним), вставить его в пазы обоймы.

Обойму можно снаряжать патронами и без переходника; для этого взять обойму в левую руку, а в правую - патрон; нажав на зацеп пружины, вставить пулю между обоймой и пружиной (утопить зацеп); вставить патроны в пазы обоймы; вынуть пулю патрона из-под пружины обоймы.

При изготовке к стрельбе из автомата со складывающимся прикладом надо перед заряданием автомата откинуть приклад. В случае отсутствия времени на откидывание приклада (при внезапном нападении противника) автоматчик изготавливается к стрельбе (и ведет огонь) из автомата со сложенным прикладом, прижав автомат задней частью ствольной коробки и пистолетной рукояткой к туловищу.

Производство стрельбы по неподвижным и появляющимся целям. Порядок прицеливания

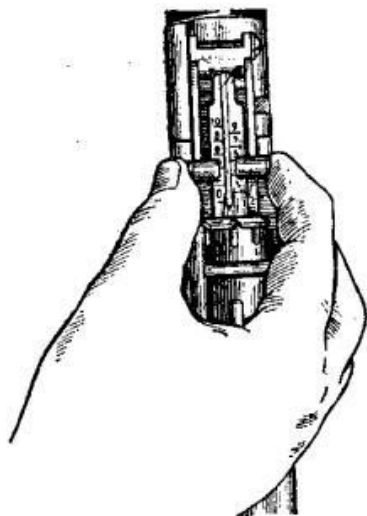

Установка прицела АК74

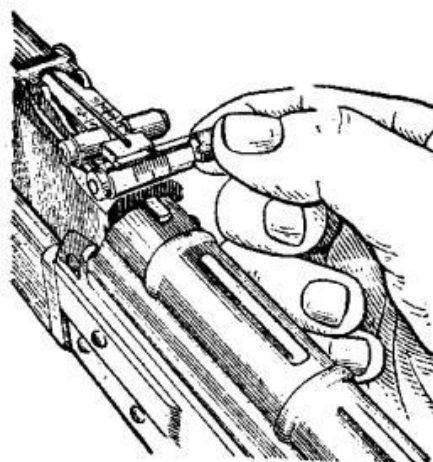

Установка целика РПК74

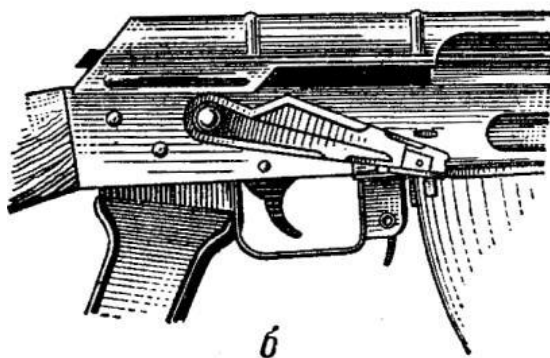
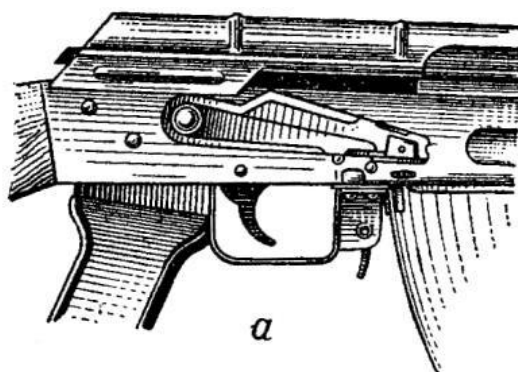

Установка переводчика на необходимый вид огня:
а - для ведения автоматического огня; б - для ведения
одиночного огня

Производство стрельбы

Огонь из автомата (пулемета) ведется по командам или самостоятельно в зависимости от поставленной задачи и обстановки.

В команде для открытия огня указывается: кому стрелять, цель, прицел, целик и точка прицеливания. Например: «Такому-то (автоматчику или пулеметчику такому-то), по наблюдателю, четыре, под цель - огонь», «Отделение, по колонне, пять, в пояс - огонь». При стрельбе по целям на дальностях до 400 м прицел и точка прицеливания могут не указываться. Например: «Автоматчику (пулеметчику), по атакующей пехоте - огонь». По этой команде автоматчик (пулеметчик) ведет огонь с прицелом 4 или «П», а точку прицеливания выбирает самостоятельно. Производство стрельбы (выстрела) включает установку прицела и целика, переводчика на требуемый вид огня, прикладку, прицеливание, спуск курка и удержание автомата (пулемета) при стрельбе.

Для установки прицела надо, приблизив автомат (пулемет) к себе, большим и указательным пальцами правой руки сжать защелку хомутика и передвинуть хомутик до совмещения его переднего среза с рискуй (делением) под соответствующей цифрой на прицельной планке. Установку прицела у пулемета можно производить и по шкале, нанесенной на обратной (нижней) стороне прицельной планки.

Для установки целика надо оттянуть маховичок винта целика несколько вправо и вращением его совместить риску под прорезью гривки с нужным делением.

Для установки переводчика на требуемый вид огня надо, нажимая большим пальцем правой руки на выступ переводчика, повернуть переводчик вниз: до первого щелчка - для ведения автоматического огня (АВ), до второго щелчка - для ведения одиночного огня (ОД).

Для прикладки автомата (пулемета) надо: не теряя цели из виду, упереть приклад в плечо так, чтобы ощущать плотное прилегание к плечу всего затыльника; указательный палец правой руки (первым суставом) наложить на спусковой крючок; наклонить голову немного вперед и, не напрягая шеи, правую щеку приложить к прикладу.

Автомат удерживать левой рукой за цевье или за магазин, а правой за пистолетную рукоятку.

Пулемет удерживать: при стрельбе из положения лежа и из окопа стоя или с колена – левой рукой за шейку приклада или за приклад снизу, а правой рукой за пистолетную рукоятку; при стрельбе из положения с колена и стоя вне окопа - левой рукой за цевье или магазин, а правой рукой за пистолетную рукоятку (как и автомат).



а



б

Удержание автомата при стрельбе лежа:
а - левой рукой за цевье; б - левой рукой за магазин

При удержании пулемета за шейку приклада кисти рук прочно прижимать одну к другой. Локти при прикладке должны быть:

– поставлены на землю в наиболее удобное положение (примерно на ширину плеч из положения лежа и из окопа стоя или с колена);

– локоть левой руки поставлен на мякоть левой ноги у колена или несколько спущен с него, а локоть правой руки приподнят примерно на высоту плеча (рис. а) при стрельбе из положения с колена вне окопа;

– локоть левой руки прижат к боку около сумки для гранат, если автомат (пулемет) удерживается за магазин, а локоть правой руки приподнят примерно на высоту плеча (рис. б) при стрельбе из положения стоя вне окопа.

Если при прикладе используется ремень для более прочного удержания автомата (пулемета) при стрельбе, то надо ремень поместить под кистью левой руки так, чтобы он прижимал ее к цевью.

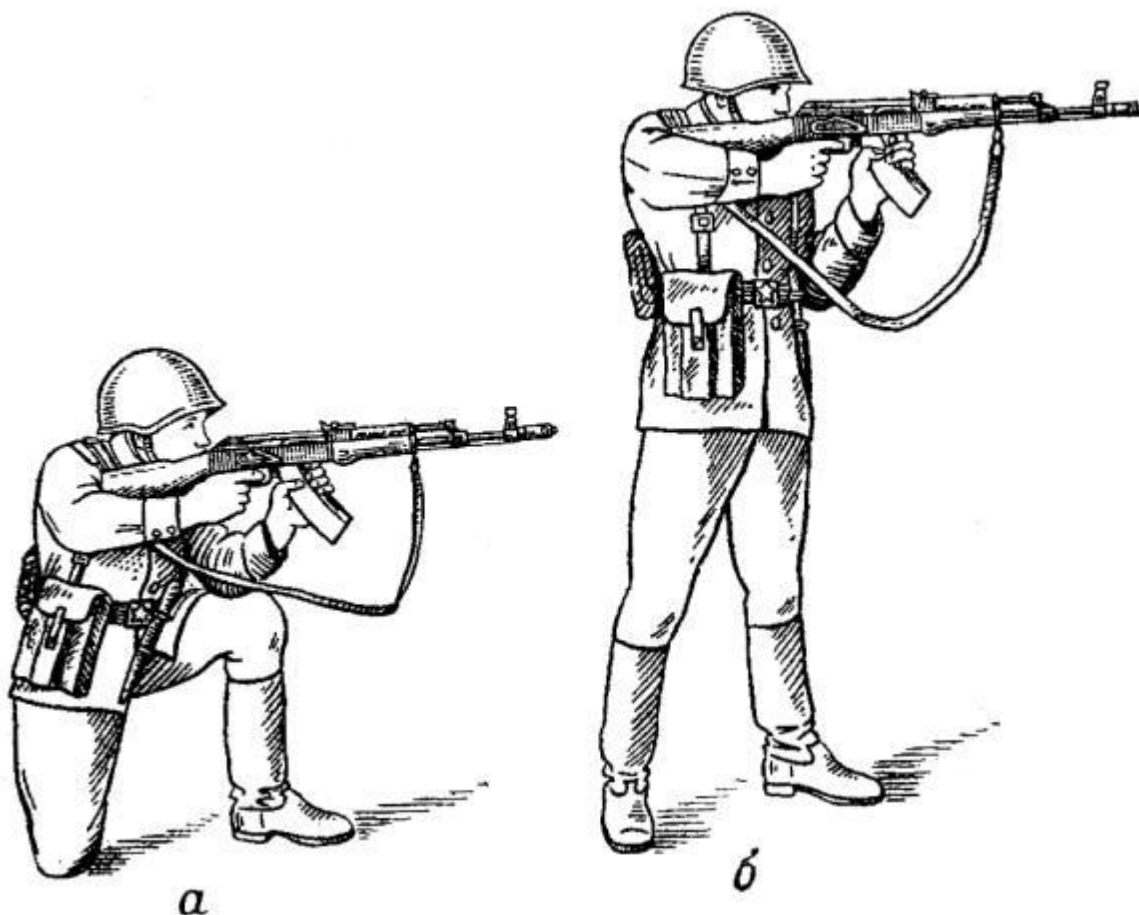

Удержание автомата при стрельбе из положения:
а - с колена; б – стоя

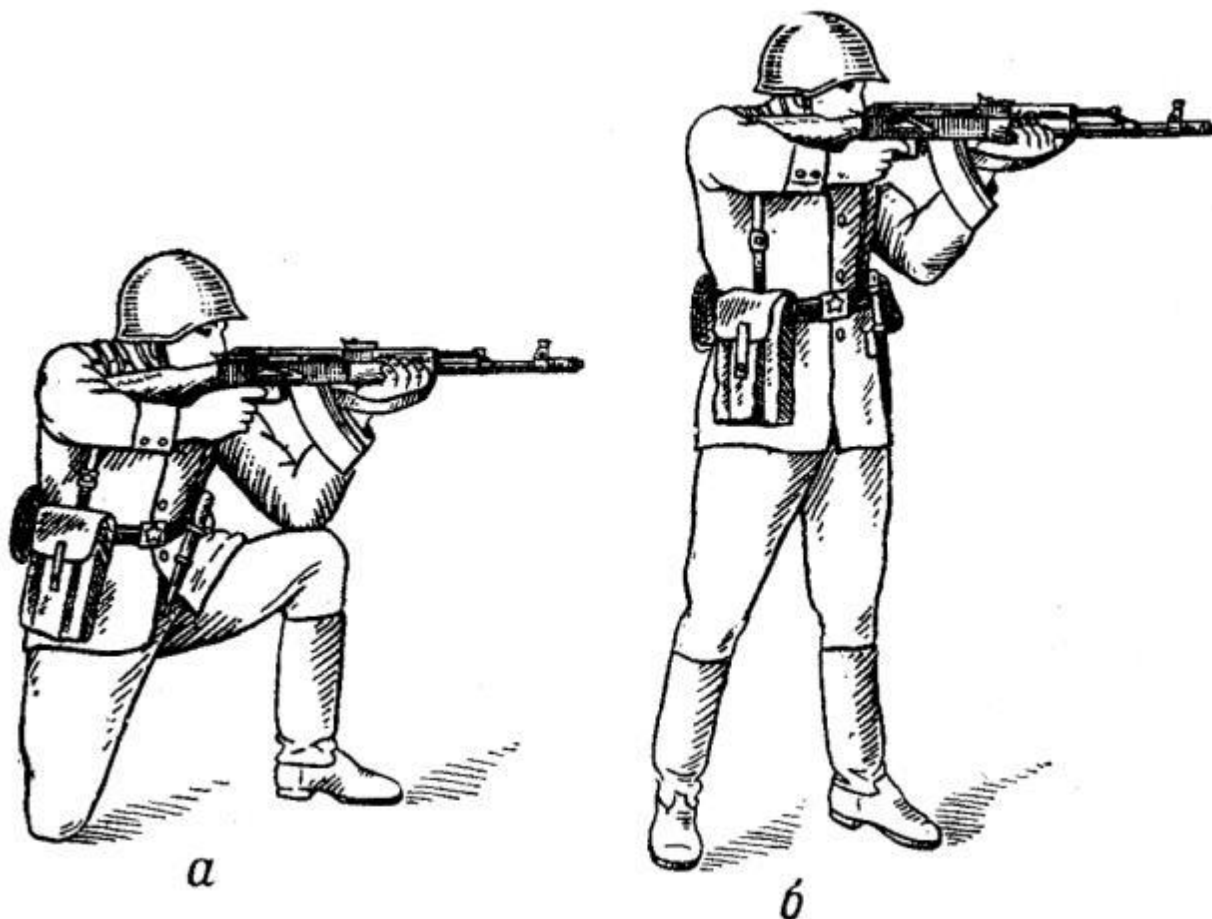

Удержание автомата с использованием ремня при
стрельбе из положения:
а - с колена; б – стоя

Для прицеливания надо зажмурить левый глаз, а правым смотреть через прорезь прицела на мушку так, чтобы мушка пришлась посередине прорези, а вершина ее была наравне с верхними краями гривки прицельной планки, т. е. взять ровную мушку. Задерживая дыхание на выдохе, перемещением локтей, а если нужно, корпуса и ног, подвести ровную мушку к точке прицеливания, одновременно с этим нажимая на спусковой крючок первым суставом указательного пальца правой руки. При прицеливании нужно следить за тем, чтобы гривка прицельной планки занимала горизонтальное положение.



Ровная мушка

Для спуска курка надо, прочно удерживая автомат (пулемет) и затаив дыхание, продолжать плавно нажимать на спусковой крючок до тех пор, пока курок незаметно для

автоматчика (пулеметчика) не спустится с боевого взвода, т. е. пока не произойдет выстрел.

Если при прицеливании ровная мушка значительно отклонится от точки прицеливания, нужно, не усиливая и не ослабляя давления на спусковой крючок, уточнить наводку и вновь усилить нажим на спусковой крючок.

При спуске курка не следует придавать значения легким колебаниям ровной мушки у точки прицеливания. Стремление дожать спусковой крючок в момент наилучшего совмещения ровной мушки с точкой прицеливания, как правило, приводит к дерганию за спусковой крючок и к неточному выстрелу. Если автоматчик (пулеметчик), нажимая на спусковой крючок, почувствует, что он не может больше не дышать, надо, не усиливая и не ослабляя нажима пальцем на спусковой крючок, возобновить дыхание и, вновь задержав его на выдохе, уточнить наводку и продолжать нажим на спусковой крючок.

При ведении огня, особенно очередями, надо прочно удерживать приклад в плече, не меняя положения локтей и сохраняя ровную мушку под точкой прицеливания. После каждой очереди (выстрела) быстро восстанавливать правильность прицеливания. При стрельбе из положения лежа разрешается автомат упираться магазином в грунт. При стрельбе непрерывным огнем по широкой цели плавно перемещать ровную мушку с одного фланга цели до другого.

Прекращение стрельбы, разряжание и осмотр оружия после стрельбы

Прекращение стрельбы может быть временным и полным.



Положение автомата после прекращения огня

Для временного прекращения стрельбы подается команда «Стой», а при стрельбе в движении - «Прекратить огонь».

По этим командам автоматчик (пулеметчик) прекращает нажатие на спусковой крючок, ставит автомат (пулемет) на предохранитель и, если нужно, сменяет магазин.

Для смены магазина надо:

- отделить магазин от автомата (пулемета);
- присоединить снаряженный магазин. Если в магазине были израсходованы все патроны, то после присоединения снаряженного магазина к автомату (пулемету) надо снять автомат (пулемет) с предохранителя, отвести затворную раму за рукоятку назад до отказа, отпустить ее и снова поставить автомат (пулемет) на предохранитель.

Для полного прекращения стрельбы после команды «Стой» или «Прекратить огонь» подается команда «Разряжай». По этой команде автоматчик (пулеметчик) ставит автомат (пулемет) на предохранитель, оттягивает хомутик назад, устанавливая у автомата прицел на «П», у пулемета прицел на «1» и целик на 0, разряжает автомат (пулемет), а у автомата со складывающимся прикладом, кроме того, складывает приклад. При стрельбе из положения лежа опускает приклад (заднюю часть ствольной коробки) на землю, а дульную часть автомата кладет на предплечье лавой руки и далее действует соответственно обстановке.

При стрельбе из окопа автомат после разряжания может быть положен на бруствер окопа рукояткой затворной рамы вниз.

Для разряжания автомата (пулемета) надо:

- отделить магазин;
- снять автомат (пулемет) с предохранителя;
- медленно отвести затворную раму за рукоятку назад, извлечь патрон из патронника и отпустить затворную раму;
- нажать на спусковой крючок (спустить курок с боевого взвода);
- поставить автомат (пулемет) на предохранитель;
- взять его «на ремень», если стрельба велась из положения стоя, или положить (опустить приклад пулемета) на землю, если стрельба велась из положения лежа;
- вынуть патроны из магазина и присоединить его к автомату (пулемету);
- подобрать патрон, извлеченный из патронника.

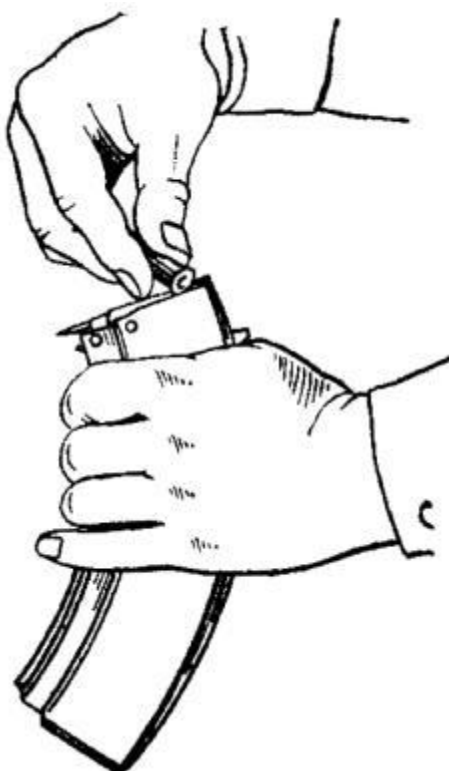

Вынимание патронов из магазина

Для вынимания патронов из магазина надо взять магазин в левую руку горловиной вверх, опорным выступом к себе, правой рукой с помощью патрона, сдвигая патроны по одному от себя, вынуть их из магазина.

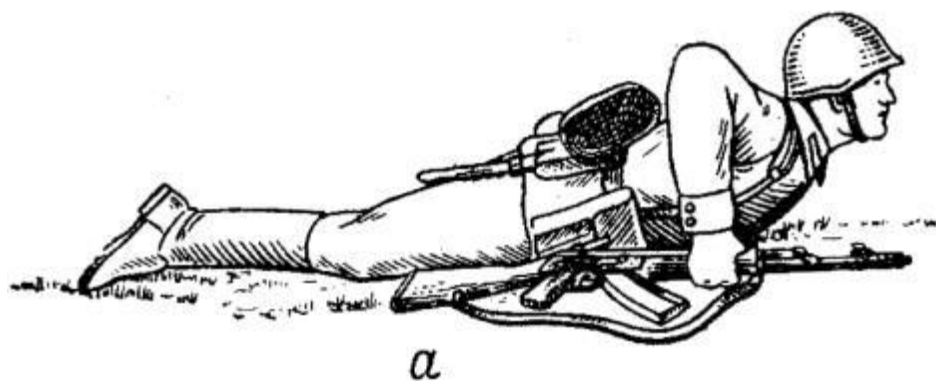

а



б

Выполнение команды «Встать»:
а - положение автоматчика перед вставанием; б - вы-
несение правой (левой) ноги вперед

Для вставания надо подтянуть обе руки на уровень груди, удерживая автомат правой рукой за цевье и ствольную накладку, одновременно с этим свести обе ноги вместе (рис. а), резко выпрямляя руки, поднять грудь от земли и вынести правую (левую) ногу вперед (рис. б), быстро встать и, если надо, начать движение. При вставании с пулеметом после вынесения ноги вперед взять пулемет, быстро подняться и, если надо, начать движение. После разряжания, если нужно, командир подает команду: «Оружие - к осмотру».

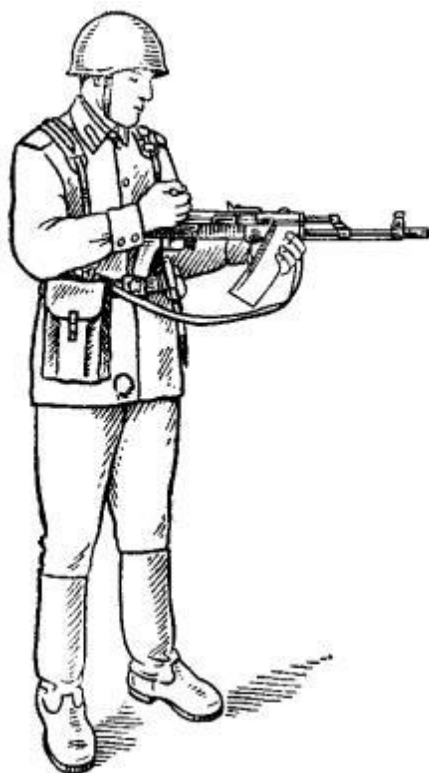

Автомат подготовлен к осмотру в положении стоя

По этой команде надо:

– в положении лежа: отделить магазин и положить его возле автомата (пулемета) горловиной к себе, снять автомат (пулемет) с предохранителя, отвести за рукоятку затворную раму назад и повернуть автомат (пулемет) несколько влево; после осмотра командиром патронника и магазина отпустить затворную раму вперед, спустить курок с боевого взвода (нажать на спусковой крючок), поставить автомат (пулемет) на предохранитель и присоединить магазин к автомату (пулемету);

– в положении стоя: удерживая автомат (пулемет) левой рукой снизу за цевье, правой отделить магазин и переложить его в левую руку подавателем кверху (выпуклой частью от себя), пальцами левой руки прижать магазин к цевью автомата (пулемета); снять автомат (пулемет) с предохранителя, отвести затворную раму назад и повернуть автомат (пулемет) несколько влево.

После осмотра командиром патронника и магазина отпустить затворную раму вперед, спустить курок с боевого взвода (нажать на спусковой крючок), поставить автомат (пулемет) на предохранитель, присоединить магазин и взять автомат (пулемет) в положение «на ремень» или взять пулемет к ноге.

Возможные задержки, неисправности при стрельбе и способы их устранения

Части и механизмы автомата при правильном обращении и надлежащем уходе длительное время работают надежно и безотказно. Однако в результате загрязнения механизмов, износа частей и небрежного обращения с автоматом, а также при неисправности патронов могут возникнуть задержки при стрельбе.

Возникшую при стрельбе задержку следует попытаться устранять перезаряданием, для чего быстро отвести затворную раму за рукоятку назад до отказа, отпустить ее и продолжать стрельбу. Если задержка не устранилась, то необходимо выяснить причину ее возникновения и устранить задержку, как указано ниже.

Задержки и их характеристика	Причины задержек	Способ устранения
Неподача патрона	1. Загрязнение или неисправность	Перезарядить автомат и продол-

Затвор в переднем положении, но выстрела не произошло - в патроннике нет патрона	магазина	жать стрельбу. При повторении задержки заменить магазин
Утыкание патрона Патрон пулей уткнулся в казенный срез ствола, подвижные части остановились в среднем положении	Неисправность магазина	Удерживая рукоятку затворной рамы, удалить уткнувшийся патрон и продолжать стрельбу. При повторении задержки заменить магазин
Осечка Затвор в переднем положении, патрон в патроннике, курок спущен - выстрела не произошло	1. Неисправность патрона	Перезарядить автомат и продолжать стрельбу
	2. Неисправность ударника или ударно-спускового механизма; загрязнение или застывание смазки (отсутствует или малый накол бойка на капсуле)	При повторении задержки осмотреть и прочистить ударник и ударно-спусковой механизм; при поломке или износе ударно-спускового механизма автомат отправить в ремонтную мастерскую
	3. Заклинивание ударник в затворе	Отделить ударник от затвора и прочистить отверстие в затворе под ударником
Неизвлечение гильзы Гильза в патроннике, очередной патрон упирается в нее пулей, подвижные части остановились в среднем положении	1. Грязный патрон или загрязнение патронника	Отвести рукоятку затворной рамы назад и, удерживая ее в заднем положении, отделить магазин и извлечь уткнувшийся патрон. Извлечь затвором или шомполом гильзу из патронника. Продолжать стрельбу. При повторении задержки прочистить патронник и патроны. Осмотреть и очистить от грязи выбрасыватель и продолжать стрельбу. При неисправности выбрасывателя автомат отправить в ремонтную мастерскую
	2. Загрязнение или неисправность выбрасывателя ли его пружины	
Прихват или неотражение гильзы Гильза не выброшена из ствольной коробки, а осталась в ней впереди затвора или дослана затвором обратно в патронник	1. Загрязнение трущихся частей, газовых путей или патронника	Отвести рукоятку затворной рамы назад, выбросить гильзу и продолжать стрельбу. При повторении задержки прочистить газовые пути, трущиеся части и патронник; трущиеся части смазать. При неисправности выбрасывателя автомат отправить в ремонтную мастерскую
	2. Загрязнение или неисправность выбрасывателя	
Недоход затворной рамы в переднее положение	Поломка возвратной пружины	Заменить пружину (в боевой обстановке переднюю часть пружины повернуть заправленным концом назад и продолжать стрельбу)

ОГНЕВАЯ ПОДГОТОВКА

ОПОРНЫЙ КОНСПЕКТ

ДЛЯ ОБУЧЕНИЯ ГРАЖДАН РОССИЙСКОЙ ФЕДЕРАЦИИ НАЧАЛЬНЫМ ЗНАНИЯМ
В ОБЛАСТИ ОБОРОНЫ И ИХ ПОДГОТОВКИ ПО ОСНОВАМ ВОЕННОЙ СЛУЖБЫ

ТЕМА №23: « П Р И Ё М Ы И П Р А В И Л А С Т Р Е Л Ь Б Ы И З С Т Р Е Л К О В О Г О О Р У Ж И Я . »

Вопросы занятия:

1. Выполнение упражнений начальных стрельб.

Методические указания по организации и проведению занятий по огневой подготовке:

Огневая подготовка - имеет целью обучить личный состав поддержанию вооружения в постоянной боевой готовности и умелому использованию его для эффективного поражения противника в различных условиях боевой обстановки. В огневой подготовке обычно применяются следующие методы обучения: рассказ, объяснение, показ, беседа, самостоятельная работа и практические занятия. Выбор методов обучения зависит от темы, цели и содержания занятия и степени подготовленности обучаемых. На каждом занятии могут применяться несколько методов. Так, например, при обучении приемам стрельбы (действиям при вооружении) могут быть применены показ, объяснение и тренировка.

На занятие подразделение выводится в полном составе. Занятие проводится на огневом городке приказарменной учебной материально-технической базы (войскового стрельбища) в сложной, быстро меняющейся тактической обстановке. Личный состав на занятие выходит с оружием, средствами индивидуальной защиты и шанцевым инструментом. Занятие проводится, как правило, под руководством командира обучаемого подразделения.

Выход обучаемых в район занятия, передвижение в ходе занятия и возвращение их в расположение могут проводиться в тактической обстановке с отработкой действий подразделения на марше, при ядерном, химическом, воздушном нападении противника, преодолении зараженных и разрушенных участков местности.

Учебно-материальная база, на которой проводится занятие, должна в наибольшей степени обеспечивать поучительность занятия, способствовать качественной отработке учебных вопросов (нормативов) и достижению поставленных учебных целей. Руководитель занятия должен хорошо ознакомиться с местом проведения и умело использовать его в целях достижения поучительности занятия.

Во вводной части занятия руководитель занятия организует получение оружия, индивидуальных средств защиты, экипировки и шанцевый инструмент. Затем выводит подразделение к месту проведения занятия. При проверке внешнего вида он обращает особое внимание на внешний вид обучаемых, правильность подгонки снаряжения, проверяет оружие на его наличие и комплектность. Контрольный опрос обучаемых должен состоять из вопросов по предыдущим темам и охватывать: теоретический – не менее 3-4 человек, практический – 100% личного состава. По результатам контрольного опроса руководитель выставляет оценки.

Руководитель занятия объявляет обучаемым тему, занятие и цель предстоящего занятия, при этом особо отмечает, какие знания и навыки, приобретенные ранее, могут пригодиться при изучении вопросов предстоящего занятия. Он доводит до обучаемых требования безопасности при обращении с оружием и средствами имитации, указывает порядок безопасного выполнения элементов занятия. Объявляет сигналы взаимодействия, управления и тревоги на время предстоящего занятия.

В ходе занятия руководитель контролирует работу руководителей на учебных местах; методические приемы, которые они применяют; достигнутый уровень учебных и воспитательных целей, эффективность использования тренажеров и других средств материального обеспечения занятия; точность выполнения требований Курса стрельб; организованность замены учебными местами и другие вопросы обучения личного состава. Отрабатывая каждый элемент в медленном темпе, руководитель добивается четкого и правильного его выполнения от каждого обучаемого. Обнаружив ошибки в действиях личного состава, руководитель приостанавливает выполнение приема, указывает на недостатки, разъясняет, а если необходимо, то и показывает этот прием лично или при помощи обучаемого правильно выполняющего его и продолжает тренировку до тех пор, пока ошибки не будут устранены.

После отработки всех учебных вопросов руководитель проводит заключительную часть занятия. В первую очередь он проверяет оружие на его наличие и комплектность, состояние индивидуальных средств защиты, экипировки и шанцевого инструмента. При подведении итогов занятия руководитель напоминает обучаемым тему, учебные цели и основные вопросы, получившие отражение на занятии. Отмечает положительное в действиях личного состава, подробно разбирает характерные ошибки. Затем он объявляет оценки, полученные за контрольные вопросы во вводной части занятия и отмечает лучших по результатам опроса и отработки вопросов текущего занятия. Заканчивая занятие, руководитель объявляет тему следующего занятия, выдает задание на самоподготовку и организует отправку личного состава в подразделение для сдачи оружия, средств индивидуальной защиты, экипировки и шанцевого инструмента.

«УТВЕРЖДАЮ»
Зам. директора ГАПОУ МО «ППТ»
_____ С.В. Веселов
«__» _____ 20__ г.

**ПЛАН
ПРОВЕДЕНИЯ ЗАНЯТИЯ**
с обучающимися ГАПОУ МО «ППТ»
по «**ОСНОВАМ ВОЕННОЙ СЛУЖБЫ**».

**ТЕМА №23: «ПРИЁМЫ И ПРАВИЛА СТРЕЛЬБЫ ИЗ
СТРЕЛКОВОГО ОРУЖИЯ.»**

Цели занятия:

1. Довести до обучающихся правила стрельбы из стрелкового оружия.
2. Практическая стрельба с использованием электронного стрелкового тира и из пневматической винтовки «Юнкер-3».

Учебные вопросы:

1. Выполнение упражнений начальных стрельб.

Время проведения: 3 часа.

Место проведения: кабинет ОБЖ, участок местности за территорией техникума.

Форма (метод) проведения: Групповое (упражнение).

Материальное обеспечение: Электронный стрелковый тир-1 комплект, пневматическая винтовка «Юнкер-3», стенды, плакаты.

Руководства и пособия: 1. Руководство по 5.45 мм автомату Калашникова (АК 74,

АКС 74, АК 74Н, АКС 74Н) и 5,45 мм ручному пулемету Калашникова (РПК 74, РПКС 74, РПК 74Н, РПКС 74Н). - М.: Воениздат, 2004. 2. Наставление по стрелковому делу (Ручные гранаты). – М.: Воениздат, 1987.,3. Учебник сержанта мотострелковых войск. - М.: Воениздат, 2003. 4. Сборник нормативов по боевой подготовке. Общевоинская подготовка, 2006. 5. «Основы подготовки к военной службе», М. Просвещение, 2003г., 6. Курс стрельб.

Требования безопасности: Каждый военнослужащий должен точно и беспрекословно выполнять установленные требования безопасности при обращении с оружием на учебном месте.

Перед началом проведения занятия руководитель лично должен проверить каждый автомат на отсутствие патрона в патроннике.

Срочность выполнения нормативов и условия проведения занятия не могут являться основанием для нарушений установленных требований безопасности.

Личный состав, не усвоивший требования безопасности, к стрельбе не допускается.

Выполнение упражнений стрельб из не приведенного к нормальному бою оружия **запрещается**.

Запрещается проведение стрельбы в условиях ограниченной видимости, если с места руководителя стрельбы на участке не наблюдается основное и опасные направления стрельбы.

Ведение огня каждым стреляющим должно немедленно прекращаться самостоятельно или по команде руководителя стрельбы в случаях:

- появления людей, машин или животных на мишенном поле, низколетящих летательных аппаратов над районом стрельбы;
- поднятия белого флага на командном пункте;
- доклада или подачи с поста оцепления установленного сигнала об опасности продолжения стрельбы;
- возникновения пожара на мишенном поле.

Для прекращения огня подается звуковой сигнал «Отбой» и выставляется белый флаг вместо красного, а также подается команда «Стой», «Прекратить огонь». Звуковой сигнал «Отбой» должны принимать немедленно все стреляющие и, оставаясь на местах, прекращать огонь, не дожидаясь команд или сигналов своих командиров.

От сигнала «Отбой» до сигнала «Огонь» запрещается, кому бы то ни было, находиться на огневой позиции (месте стрельбы) и подходить к оставленному на ней оружию.

При проведении занятия на учебном месте **категорически запрещается**:

- заряжать оружие боевыми и холостыми патронами до звукового сигнала «Огонь» (команды руководителя, командира);
- направлять оружие на людей, в сторону и в тыл войскового стрельбища независимо от того, заряжено оно или нет;
- открывать и вести огонь из неисправного оружия, неисправными боеприпасами, в опасных направлениях стрельбы, при поднятом белом флаге на командном (участковом) пункте;
- оставлять где бы то ни было заряженное оружие или передавать его другим лицам, оставлять на огневой позиции (месте для стрельбы) оружие без команды руководителя стрельбы на участке (командира).

По окончании выполнения упражнения **категорически запрещается** вести огонь с целью окончательного расхода оставшихся в магазинах боеприпасов.

I. ВВОДНАЯ ЧАСТЬ ЗАНЯТИЯ: 7 мин.

1. Определение готовности подразделения к занятию:

- принимаю доклад от дежурного по подразделению о готовности к занятию;
- проверяю готовность и состояние учебной материально-технической базы, наличие и комплектность материального обеспечения;
- проверяю по журналу наличие личного состава, осматриваю внешний вид обучаемых, указываю на недостатки и добиваюсь их устранения.

2. Напоминание материала предыдущего занятия:

- напоминаю тему предыдущего занятия;
- довожу, какие знания и навыки, полученные ранее, могут пригодиться при изучении вопросов предстоящего занятия.

3. Опрос обучаемых:

1. Перечислите требования безопасности при проведении занятий по огневой подготовке?
2. Перечислите способы стрельбы из стрелкового оружия?
3. Меры безопасности при проведении стрельб?

4. Основные вопросы контроля:

5. Доведение требований безопасности:

- довожу порядок безопасного и безаварийного обращения с учебной материально-технической базой и оборудованием учебных объектов;
- устанавливаю порядок безопасного выполнения элементов предстоящего занятия.

II. ОСНОВНАЯ ЧАСТЬ ЗАНЯТИЯ: 165 мин.

№ п.п.	Учебные вопросы, задачи, нормативы	Время	Действия руководителя и его помощника	Действия обучаемых
1.	Выполнение упражнения начальных стрельб: «Стрельба с места по неподвижной и появляющейся целям днем».	165 мин.	Объявляю учебный вопрос и порядок его изучения.	Уясняют порядок отработки вопроса.
			Для получения боеприпасов очередной сменой подаю команды: «Очередной смене, получить на пункте боепитания боеприпасы», «Раздатчику боеприпасов, выдать смене по три патрона».	Получив боеприпасы, осматривают их, снаряжают магазины и следуют на исходный рубеж.
			После прибытия смены на исходный рубеж уточняю каждой смене стреляющих боевую задачу. Уточняю каждому стреляющему порядок выполнения упражнения (место и положение для стрельбы,	В соответствии с поставленной задачей, выдвигаются на рубеж открытия огня, принимают положение для стрельбы лежа с упора, заряжают оружие (пе-

		<p>мишень по которой вести огонь, вид огня и очередность стрельбы).</p> <p>Убедившись в готовности смены и участка к стрельбе, докладываю старшему руководителю стрельбы о готовности к стрельбе.</p> <p>После поднятия на командном пункте красного флага и звукового сигнала «Слушайте все» команду: «К бою».</p>	<p>реводчик огня ставят в положение ОД), изготавливаются к стрельбе и докладывают, например: «Курсант Иванов, к бою готов».</p>
		<p>Приняв доклады о готовности к стрельбе от всех стреляющих, и получив от старшего руководителя стрельбы сигнал «Огонь», подаю команду «Огонь».</p>	<p>Действуя в соответствии с полученной задачей, прицеливаются каждый в свою мишень [грудную фигуру с кругами (мишень №4)] и самостоятельно открывают огонь тремя одиночными выстрелами.</p> <p>По окончании стрельбы стреляющие ставят оружие на предохранитель и докладывают, например: «Курсант Иванов, стрельбу закончил».</p>
		<p>Подаю команду «Разряджай».</p>	<p>Разряжают оружие и докладывают, например: «Курсант Иванов, оружие разряжено».</p>
		<p>Командую: «Оружие – К осмотру». Подхожу поочередно к каждому стреляющему и осматриваю оружие, изымаю незрасходованные боеприпасы, делаю соответствующую запись в графе «Расход боеприпасов» в ведомости учета результатов выполнения упражнения.</p>	<p>Представляют оружие для осмотра, после осмотра производят спуск курка и ставят оружие на предохранитель.</p>
		<p>Даю распоряжение заменить на участковом пункте управления красный флаг белым.</p> <p>После звукового сигнала «Отбой» последовательно подаю команды, например: «Оставить</p>	<p>Шагом или бегом в колонну по одному выдвигаются к мишеням и становятся в одном метре напротив своих мише-</p>

		оружие на лежаках», «Смена – Встать», «Напра-ВО» («Нале-ВО»), «Для осмотра мишеней за мной шагом (бегом) – Марш». Подвожу обучаемых к мишеням, указываю на допущенные ошибки и отмечаю попадания.	ней. Запоминают результаты стрельбы, ошибки в прицеливании и рекомендации для производства меткого выстрела.
		Перевожу смену на исходный рубеж для ведения огня очередями по атакующему стрелку – поясной фигуре (мишени № 7).	Выстраиваются на исходном рубеже в одну шеренгу напротив своих направлений.
		Для получения боеприпасов очередной сменой подаю команды: «Очередной смене, получить на пункте боепитания боеприпасы», «Раздатчику боеприпасов, выдать смене по восемь патронов».	Получив боеприпасы, осматривают их, снаряжают магазины (если боеприпасы получены в снаряженных магазинах, то проверяют наличие патронов по контрольному отверстию в магазинах) и следуют на исходный рубеж.
		После прибытия смены на исходный рубеж уточняю каждой смене стреляющих боевую задачу. Уточняю каждому стреляющему порядок выполнения упражнения (место и положение для стрельбы, мишень по которой вести огонь, вид огня и очередность стрельбы). Убедившись в готовности смены и участка к стрельбе, докладываю старшему руководителю стрельбы о готовности к стрельбе. После поднятия на командном пункте красный флаг и звукового сигнала «Слушайте все» команду: «К бою».	Стреляющие, в соответствии с поставленной задачей, выдвигаются на рубеж открытия огня, принимают положение для стрельбы лежа с упора, заряжают оружие (переводчик огня переводят в положение АВ), изготавливаются к стрельбе и докладывают, например: «Курсант Иванов, к бою готов».
		Приняв доклады о готовности к стрельбе от всех стреляющих, и получив от старшего руководителя стрельбы сигнал «Огонь», подаю команду «Огонь».	Действуя в соответствии с полученной задачей, обучаемые наблюдают в указанном секторе стрельбы и при об-

			<p>наружении цели самостоятельно открывают огонь очередями.</p> <p>По окончании стрельбы ставят оружие на предохранитель и докладывают, например: «Курсант Иванов, стрельбу закончил».</p>
		<p>Подаю команду «Разряджай».</p>	<p>Разряжают оружие и докладывают, например: «Курсант Иванов, оружие разряжено».</p>
		<p>Командую: «Оружие – К осмотру». Подхожу поочередно к каждому стреляющему и осматриваю оружие, изымаю неизрасходованные боеприпасы, делаю соответствующую запись в графе «Расход боеприпасов» в ведомости учета результатов выполнения упражнения.</p>	<p>Представляют оружие для осмотра, после осмотра производят спуск курка и ставят оружие на предохранитель.</p>
		<p>После осмотра оружия подаю команду: «Смена – Встать» и возвращаю смену на исходный рубеж.</p>	<p>Встают и возвращаются на исходный рубеж.</p>
		<p>Заслушиваю доклад каждого обучаемого смены о его действиях при выполнении упражнения, о наблюдении за результатами стрельбы, расходе боеприпасов, неисправностях и задержках при стрельбе.</p>	<p>Выстраиваются на исходном рубеже в одну шеренгу и докладывают, например: «Товарищ капитан, курсант Иванов выполнял боевую задачу по уничтожению противника в указанном направлении (секторе стрельбы). В ходе боя наблюдал: атакующий стрелок поражен (не поражен). Мишень № 4 поражена столькими-то выстрелами, выбито столько-то очков. Боеприпасы израсходованы полностью (не полностью),</p>

				задержек при стрельбе не было (были такие-то)».
			Заслушав доклады обучаемых, делаю краткий разбор результатов стрельбы сменой, обращаю внимание обучаемых на ошибки при изготовке к стрельбе, прицеливании и производстве выстрела.	Слушают и запоминают.
			После проведения разбора приказываю собрать гильзы, сдать их на пункт боепитания или раздатчику боеприпасов.	Собирают стреляные гильзы и сдают их на пункт боепитания или раздатчику боеприпасов.

III. ЗАКЛЮЧИТЕЛЬНАЯ ЧАСТЬ ЗАНЯТИЯ: 8 мин.

Опрос по изложенному материалу:

Контрольные вопросы:

Задание на самостоятельную подготовку:

Руководитель сборов:

Преподаватель-организатор ОБЖ

И. И. Барашкин

« ___ » _____ 20__ г.

1. Выполнение упражнения начальных стрельб: «Стрельба с места по неподвижной и появляющейся целям днем»:

Условия выполнения упражнений стрельб:

Название упражнения	Стрельба с места по неподвижной и появляющейся целям днем
Вид оружия	АК74 (РПК)
Цели	грудная фигура с кругами (мишень №4) на щите 0,75х0,75 м, неподвижная. Щит устанавливается на уровне поверхности земли (без просвета); атакующий стрелок - поясная фигура (мишень №7), появляющаяся на неограниченное время
Дальность до цели, м	до грудной фигуры - 100; до атакующего стрелка - 200
Количество патронов шт.	для автомата и РПК - 11 (из них 3 - для стрельбы по грудной фигуре с кругами - одиночным огнем, 8 - по атакующему стрелку - очередями)
Время на стрельбу	неограниченное
Положение для стрельбы	лежа с упора (с сошек)
Оценка:	
«отлично»	поразить мишень №7 и выбить 25 очков
«хорошо»	поразить мишень №7 и выбить 20 очков
«удовлетворительно»	поразить мишень №7 и выбить 15 очков

Обязанности руководителя стрельбы на участке

Руководителем стрельбы на участке назначается командир стреляющего подразделения или его заместитель; при стрельбе двух и более подразделений руководителя стрельбы на участке назначает командир воинской части (старший руководитель стрельбы).

Руководитель стрельбы на участке подчиняется старшему руководителю стрельбы.

Он отвечает за точное соблюдение стреляющими требований безопасности, установленного порядка, а также условий выполняемого упражнения. Ему подчиняется оператор пульта управления мишенным полем и все должностные лица, назначенные для обслуживания стрельбы на участке. **Он обязан:**

а) перед началом стрельбы:

- произвести осмотр участка стрельбы на отсутствие на нем стреляных гильз; результаты осмотра доложить старшему руководителю стрельбы и принять меры по их сбору и сдаче на пункт боепитания;
- довести до всего личного состава подразделений сигналы начала ведения и прекращения огня при выполнении упражнений стрельб;
- совместно со старшим руководителем стрельбы проверить соответствие мишенной обстановки условиям выполняемого упражнения, надежность ее работы и видимость целей;
- проверить готовность оружия к стрельбе, обратив особое внимание на тщательность приведение оружия к нормальному бою;
- организовать наблюдение за стрельбой, связь со старшим руководителем стрельбы;
- доложить старшему руководителю стрельбы о готовности к стрельбе, количестве стреляющих и выставить на пункте управления красный флаг (визуальный сигнал);
- организовать связь и определить порядок взаимодействия с руководителями занятий на соседних участках, где будет проводиться стрельба;

б) во время стрельбы:

- руководить стрельбой на участке в соответствии с Курсом стрельб;

- при осмотре оружия после стрельбы каждой сменой изымать неизрасходованные боеприпасы и сдавать их на пункт боепитания;
- при нарушении требований безопасности немедленно прекратить стрельбу и доложить об этом старшему руководителю стрельбы;
- при получении доклада от начальника пункта боепитания или стреляющих об утрате боеприпасов принимать меры по их розыску;
- в) по окончании стрельбы:
 - доложить старшему руководителю стрельбы об окончании стрельбы;
 - организовать сбор стреляных гильз, лично осмотреть оружие, из которого производилась стрельба, убедиться в отсутствии в нем боеприпасов и гильз;
 - доложить старшему руководителю стрельбы о результатах выполнения упражнения;
 - провести разбор стрельбы с подразделением и объявить оценку каждому стреляющему и подразделению.

Методика обучения личного состава на учебном месте

Упражнения начальных стрельб предназначены для выработки первоначальных умений и навыков в стрельбе из стрелкового оружия по неподвижным и появляющимся целям днем, выработки уверенных действий при оружии во время стрельбы и тренировки в выборе точки прицеливания. Они отрабатываются с военнослужащими первого периода службы (с курсантами учебных подразделений) и военнослужащими, впервые назначенными на должности пулеметчиков и автоматчиков.

При проведении занятий по огневой подготовке с выполнением упражнений стрельб руководитель стрельбы на участке:

- объявляет тему, цели и порядок проведения занятия;
 - указывает на местности исходное положение, огневые позиции обучаемых, рубежи открытия огня, основные и опасные направления стрельбы;
 - определяет порядок взаимодействия со старшим руководителем стрельбы и с руководителями стрельбы на соседних участках;
 - ставит стреляющим боевую задачу в зависимости от условий выполняемого упражнения;
 - проверяет знание обучаемыми основных положений Курса стрельб и доводит требования безопасности при проведении стрельб;
 - убедившись в готовности смены и участка к стрельбе, руководитель стрельбы на участке докладывает о готовности к стрельбе старшему руководителю стрельбы;
 - по готовности всех участков к стрельбе старший руководитель стрельбы приказывает поднять на командном пункте красный флаг и подает звуковой сигнал «Слушайте все».
- Руководитель стрельбы на участке наблюдает за действиями обучаемых, руководит показом целей и оценивает действия обучаемых, отражая результаты стрельбы в ведомости учета результатов выполнения упражнения стрельб. Ему запрещается вмешиваться в действия стреляющих, если они не нарушают требования безопасности. В ходе выполнения упражнений стрельб руководитель стрельбы на участке должен находиться при стрельбе днем не ближе 10 м от стреляющего.

Упражнение выполняется повторно (полностью или оставшимися боеприпасами) в случаях:

- если при выполнении упражнения были поломки, неисправности и задержки, которые нельзя было обнаружить перед стрельбой и устранить во время стрельбы;
- если стрельба не велась или была прекращена из-за отказа в работе мишенного оборудования;
- если в ходе стрельбы цель скрылась (упала) раньше установленного времени или была свалена (разрушена), но при осмотре ее поражение не было установлено, а боеприпасы для стрельбы по ней обучаемый израсходовал не полностью. В том случае, когда

обучаемый израсходовал боеприпасы не полностью по собственной вине, выполнение упражнения оценивается по результатам поражения целей.

Порядок повторной стрельбы определяет старший руководитель стрельбы.

Обучаемые, которые не выполнили упражнение стрельб с положительной оценкой, допускаются к повторному выполнению этого упражнения по решению руководителя стрельбы на участке. Перед повторным выполнением упражнения стрельб с данными военнослужащими проводятся дополнительные занятия на учебных местах. При этом особое внимание уделяется выявлению индивидуальных ошибок, допускаемых военнослужащими при стрельбе и проведении тренировок в производстве выстрела с использованием стрелковых приборов, тренажеров, учебных и боевых патронов.

Оценка за выполнение упражнения:

снижается на один балл	– если при выполнении упражнения стрельб, условиями которых предусмотрено ведение автоматического огня, было допущено два и более одиночных выстрела, кроме выстрела последним патроном в магазине (за исключением упражнений, условиями которых предусмотрена стрельба одиночными выстрелами).
выставляется «неудовлетворительно»	– независимо от поражения целей в случаях нарушения следующих требований безопасности: – ведение огня за пределы опасных направлений или по укрытию (блиндажу), на котором поднят красный флаг; – производство выстрела (очереди) до выхода на рубеж открытия огня; продолжения стрельбы после сигнала «Отбой» (команды «Прекратить огонь») или после поднятия белого флага на укрытии (блиндаже).

Если при выполнении упражнений из стрелкового оружия два и более военнослужащих вели огонь по одному направлению (одной цели), оценка выставляется военнослужащему (военнослужащим), проводившему (проводившим) стрельбу не по своему направлению (не по своей цели) - «неудовлетворительно».

В этом случае военнослужащим, проводившим стрельбу по своему направлению (по своей цели) по решению руководителя стрельбы на участке упражнение стрельб отрабатывается повторно.

В случае допущения послаблений и нарушений условий выполнения упражнения (цель показывается на большее время, увеличено количество боеприпасов, увеличены размеры мишеней, уменьшены расстояния до целей и т.п.) стрельба немедленно прекращается, а допустившие послабления строго наказываются.

Перед началом стрельбы руководитель стрельбы на участке командует: «Очередной смене, получить на пункте боепитания боеприпасы», «Раздатчику боеприпасов (начальнику пункта боепитания), выдать смене по три (восемь) патронов».

Боеприпасы выдаются обучаемым поштучно или в снаряженных магазинах, по раздаточно-сдаточной ведомости. При необходимости боеприпасы могут выдаваться раздатчиком боеприпасов на исходном рубеже только в снаряженных магазинах.

Обучаемые, получив боеприпасы, осматривают их, снаряжают патронами магазины, укладывают магазины в сумки и под руководством старшего смены следуют на исходный рубеж.

Если боеприпасы обучаемые получают в снаряженных магазинах, то проверка наличия патронов в них проводится по контрольному отверстию в магазине.

После прибытия смены на исходный рубеж руководитель стрельбы на участке уточняет каждой смене стреляющих боевую задачу.

Затем он уточняет каждому стреляющему порядок выполнения упражнения (огневую позицию, место и положение для стрельбы, сектор стрельбы, вид огня, очередность стрельбы и т.п.).

Убедившись в готовности смены и участка к стрельбе, руководитель стрельбы на участке докладывает о готовности к стрельбе старшему руководителю стрельбы.

По готовности всех участков к стрельбе старший руководитель стрельбы дает распоряжение наблюдателю (оператору войскового стрельбища) поднять на командном пункте красный флаг, а сигналисту - подать звуковой сигнал «Слушайте все».

По этому сигналу руководитель стрельбы на участке командует: «К бою». Стреляющие, в соответствии с поставленной задачей, выдвигаются на рубеж открытия огня.

Убедившись в готовности обучаемых и в безопасности стрельбы, старший руководитель стрельбы отдает распоряжение на доведение сигнала «Огонь» до руководителей стрельбы на участке.

Заняв огневую позицию на рубеже открытия огня обучаемые изготавливаются к стрельбе, заряжают оружие и докладывают, например: «Рядовой Иванов, к бою готов».

Руководитель стрельбы на участке, приняв доклады и получив сигнал, подает команду «Огонь».

Действуя в соответствии с полученной задачей, обучаемые наблюдают в указанном секторе стрельбы и при обнаружении целей самостоятельно открывают огонь из положений для стрельбы, предусмотренных условиями упражнений.

По окончании выполнения упражнения (показа целей), стреляющие докладывают, например: «Рядовой Иванов, стрельбу закончил» и ставят оружие на предохранитель.

По команде руководителя стрельбы на участке «Разряжай» стреляющие разряжают оружие и докладывают, например: «Рядовой Иванов, оружие разряжено, поставлено на предохранитель». Руководитель стрельбы на участке командует: «Оружие – К осмотру».

При необходимости – «Смена – Встать. Вправо (влево, к середине), сом - Кнись», «Оружие – К осмотру».

Руководитель стрельбы на участке, подходя к стреляющим, осматривает оружие, изымает неизрасходованные боеприпасы, делая соответствующую запись в графе «Расход боеприпасов» в ведомости учета результатов выполнения упражнения.

После осмотра оружия руководитель стрельбы на участке дает распоряжение заменить на участковом пункте управления красный флаг белым и докладывает старшему руководителю стрельбы об окончании стрельбы сменой.

Старший руководитель стрельбы дает распоряжение поднять на командном пункте белый флаг и подать сигнал «Отбой».

Руководитель стрельбы на участке последовательно подает команды: «Оставить оружие на лежаках», «Смена – Встать», «Напра - Во» («нале - Во»), «Для осмотра мишеней за мной шагом (бегом) – Марш». Подводит обучаемых к мишеням, указывает на допущенные ошибки и отмечает попадания.

Затем переводит смену на исходный рубеж для ведения огня очередями по атакующему стрелку - поясной фигуре (мишени № 7).

Стрельба по мишени № 7 осуществляются по тем же сигналам и командам руководителя занятия, что и при производстве стрельбы одиночными выстрелами.

По окончании стрельбы руководитель стрельбы на участке заслушивает доклад каждого обучаемого о его действиях при выполнении упражнения, о наблюдении за результатами стрельбы, расходе боеприпасов, неисправностях и задержках при стрельбе. Примерная форма доклада: «Товарищ капитан, рядовой Иванов выполнял боевую задачу по уничтожению противника в указанном направлении (секторе стрельбы). В ходе боя наблюдал: атакующий стрелок поражен (не поражен). Мишень № 4 поражена столькими-то выстрелами, выбито столько-то очков. Боеприпасы израсходованы полностью (не полностью), задержек при стрельбе не было (были такие-то)».

Заслушав доклады обучаемых, руководитель стрельбы делает краткий разбор выполнения упражнения, в котором обращает внимание на действия обучаемых при изготовке к стрельбе, правильность выполнения приемов и способов стрельбы; выполнение условий упражнения и требований безопасности.

После проведения разбора руководитель стрельбы на участке объявляет оценки каждому стреляющему, приказывает собрать гильзы, сдать их на пункт боепитания или раздатчику боеприпасов.

Затем руководитель стрельбы на участке докладывает старшему руководителю стрельбы об окончании стрельбы сменой.

После возвращения смены на исходный рубеж старший руководитель стрельбы дает распоряжение поднять на командном пункте белый флаг, подать сигнал «Отбой» и при необходимости осмотреть мишени.

При ведении стрельбы по мишени № 7 с использованием табло информации о поражении цели осмотр мишени не проводится, сигнал «Отбой» после окончания стрельбы каждой сменой стреляющих может не подаваться и красный флаг на командном пункте не заменяться.

Очередная смена стреляющих в этом случае выполняет упражнение стрельб по командам руководителя стрельбы на участке.

Результаты стрельбы заносятся в ведомость учета результатов выполнения упражнений стрельб, а по окончании стрельбы всего подразделения - в журнал учета проведенных стрельб (стрелковых тренировок) и журнал учета боевой подготовки.

По окончании выполнения упражнения **категорически запрещается** вести огонь с целью окончательного расхода оставшихся в магазинах (лентах) боеприпасов.

РАДИАЦИОННАЯ, ХИМИЧЕСКАЯ И БИОЛОГИЧЕСКАЯ ЗАЩИТА

ОПОРНЫЙ КОНСПЕКТ

ДЛЯ ОБУЧЕНИЯ ГРАЖДАН РОССИЙСКОЙ ФЕДЕРАЦИИ НАЧАЛЬНЫМ ЗНАНИЯМ В ОБЛАСТИ
ОБОРОНЫ И ИХ ПОДГОТОВКИ ПО ОСНОВАМ ВОЕННОЙ СЛУЖБЫ

ТЕМА №24: «СРЕДСТВА ИНДИВИДУАЛЬНОЙ ЗАЩИТЫ И ПОЛЬЗОВАНИЕ ИМИ»

Вопросы занятия:

1. Средства индивидуальной защиты и пользование ими.
2. Способы действий личного состава в условиях радиационного, химического и биологического заражения.

Методические указания по организации и проведению занятий по радиационной, химической и биологической защите:

Занятия по радиационной, химической и биологической защите проводятся в классах, на городке РХБ защиты, приказарменной учебной базе, тактическом поле общевойсковой подготовки и огневой штурмовой полосе.

Главное внимание обращается на усвоение обучаемыми боевых свойств оружия массового поражения и способов защиты от них, выработку у личного состава уверенности в том, что умелое использование защитных свойств техники, местности и других средств защиты значительно ослабит воздействие поражающих факторов ядерного оружия, токсичных химикатов и зажигательных средств.

На занятие подразделение выводится в полном составе. Личный состав на занятие выходит с оружием и средствами индивидуальной защиты. Занятие проводится, как правило, под руководством командира обучаемого подразделения.

Выход обучаемых в район занятия, передвижение в ходе занятия и возвращение их в расположение могут проводиться на фоне тактической обстановки с отработкой действий подразделения на марше, при ядерном, химическом, биологическом и воздушном нападении противника, преодолении зараженных и разрушенных участков местности.

При изучении ядерного, химического и бактериологического оружия противника необходимо вырабатывать у обучаемых твердую уверенность в том, что при быстром и умелом использовании имеющихся средств и способов защиты потери личного состава резко уменьшаются.

При использовании на занятиях имитационных средств необходимо строго выполнять меры безопасности, указанные в инструкциях по применению средств имитации радиоактивного и химического заражения.

Местность, на которой проводится занятие, должна в наибольшей степени обеспечивать поучительность занятия, способствовать качественной отработке учебных вопросов и достижению поставленных учебных целей. Руководитель занятия должен хорошо ознакомиться с местом проведения и умело использовать его в целях достижения поучительности занятия.

Во вводной части занятия руководитель занятия организует получение обучаемыми оружия, индивидуальных средств защиты и экипировки. Затем выводит подразделение к месту проведения занятия. При проверке внешнего вида он обращает особое внимание на правильность подгонки и снаряжения, проверяет оружие, средства индивидуальной защиты на наличие и комплектность. Контрольный опрос обучаемых должен состоять из вопросов по предыдущим темам и охватывать: теоретический – не менее 3-4 человек, практический – 100% личного состава. По результатам контрольного опроса выставляются оценки. Руководитель занятия объявляет обучаемым тему и цель предстоящего занятия, при этом особо отмечает, какие знания и навыки, приобретенные ранее, могут пригодиться при изучении вопросов предстоящего занятия. Он доводит до обучаемых требования мер безопасности при обращении с оружием, индивидуальными средствами защиты и имитационными средствами, применяемыми на занятии, указывает порядок безопасного выполнения элементов занятия.

При проведении **основной части** занятия следует исходить из конкретных условий, в которых организуется и проводится обучение.

На занятиях должны широко использоваться макеты, плакаты, схемы, муляжи, тренажная аппаратура, имитационные средства.

При изучении учебных вопросов руководитель занятия доводит материал методом рассказа с подробным разъяснением изучаемого материала и образцовым показом приёмов обращения со средствами РХБЗ, а практические вопросы отработывает

индивидуально с каждым обучаемым (привлекая для этого помощников – командиров отделений) или в составе подразделения.

После отработки каждого учебного вопроса руководитель занятия проводит частный разбор, затем объявляет обучаемым следующий учебный вопрос и его содержание, доводит основные требования по его выполнению и приступает к его отработке.

Практические навыки, полученные личным составом на занятиях по РХБ защите, совершенствуются на занятиях по другим предметам обучения.

После отработки всех учебных вопросов руководитель проводит **заключительную часть** занятия. В первую очередь он проверяет наличие оружия, состояние индивидуальных средств защиты и экипировки. При подведении итогов занятия руководитель напоминает обучаемым тему, учебные цели и основные вопросы, получившие отражение на занятии.

Отмечает положительное в действиях личного состава, подробно разбирает характерные ошибки. Затем он объявляет обучаемым оценки, полученные за контрольные вопросы во вводной части занятия и за отработку нормативов (практических действий) в основной части, отмечает лучших по результатам опроса и отработки вопросов текущего занятия. Заканчивая занятие, руководитель объявляет тему следующего занятия, выдает задание на самоподготовку и организует отправку личного состава в подразделение для сдачи оружия, средств индивидуальной защиты и экипировки.

«УТВЕРЖДАЮ»
Зам. директора ГАПОУ МО «ППТ»
_____ С.В. Веселов
«__» _____ 20__ г.

ПЛАН
ПРОВЕДЕНИЯ ЗАНЯТИЯ
с обучающимися ГАПОУ МО «ППТ»
по «**ОСНОВАМ ВОЕННОЙ СЛУЖБЫ**».

**ТЕМА №24: «СРЕДСТВА ИНДИВИДУАЛЬНОЙ
ЗАЩИТЫ И ПОЛЬЗОВАНИЕ ИМИ.»**

Цели занятия:

1. Научить обучающихся пользоваться средствами индивидуальной защиты.
2. Научить обучающихся действиям в условиях радиационного, химического и биологического заражения.
3. Научить обучающихся выполнению нормативов по РХБЗ.

Учебные вопросы:

1. Средства индивидуальной защиты и пользование ими.
2. Способы действий личного состава в условиях радиационного, химического и биологического заражения.

Время проведения: 2 часа.

Место проведения: кабинет ОБЖ, участок местности за территорией техникума.

Форма (метод) проведения: Групповое (тренировка, показ, упражнение).

Материальное обеспечение: Средства индивидуальной защиты – 5 комплектов, Учебные автоматы – 2 шт., Секундомер – 2 шт., стенды, плакаты.

Руководства и пособия: 1. Учебно-методическое пособие «Подготовка подразделений по радиационной, химической и бактериологической защите». - М.: Воениздат, 2005.
2. Руководство по эксплуатации средств индивидуальной и коллективной защиты, использованию защитных свойств местности и объектов. - М.: Воениздат, 2003.
3. Учебник сержанта войск РХБ защиты. - М.: Воениздат, 2005.
4. Наставление по действиям войск РХБ защиты, предназначенных для ликвидации последствий чрезвычайных ситуаций. - М.: Воениздат, 2001.

5. Сборник нормативов по боевой подготовке. Общевоинская подготовка, 2006.
 6. «Основы подготовки к военной службе», М. Просвещение, 2003г.,

I. ВВОДНАЯ ЧАСТЬ ЗАНЯТИЯ: 7 мин.

1. Определение готовности подразделения к занятию:

- принимаю доклад от дежурного по подразделению о готовности к занятию;
- проверяю готовность и состояние учебной материально-технической базы, наличие и комплектность материального обеспечения;
- проверяю по журналу наличие личного состава, осматриваю внешний вид обучаемых, указываю на недостатки и добиваюсь их устранения.

2. Напоминание материала предыдущего занятия:

- напоминаю тему предыдущего занятия;
- довожу, какие знания и навыки, полученные ранее, могут пригодиться при изучении вопросов предстоящего занятия.

3. Опрос обучаемых:

4. Основные вопросы контроля:

5. Доведение требований безопасности:

- довожу порядок безопасного и безаварийного обращения с учебной материально-технической базой и оборудованием учебных объектов;
- устанавливаю порядок безопасного выполнения элементов предстоящего занятия.

II. ОСНОВНАЯ ЧАСТЬ ЗАНЯТИЯ: 105 мин.

№ п.п.	Учебные вопросы, задачи, нормативы	Время	Действия руководителя и его помощника	Действия обучаемых
	Организация занятия	7 мин.	Объявляю тему, учебные вопросы и цели предстоящего занятия.	Слушают и уясняют тему, учебные вопросы и цели предстоящего занятия.
1.	Средства индивидуальной защиты и пользование ими:	70 мин.	Объявляю учебный вопрос и порядок его изучения.	Уясняют порядок отработки вопроса.
	1.1. Общее понятие о средствах индивидуальной защиты.		Довожу основные положения изучаемого вопроса: – назначение СИЗ; – квалификация СИЗ; – порядок использования СИЗ в различных положениях.	
			Отвечаю на вопросы, возникшие у обучаемых в ходе теоретической части	При возникновении вопроса задают его.

		занятия.	
		Проверяю качество усвоения материала. Для этого двум-трем обучаемым задаю контрольные (проблемные) вопросы практической направленности с целью удостовериться в правильном понимании изложенного материала и их готовности применять полученные знания на практике.	Отвечают на вопросы.
	1.2. Назначение и устройство фильтрующего противогаза, респиратора и ОЗК.	<p>Довожу основные положения изучаемого вопроса:</p> <ul style="list-style-type: none"> – назначение общевойскового Фильтрующего противогаза; – состав противогаза назначение и устройство его составных частей; – отличительные особенности шлем-масок ШМГ, ШМ-66Му и ШМ-62; назначение фильтрующего респиратора Р-2; – состав респиратора, назначение и устройство его составных частей; – назначение и устройство ОЗК. 	Слушают и уясняют теоретические положения изучаемого вопроса.
		<p>Одновременно с рассказом показываю:</p> <ul style="list-style-type: none"> – устройство противогаза ПМГ и ПМГ-2; – устройство респиратора Р-2; – устройство ОЗК. 	Запоминают устройство противогаза (респиратора) и ОЗК и их составных частей.
	1.3. Подбор лицевой части, сборка, проверка исправности, укладка противогаза и респиратора в сумку. Укладка ОЗК	<p>Довожу основные положения изучаемого вопроса:</p> <ul style="list-style-type: none"> – подбор лицевой части противогаза; – сборка, проверка исправности и укладка противогаза в сумку; – подбор респиратора; 	Слушают и уясняют теоретические положения изучаемого вопроса.

			<ul style="list-style-type: none"> – подгонка, проверка исправности и укладка респиратора в сумку; – укладка ОЗК. 	
			<p>Одновременно с рассказом показываю:</p> <ul style="list-style-type: none"> – подбор лицевой части противогаза сборку, проверку исправности и укладку противогаза в сумку; – подбор респиратора, подгонку, проверку исправности и укладку респиратора в сумку; – укладку ОЗК. 	Запоминают порядок подбора лицевой части противогаза и респиратора, проведение сборки, проверки исправности и укладки СИЗ сумку.
			Отвечаю на вопросы, возникшие у обучаемых в ходе теоретической (практической) части занятия.	При возникновении вопроса задают его.
			Приказываю командирам отделений приступить к практическому обучению подчиненных проведению сборки, проверки исправности противогаза и респиратора и укладки СИЗ в сумку.	
			Командиры отделений отрабатывают с подчиненными порядок проведения сборки, проверки исправности и укладки в сумку противогаза, а затем респиратора одновременно со всем личным составом.	Обучаемые выполняют практические действия указанные командиром.
			Контролирую качество обучения военнослужащих командирами отделений и добиваюсь четкого и правильного выполнения приемов от каждого обучаемого. Оказываю помощь командирам отделений: провожу индивидуальное обучение слабоуспевающих военнослужащих. Обнаружив ошибки в	Учатся правильным и быстрым действиям до приобретения твердых практических навыков в выполнении каждого элемента.

			<p>действиях личного состава, приостанавливаю тренировку, указываю на недостатки, разъясняю, а если необходимо, то и показываю прием лично или при помощи обучаемо-го, правильно выполняющего его, и продолжаю тренировку до тех пор, пока ошибки не будут устранены, а действия обучаемых не будут доведены до автоматизма.</p>	
			<p>Проверяю качество усвоения материала. Для этого двум-трем обучаемым задаю контрольные (проблемные) вопросы практической направленности с целью удостовериться в правильном понимании изложенного материала и их готовности применять полученные знания на практике.</p>	<p>Отвечают на вопросы.</p>
<p>1.4. Правила пользования противогазом и респиратором. Способы надевания ОЗК. Изучение условий и порядка выполнения нормативов: «Надевание противогаза или респиратора» и «Надевание общевойскового защитного комплекта и противогаза».</p>	<p>35 мин.</p>	<p>Довожу основные положения изучаемого вопроса:</p> <ul style="list-style-type: none"> – правила пользования противогазом; – правила пользования респиратором; – способы надевания ОЗК; – особенности отработки нормативов по РХБ защите; – порядок определения оценки за выполнения норматива по РХБ защите; – условия выполнения и методические указания по отработке нормативов: «Надевание противогаза или респиратора» и «Надевание общевойскового защитного комплекта и противогаза»; – порядок выполнения нормативов; 	<p>Слушают и уясняют теоретические положения изучаемого вопроса.</p>	

			<ul style="list-style-type: none"> – временные показатели и оценку за выполнения нормативов; – ошибки, снижающие оценку за выполнение нормативов. 	
			<p>Одновременно с рассказом показываю:</p> <ul style="list-style-type: none"> – правила пользования противогазом; – правила пользования респиратором; – способы надевания ОЗК. 	Запоминают порядок надевания и снятия СИЗ.
			<p>Отвечаю на вопросы, возникшие у обучаемых в ходе теоретической (практической) части занятия.</p>	При возникновении вопроса задают его.
			<p>Приказываю командирам отделений приступить к изучению и практической отработке нормативов: «Надевание противогаза или респиратора» и «Надевание общевойскового защитного комплекта и противогаза».</p>	
			<p>Контролирую качество обучения военнослужащих командирами отделений и добиваюсь четкого и правильного выполнения нормативов от каждого обучаемого. Оказываю помощь командирам отделений: проверяю выполнение нормативов отдельными военнослужащими.</p>	Учатся правильным и быстрым действиям до приобретения твердых практических навыков в выполнении каждого норматива.
2.	Способы действий личного состава в условиях радиационного, химического и биологического заражения		<p>Объявляю учебный вопрос и порядок его изучения.</p> <p>Довожу основные положения изучаемого вопроса:</p> <ul style="list-style-type: none"> – порядок действий на местности, подвергшейся радиоактивному заражению; – порядок действий на местности, подвергшейся химическому заражению; 	<p>Уясняют порядок отработки вопроса.</p> <p>Слушают и уясняют теоретические положения изучаемого вопроса.</p>

			– порядок действий на местности, подвергшейся биологическому заражению.	
			Отвечаю на вопросы, возникшие у обучаемых в ходе теоретической части занятия.	При возникновении вопроса задают его.
			Проверяю качество усвоения материала. Для этого двум-трем обучаемым задаю контрольные (проблемные) вопросы практической направленности с целью удостовериться в правильном понимании изложенного материала и их готовности применять полученные знания на практике.	Отвечают на вопросы.

III. ЗАКЛЮЧИТЕЛЬНАЯ ЧАСТЬ ЗАНЯТИЯ:8 мин.

Опрос по изложенному материалу:

1. Дайте определение средствам индивидуальной защиты?
2. Перечислите способы одевания ОЗК?
3. Как классифицируются СИЗ?

Контрольные вопросы:

Задание на самостоятельную подготовку:

Руководитель сборов:

Преподаватель-организатор ОБЖ

И. И. Барашкин

« ___ » _____ 20__ г.

1. Средства индивидуальной защиты и пользование ими:

1.1. Средства индивидуальной защиты

Средства индивидуальной защиты (СИЗ) предназначены для сохранения боеспособности личного состава Вооруженных Сил РФ и обеспечения выполнения боевой задачи в условиях применения противником оружия массового поражения (ОМП), а также в условиях воздействия поражающих сред, возникающих при эксплуатации и повреждении вооружения и военной техники.

Своевременное и умелое использование СИЗ обеспечивает надежную защиту от отравляющих веществ (ОВ), светового излучения ядерных взрывов (СИЯВ), радиоактивной пыли (РП), радиоактивных веществ (РВ), бактериальных (биологических) аэрозолей (БА) [бактериальных (биологических) средств (БС)], оксида углерода и позволяет выполнять отдельные задачи в среде, лишенной кислорода. СИЗ обеспечивают также кратковременную защиту от огнесмесей и открытого пламени.

Средства индивидуальной защиты классифицируются по назначению, по типу защищаемых органов, по принципу действия и по способу пользования ими (Схема 1).

Схема 1

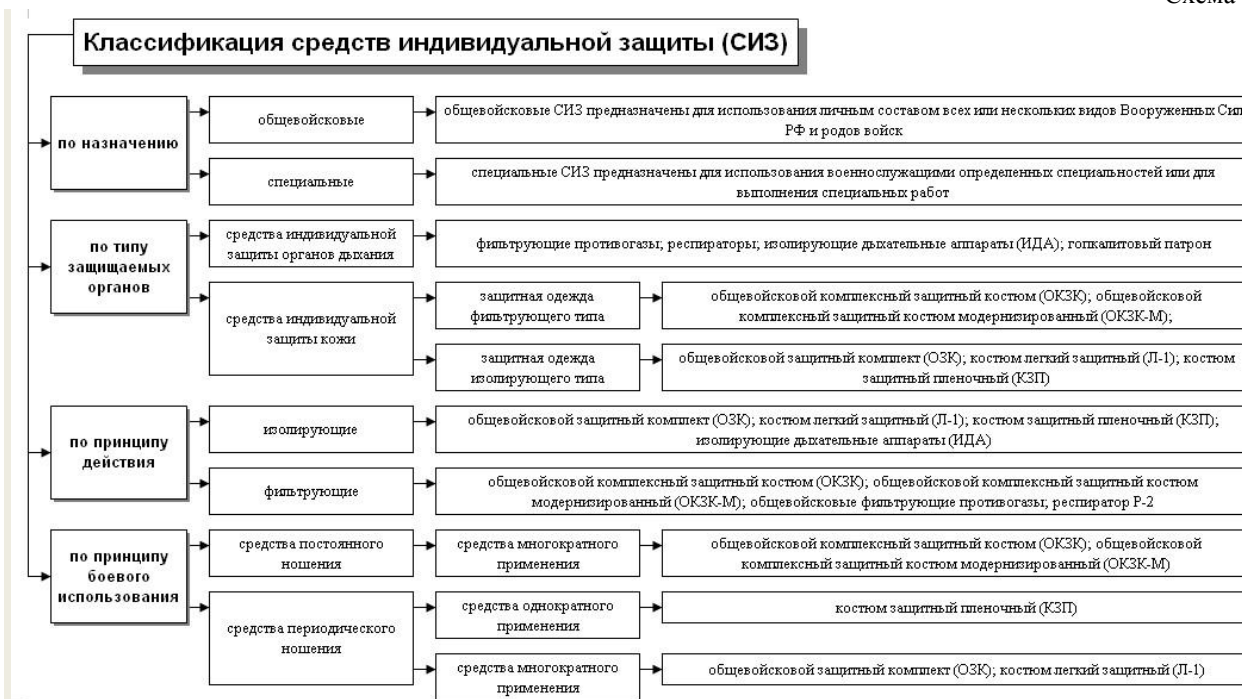

СИЗ используются личным составом в положениях «походном», «наготове» и «боевом» (схема 2). В «боевое» положение средства индивидуальной защиты переводятся по сигналам, командам или самостоятельно при появлении первых признаков применения химического или бактериологического (биологического) оружия.

Если перечень СИЗ и порядок их использования, в том числе определение рубежей и времени перевода СИЗ в «боевое» положение и их снятия, определяет командир подразделения, то он действует, исходя из условий выполнения боевой задачи, вероятности воздействия на личный состав тех или иных поражающих факторов ОМП в конкретных условиях с учетом климатических (погодных) факторов, а также защитных, эксплуатационных и эргономических характеристик СИЗ.

Умелое использование СИЗ достигается постоянными тренировками личного состава. Снятие СИЗ проводят только по разрешению командира. Для снятия СИЗ подают команду «Средства защиты снять». При необходимости снятия только отдельных СИЗ подают уточняющую команду, например: «Защитный плащ снять».

В случае заражения личного состава БА (БС) снятие противогаза и СИЗК допускается только после проведения полной специальной обработки вооружения и военной техники. Противогаз снимают при проведении полной санитарной обработки личного состава.

Схема 2

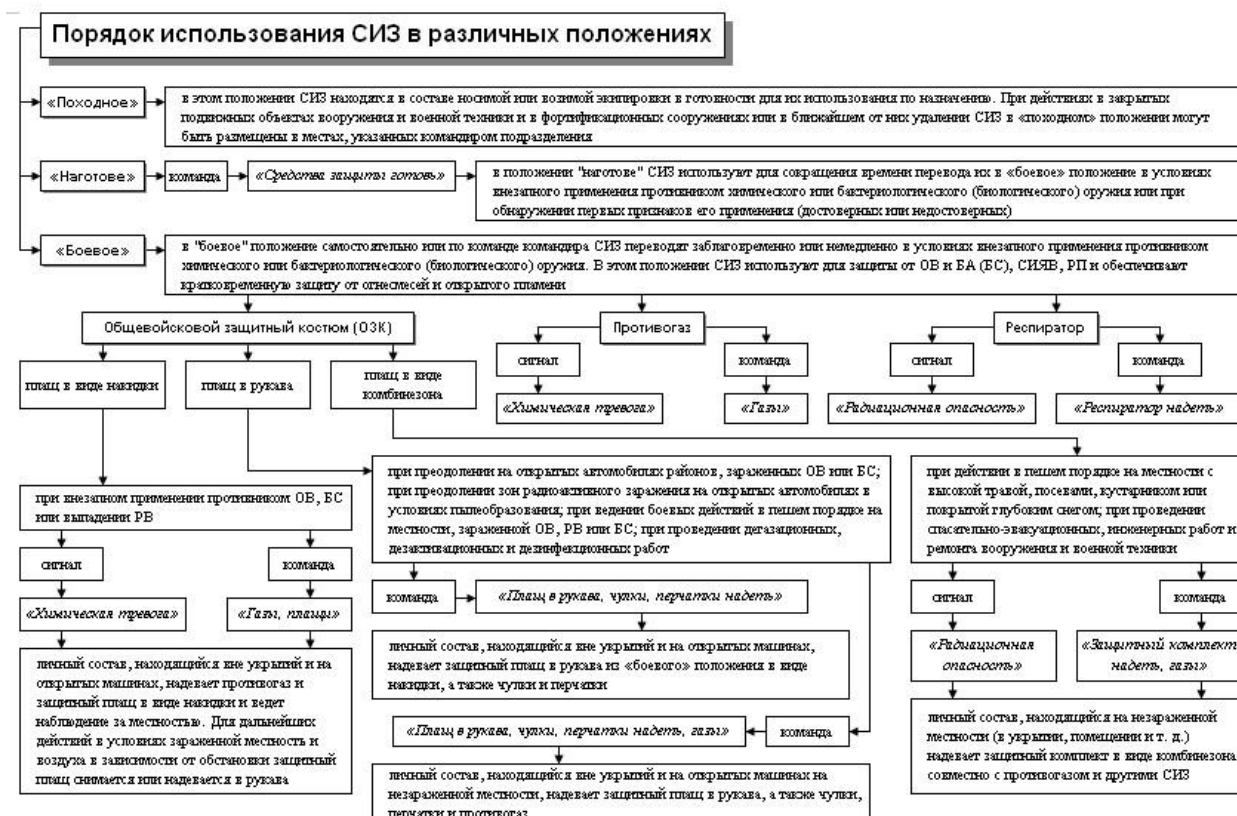

1.2. Общевоинские фильтрующие противогазы

Общевойсковые фильтрующие противогазы предназначены для защиты органов дыхания, лица и глаз от ОВ, РП и БС.

Принцип действия противогазов основан на изоляции органов дыхания от окружающей среды и очистке вдыхаемого воздуха от токсичных аэрозолей и паров в фильтрующе-поглощающей системе. Противогазы не обогащают вдыхаемый воздух кислородом, поэтому их можно использовать только в атмосфере, содержащей не менее 17% кислорода (по объему).

Противогаз состоит из **лицевой части** и **противогазовой коробки**, которые непосредственно соединены между собой.

Кроме того, в комплект противогаза входят:

- противогазовая сумка;
- незапотевающие пленки для предохранения от запотевания стекол очков;
- мембраны переговорного устройства;
- трикотажный гидрофобный чехол для противогазовой коробки;
- зимой противогаз доукомплектовываются утеплительными манжетами;
- бирка.

Лицевая часть предназначена для защиты лица и глаз от ОВ, РП, БС, подвода к органам дыхания очищенного воздуха и сброса в атмосферу выдыхаемого воздуха.

Лицевые части изготовлены из резины серого или черного цвета.

Устройство лицевой части:

- шлем-маска (корпус);
- очковый узел;
- обтекатель;
- клапанная коробка;
- переговорное устройство - им оборудуются шлем-маски ШМГ и ШМ-66Му.

Противогазовая коробка предназначена для очистки вдыхаемого воздуха от аэрозолей и паров ОВ, РП, БС.

Очистка воздуха в противогазовой коробке осуществляется:

- от аэрозолей - противоаэрозольным фильтром;
- от паров - поглощающим слоем угля-катализатора.

Противогазовая коробка имеют цилиндрический металлический корпус с дном и крышкой, герметизируемый при хранении резиновой пробкой и металлическим колпачком с резиновой прокладкой.

Сумка предназначена для ношения, защиты и хранения противогаза.

Устройство сумки для противогаза:

- плечевой ремень;
- поясная тесьма с пряжками для регулировки длины;
- корпус с одно или несколькими отделениями;
- клапан;

Незапотевающие пленки односторонние (НП) или двусторонние (НПН) предназначены для предохранения очкового узла от запотевания.

Комплект из шести пленок упакован в металлическую коробку, герметизированную по линии разъема изоляционной лентой.

Накладные утеплительные манжеты (НМУ) предназначены для предохранения очкового узла от обмерзания при отрицательных температурах.

Трикотажный гидрофобный чехол предназначен для предохранения противогазовой коробки от попадания в нее грубодисперсной пыли, капельножидкой влаги, снега и других загрязнений. В противогазах, имеющих соединительную трубку, роль чехла выполняет сумка.

Клапанная коробка лицевой части предназначена для распределения потоков вдыхаемого и выдыхаемого воздуха.

В лицевых частях ШМ-62, ШМ-66Му в клапанных коробках расположен один клапан вдоха и два клапана выдоха – основной и дополнительный. Клапаны выдоха являются наиболее уязвимыми элементами противогаза, так как при их неисправности (засорении, примерзании) зараженный воздух проникает под лицевую часть.

Обтекатели предназначены для обдува очкового узла вдыхаемым воздухом.

Обтекатели выполнены в виде каналов-воздуховодов, отформованных вместе с корпусом лицевой части.

Переговорное устройство предназначено для улучшения качества передачи речи при пользовании противогазом.

Переговорное устройство может быть выполнено в виде:

- неразборной капсулы, вмонтированной при сборке в заводских условиях;
- разборной конструкции, состоящей из корпуса, резинового кольца, мембраны, опорного кольца, фланца и крышки.

При разборной конструкции переговорного устройства лицевые части комплектуются коробками с пятью запасными мембранами. Коробки герметизированы по линии разъема изоляционной лентой.

Бирка предназначена для указания номера противогаза, фамилии военнослужащего, за которым закреплен противогаз, и роста лицевой части.

Бирку изготавливают из местных материалов, прикрепляют на левой боковой стенке сумки.



Противогаз ПМГ

Противогаз ПМГ.

Противогазовая коробка ЕО-18К имеет форму цилиндра высотой 9 см и диаметром 10,8 см.

Маркировка на ЕО-18К нанесена водостойкой мастикой на цилиндрической части корпуса:

- первая строка – индекс ПК – ЕО-18К;
- вторая строка – условное обозначение предприятия изготовителя, месяц, две последние цифры года изготовления, номер партии;
- третья строка – серия и номер ПК.

Устройство шлем-маски ШМГ противогаза ПМГ: корпус, очковый узел, обтекатель, клапанная коробка, переговорное устройство, узел присоединения ПК, в котором расположен клапан вдоха.

Шлем-маска ШМГ имеет вырезы в шлемовой части и шейную тесьму для фиксации шлем-маски на голове.

Клапанная коробка выполнена в виде резинового патрубка с двумя клапанами выдоха грибовидного типа. Фронтальное расположение и размеры стекол очкового узла обеспечивают возможность работы с оптическими приборами.

Для обеспечения удобства работы с вооружением и военной техникой различных специалистов и для учета индивидуальных особенностей военнослужащих лицевые части

ШМГ выпускают с левосторонним (90%) и правосторонним (10%) расположением узла присоединения ПК.

Сумка имеет форму прямоугольного параллелепипеда. Она изготовлена из однослойной ткани, имеет одно отделение и два наружных кармана для коробок с незапотевающими пленками, мембранами и ИПП.

Клапан на сумку отсутствует. Сумку закрывают, складывая переднюю и заднюю стенки и скатывая их в жгут, который пристегивают к корпусу сумки двумя шлевками на пуговицы или кнопки.



**со шлем -маской
ШМ-66Му**

Противогаз ПМГ-2



**со шлем -маской
ШМ-62**

Противогаз ПМГ-2

Противогаз ПМГ-2.

Фильтрующе-поглощающая коробка ЕО- 62К имеет форму цилиндра высотой 8 см и диаметром 11,2 см.

Маркировка на ПК нанесена водостойкой мастикой на цилиндрическую часть корпуса:

- первая строка – индекс ПК – ЕО-62К;
- вторая строка – номер партии, серия и номер ПК;
- на защитном экране (под пробкой) в виде выпуклого штампа указаны: цифры в круге – условное обозначение предприятия-изготовителя, месяц и две последние цифры года изготовления.

– Устройство шлем -маски ШМ-66Му противогаза ПМГ-2: корпус, очковый узел, обтекатель, клапанная коробка, переговорное устройство разборного типа.

В лицевой части сделаны сквозные вырезы для ушных раковин, что обеспечивает нормальную слышимость.

Маркировка на лицевой части ШМ-66Му нанесена в виде выпуклого оттиска от пресс-формы: в подбородочной части в круге цифрой указан рост шлем -маски, две последние цифры года изготовления, квартал (точками).

Устройство шлем -маски ШМ-62 противогаза ПМГ-2: корпус, очковый узел, обтекатель, клапанная коробка.

Конструкция клапанной коробки аналогична клапанной коробке ШМ-66Му.

Ростовочный ассортимент и маркировка ШМ-62 аналогичны ассортименту и маркировке ШМ-66Му. Сумка противогаза ПМГ-2 аналогична сумке противогаза ПМГ.

3. Фильтрующий респиратор Р-2



Респиратор Р-2

Респиратор Р-2.

Респиратор Р-2 предназначен для защиты органов дыхания от радиоактивной и грунтовой пыли.

Принцип действия фильтрующего респиратора основан на том, что органы дыхания изолируются от окружающей среды полумаской, а вдыхаемый воздух очищается от аэрозолей в пакете фильтрующих материалов.

Респиратор не обогащает вдыхаемый воздух кислородом, поэтому его можно применять в атмосфере, содержащей не менее 17% кислорода (по объему). Респиратор не защищает от токсичных газов и паров.

Фильтрующая полумаска респиратора Р-2 изготовлена из трех слоев материалов: внешний слой – пенополиуретан защитного цвета; внутренний слой – воздухонепроницаемая полиэтиленовая пленка с вмонтированными двумя клапанами вдоха; между пенополиуретаном и пленкой расположен слой фильтрующего материала из полимерных волокон.

Клапан выдоха размещен в передней части полумаски и закрыт снаружи экраном.

Респиратор имеет носовой зажим, предназначенный для поджима полумаски к лицу в области переносицы.

Полумаска крепится на голове с помощью наголовника, состоящего из двух эластичных и двух нерастягивающихся лямок. Эластичные лямки имеют пряжки для регулировки длины в соответствии с размерами головы.

При вдохе воздух проходит через наружную поверхность полумаски, где очищается от пыли, и через клапан вдоха поступает в органы дыхания. При выдохе выходит наружу через клапан выдоха.

Защитные свойства респиратора Р-2 определяются величиной суммарного коэффициента проницаемости РП в подмасочное пространство по полосе обтюрации, через клапан выдоха и фильтрующую полумаску. При правильной подгонке респиратор обеспечивает надежную защиту органов дыхания от РП. Кроме того, респиратор обеспечивает защиту

от грунтовой пыли и в значительной мере снижает опасность поражения во вторичном облаке БС, а также аэрозолями гербицидов, дефолиантов и дисекантов.

Различные климатические условия, исключая капельно-жидкую влагу, не влияют на защитные свойства респиратора. Респиратор обеспечивает защиту органов дыхания, как в летних, так и в зимних условиях.

Непрерывное пребывание в респираторе (до 12 ч) практически не влияет на работоспособность и функциональное состояние организма военнослужащих.

4. Подбор лицевой части, сборка, проверка исправности, укладка противогаза в сумку

Подбор шлем-масок

Подбор шлем-масок осуществляют по результатам замера вертикального обхвата головы, который определяют путем измерения головы по замкнутой линии, проходящей через макушку, щеки и подбородок. Результаты измерений округляют до 0,5 см.

ПОДБОР ЛИЦЕВОЙ ЧАСТИ ПРОТИВОГАЗА

Лицевая часть	Роста лицевых частей и соответствующие им вертикальные обхваты головы, см				
	0	1	2	3	4
ШМГ	-	62,5-65,5	66-67,5	68-69	69,5 и более
ШМ-66Му	до 63	63,5-65,5	66-68	68,5 и более	
ШМ-62	до 63	63,5-65,5	66-68	68,5-70,5	71 и более



Измерение вертикального обхвата головы

Новую лицевую часть при получении необходимо протереть снаружи и внутри чистой ветошью, слегка смоченной водой, клапаны выдоха продуть, по возможности промыть. Бывшую в употреблении лицевую часть в целях дезинфекции протереть спиртом или 2% раствором формалина. При этом необходимо следить, чтобы жидкость не попала внутрь ПК.

Проверку правильности подбора лицевой части и исправности противогаза при получении его, а также в ходе использования проводят внешним осмотром и проверкой противогаза на герметичность в целом.

Сборка противогаза

После осмотра комплектующих частей противогаза необходимо:

- произвести сборку противогаза, для чего снять с горловины ПК колпачок и вынуть пробку из отверстия в дне. Колпачок, прокладку и пробку хранить в сумке для противогаза;
- оснастить лицевую часть средствами предохранения очкового узла от запотевания и обмерзания;
- уложить в сумку для противогаза все комплектующие детали, респиратор, ИПП;
- уложить в сумку противогаз.

Проверка исправности противогаза

Для проверки противогаза на герметичность в целом необходимо:

- снять чехол;
- надеть лицевую часть;
- закрыть отверстие в дне коробки пробкой или зажать его ладонью и сделать глубокий вдох.

Если при этом воздух под лицевую часть не проходит, то противогаз исправен.

Если воздух проникает под лицевую часть, то для обнаружения мест неисправности в противогазе следует отвернуть ПК и проверить состояние узла клапана вдоха, наличие в нем прокладок.

Отвинтить крышку переговорного устройства и проверить целость переговорной мембраны, в случае ее неисправности заменить запасной. Мембраны считать пригодными для использования, если они не имеют проколов, разрывов, трещин и коробления гофр на цилиндрической отбортовке, заусенцев более 1 мм на борту мембраны. Волнистая и матовая поверхность, белесые пятна и следы от протяжки ленты не влияют на герметичность мембраны.

При подсосе воздуха по височным впадинам заменить шлем-маску шлем-маской меньшего роста.

Устранив обнаруженную неисправность, собрать противогаз, надеть его и вторично проверить. Надеть на ПК чехол.

Окончательную проверку качества подбора лицевой части и исправности противогаза производят в палатке (помещении) с парами хлорпикрина или аэрозолем раздражающего вещества.

Укладка противогаза в сумку

Порядок укладки противогазов ПМГ (ПМГ-2):

- противогаз ПМГ: взять противогаз за переговорное устройство; уложить шлем внутрь маски, сложить ее по осевой линии; уложить в сумку коробкой от себя;
- противогаз ПМГ-2: шлем-маску сложить по осевой линии, перегнуть вдоль и поперек, закрыв стекла резиной; уложить в сумку переговорным устройством вниз.

5. Подбор респиратора, его подгонка, проверка исправности и укладка в сумку

Подбор респиратора

Подбор респиратора по росту (В) производят в зависимости от высоты лица (h), способ измерения которого показан на рисунке.



**Измерение
высоты лица**

Н, см	10,9 и менее	11–11,9	12 и более
В	1	2	3

Подгонка и проверка исправности респиратора

После подбора респиратора произвести его подгонку и проверку плотности прилегания полумаски.

Для подгонки респиратора необходимо:

- вынуть респиратор из пакета и проверить его исправность;
- надеть полумаску на лицо так, чтобы подбородок и нос разместились внутри ее;
- одну нерастягивающуюся лямку наголовника расположить на теменной части головы, а другую – на затылочной;
- при необходимости с помощью пряжек отрегулировать длину эластичных лямок, для чего снять полумаску, перетянуть лямки и снова надеть респиратор;
- прижать концы носового зажима к носу.

При надевании респиратора не следует сильно прижимать полумаску к лицу и сильно отжимать носовой зажим.

Последовательность проверки плотности прилегания надетой полумаски к лицу:

- взять экран большим и указательным пальцами одной руки;
- зажать отверстия в экране ладонью другой руки и сделать легкий выдох.

Если при этом по линии прилегания респиратора к лицу воздух не выходит, а лишь несколько раздувает полумаску, респиратор надет правильно. Если воздух проходит в области крыльев носа, то необходимо плотнее прижать к носу концы носового зажима.

Если герметично надеть респиратор не удастся, необходимо заменить его респиратором другого роста.

Укладка респиратора в сумку

После подгонки и проверки плотности прилегания полумаски респиратор уложить в пакет и закрыть с помощью кольца. В таком виде респиратор хранить в сумке для противогаза под лицевой частью противогаза.

6. Правила пользования противогазом

Противогаз носят в трех положениях: **«Походном», «Наготове» и «Боевом».**

Для перевода противогаза в «Походное» положение необходимо: надеть сумку с противогазом через правое плечо так, чтобы она находилась на левом боку и клапан ее был обращен от себя; подогнать с помощью передвижной пряжки длину плечевого ремня так, чтобы верхний край сумки был на уровне поясного ремня; отстегнуть клапан сумки, вынуть противогаз, проверить надежность присоединения ПК к лицевой части, состояние стекол очкового узла и клапанов выдоха, грязные стекла протереть, утратившие прозрачность незапотевающие пленки заменить; уложить противогаз в сумку и застегнуть ее; сдвинуть сумку с противогазом назад, чтобы при ходьбе она не мешала движению руки и при необходимости закрепить противогаз на туловище с помощью поясной тесьмы.

Правило пользования противогазом



«Походное» положение» «Положение «Наготове» « Боевое» положение»

При переводе противогаза в положение «Наготове» необходимо расстегнуть клапан сумки (у противогазов ПМГ и ПМГ-2 сумки не расстегивать), закрепить противогаз поясной тесьмой на туловище, ослабить подбородочный ремень шлемофона (стального шлема) или развязать тесемки головного убора, отстегнуть пилотку с козырьком от куртки ОКЗК-М (ОКЗК-Д). Плечевой ремень сумки располагают, как правило, под лямками вещевого мешка, но поверх ремней снаряжения и держателей плаща ОП-1М.

В «Боевое» положение противогаз переводят по сигналу «Химическая тревога», по команде «Газы», а также самостоятельно.

Для перевода противогаза в «боевое» положение необходимо: задержать дыхание, закрыть глаза, при необходимости положить оружие; снять стальной шлем и головной убор; вынуть противогаз, взять шлем-маску обеими руками за утолщение края у нижней части так, чтобы большие пальцы ладони были снаружи, а остальные внутри ее; приложить

нижнюю часть шлем-маски под подбородок и резким движением рук вверх и назад натянуть шлем-маску на голову так, чтобы не было складок, а очковый узел располагался против глаз; устранить перекося и складки, если они образовались при надевании шлем-маски, сделать полный выдох, открыть глаза и возобновить дыхание.

Надевать противогазы можно и другими приемами, но их применение должно обеспечивать быстрое и правильное надевание и сохранность лицевой части противогаза. Для надевания противогаза в положении лежачего необходимо: задержать дыхание, закрыть глаза, положить оружие; снять стальной шлем и головной убор; достать противогаз из сумки и надеть его; сделать выдох, открыть глаза, возобновить дыхание.

При надевании противогаза на раненого необходимо посадить или положить раненого, учитывая его состояние и обстановку, вынуть его противогаз из сумки и надеть на голову раненого.

При подготовке к форсированию водных преград вплавь при отсутствии в воздухе ТХ, РП, БА для защиты от воды ПК противогазов ПМГ и ПМГ-2 следует отсоединить коробки от лицевых частей и заглушить их резиновыми пробками и колпачками, предварительно проверив наличие в них резиновой прокладки. После форсирования водной преграды протереть все составные части противогаза, высушить сумку, заменить незапотевающие пленки, собрать его и уложить в сумку.

Важным условием длительного пребывания и работы в противогазе является глубокое и ровное дыхание, которое вырабатывают в процессе систематических тренировок.

Правильное дыхание в противогазе способствует сохранению боеспособности личного состава при действиях в зоне заражения.

Если в процессе использования противогаза дышать стало труднее, необходимо легким постукиванием рукой по коробке стряхнуть пыль или снег с чехла. Если и после этого дышать трудно, то, не снимая противогаза, снять чехол, стряхнуть с него пыль или снег и быстро надеть на коробку в «Боевом» положении.

По окончании использования противогаза в «Боевом» положении снять с коробки чехол и вытряхнуть из него пыль.

Противогаз снимать по команде «Противогаз снять» или «Средства защиты снять». По этой команде положить оружие; снять стальной шлем, головной убор и подшлемник, взять рукой клапанную коробку, слегка оттянуть лицевую часть вниз и движением рук вперед и вверх снять противогаз; надеть головной убор и стальной шлем, если они не заражены; сложить противогаз и уложить его в сумку. При возможности снятую лицевую часть вывернуть наизнанку, просушить и протереть чистой ветошью.

Водитель гусеничной или колесной машины снимает противогаз, не прекращая управления машиной, и складывает его после остановки машины.

При использовании противогаза зимой возможно отвердение резины, появление льда на очковом узле, клапанной коробке и горловине ПК, примерзание клапанов к седловинам. Для предупреждения и устранения этих явлений надеть на очковые обоймы накладные утеплительные манжеты, перед надеванием противогаза отогреть за бортом шинели, бушлата и т. п. При появлении льда на клапанной коробке и горловине ПК удалить его скалыванием или оттаиванием рукой. При входе в теплое помещение с мороза дать отпотеть противогазу в течение 10 - 15 мин, после чего резиновые и металлические части тщательно протереть сухой чистой ветошью.

При подозрении на заражение надетого противогаза аэрозолем или каплями токсичных химикатов немедленно, не снимая противогаза, продегазировать его с использованием ИПП.

7. Правила пользования респиратором



Для надевания респиратора необходимо: снять головной убор или на подбородочном ремне откинуть его назад; вынуть респиратор из сумки и пакета, надеть, а пакет положить в сумку; надеть головной убор и застегнуть клапан сумки для противогаса.

При пользовании респиратором проверку плотности прилегания полумаски к лицу производить после каждого надевания респиратора и периодически в процессе длительного ношения. Для удаления влаги из подмасочного пространства через клапан вдоха нагнуть голову вперед-назад и сделать несколько резких выдохов. При обильном выделении влаги можно на 1 - 2 мин снять респиратор, вылить влагу из полумаски, протереть внутреннюю поверхность и снова надеть респиратор.

После каждого использования респиратора для защиты от пыли (РП) произвести его очистку (деактивацию) удалением ее с наружной части полумаски (выколачиванием, встряхиванием или легким постукиванием о какой-либо предмет). Внутреннюю поверхность полумаски протереть влажным тампоном, при этом полумаску не выворачивать. Затем респиратор просушить и уложить в пакет, который загерметизировать кольцом и поместить в сумку для противогаса.

Респираторы, у которых после дезактивации зараженность остается выше безопасных значений (более 50 мР/ч), заменить новыми. При правильном пользовании респираторы выдерживают 10-15-ти кратное применение и дезактивацию.

Для обеспечения длительной службы респиратора необходимо оберегать его от механических повреждений.

Респиратор не пригоден к дальнейшей эксплуатации при образовании сквозных порывов полумаски, порывов полиэтиленовой пленки, отсутствии клапанов вдоха, носового зажима, лямок наголовника.

Внутреннюю поверхность полумаски протирать чистой сухой или слегка смоченной водой ветошью. Запрещается использовать для пропитки ветоши органические растворители, так как попадание их на полумаску приводит к снижению ее прочности или

разрушению. Материал полумаски плавится при температуре 80 °С, поэтому респиратор запрещается хранить и сушить около отопительных приборов, костров и т. п.

Необходимо предохранять респиратор от воздействия атмосферных осадков, так как его намокание приводит к увеличению сопротивления вдоху и утрате защитных свойств.

После сушки респиратор пригоден к дальнейшему использованию.

8. Обучение выполнению нормативов «Надевание противогаза или респиратора»

Особенности отработки нормативов по РХБЗ

1. Нормативы в ходе занятий и тренировок отрабатываются с использованием исправных, подогнанных, проверенных и закрепленных за военнослужащим средств индивидуальной защиты.

2. Средства индивидуальной защиты, приборы радиационной (химической) разведки и контроля должны быть полностью укомплектованы, уложены и закреплены на своих местах.

3. Норматив считается выполненным, если при работе соблюдены условия его выполнения и не было допущено нарушений требований безопасности, а также уставов, наставлений, инструкций и руководств.

4. Если при отработке норматива обучаемым допущена хотя бы одна ошибка, которая могла бы привести к травме (поражению) личного состава, поломке техники, вооружения или аварии, выполнение норматива прекращается и обучаемый оценивается на «неудовлетворительно».

5. За нарушение последовательности выполнения норматива, которое не привело к авариям, поломке (порче) техники и вооружения, а также за каждую ошибку, приводящую к нарушению условий выполнения норматива, требований уставов, руководств, наставлений, инструкций, оценка снижается на один балл.

6. При выполнении нормативов личным составом в средствах защиты кожи (ОЗК, Л-1 и т.п.) время увеличивается на 25%, а при работе в средствах защиты органов дыхания (противогазе, респираторе) – на 10%, кроме нормативов, выполнение которых предусмотрено только в средствах защиты.

7. При температуре воздуха минус 10°С и ниже, плюс 30°С и выше, при сильном дожде, снегопаде, время на выполнение нормативов увеличивается до 20%, при действиях ночью, если время для ночных условий не определено, оно увеличивается до 30%.

8. Технические неисправности СИЗ, приборов и комплектов, обнаруженные в ходе выполнения норматива, не устраняются (если они не препятствуют выполнению норматива). Обучаемый после выполнения норматива докладывает о выявленных неисправностях.

9. Время выполнения норматива военнослужащим (подразделением) отсчитывается по секундомеру с момента подачи команды «К выполнению норматива - ПРИСТУПИТЬ» (или другой установленной команды, сигнала) до момента выполнения норматива или доклада командира (обучаемого) о его выполнении.

Порядок определения оценки за выполнения нормативов

Если норматив отрабатывается в процессе обучения несколько раз, то оценка за его выполнение определяется по последнему показанному результату или по результату контрольного занятия.

Индивидуальная оценка военнослужащему за выполнение нескольких нормативов по РХБЗ определяется по оценкам, полученным за выполнение каждого норматива, и считается:

«отлично»	если не менее 90% проверенных нормативов оценены положительно, при этом не менее 50% нормативов оценено «отлично»
«хорошо»	если не менее 80% проверенных нормативов оценены положительно, при этом

	не менее 50% нормативов оценены не ниже «хорошо»
«удовлетворительно»	если не менее 70% нормативов оценены положительно, а при оценке по трем нормативам положительно оценены два, один из них – не ниже «хорошо»
«неудовлетворительно»	если не выполнены условия на оценку «удовлетворительно»

Оценка за выполнение одиночных нормативов подразделению выводится по индивидуальным оценкам обучаемых и определяется:

«отлично»	если не менее 90% обучаемых получили положительные оценки, при этом не менее 50% обучаемых получили оценку «отлично»
«хорошо»	если не менее 80% обучаемых получили положительные оценки, при этом не менее 50% обучаемых получили оценку не ниже «хорошо»
«удовлетворительно»	если не менее 70% обучаемых получили положительные оценки
«неудовлетворительно»	если не выполнены условия на оценку «удовлетворительно»

Условия, порядок выполнения и методические указания по отработке норматива «Надевание противогаза или респиратора»

Наименование норматива	Надевание противогаза или респиратора
Условия выполнения норматива	Обучаемые в составе подразделения находятся на позиции, в боевой или специальной технике, ведут боевые действия, отдыхают на привале и т. п. Противогазы и респираторы в «походном» положении.
Порядок выполнения норматива	Руководитель занятия неожиданно подает команда «ГАЗЫ» или «Респиратор - НАДЕТЬ». Обучаемые, затаив дыхание и закрыв глаза, надевают противогазы или респираторы, делают глубокий выдох и возобновляют дыхание. Время выполнения норматива отсчитывается от подачи команды «ГАЗЫ» или «Респиратор - НАДЕТЬ» до возобновления дыхания обучаемым после надевания противогаза (респиратора).
Методические указания по отработке норматива	<p>Правила надевания противогаза в различных положениях определяются Наставлением по пользованию ИСЗ. Однако надевать противогаз можно и другими приемами, но их применение должно обеспечивать быстрое и правильное надевание и сохранность лицевой части противогаза.</p> <p>Если в процессе использования противогаза дышать стало труднее, необходимо легким постукиванием рукой по коробке стряхнуть пыль или снег с чехла. Если и после этого дышать трудно, то, не снимая противогаза, снять чехол, стряхнуть с него пыль или снег и быстро надеть на коробку.</p> <p>По окончании использования противогаза в «боевом» положении снять с коробки чехол и стряхнуть с него пыль. Противогаз снимать по команде «Противогаз - СНЯТЬ» или «Средства защиты - СНЯТЬ», а складывать в противогазовую сумку по команде «СЛОЖИТЬ».</p> <p>После каждого использования респиратора произвести его дезактивацию удалением пыли с наружной части полумаски (выколачиванием, вытряхиванием или легким постукиванием о какой-либо предмет). Внутреннюю поверхность полумаски протереть влажным тампоном, при этом полумаску не выворачивать. Затем респиратор уложить в пакет, который загерметизировать кольцом и поместить в сумку для противогаза.</p> <p>Респиратор снимать по команде «Респиратор - СНЯТЬ» или «Средства защиты - СНЯТЬ», а складывать в противогазовую сумку по команде - «СЛОЖИТЬ».</p>

Порядок выполнения норматива «Надевание противогаза или респиратора»

Действия руководителя	Действия обучаемого	Порядок выполнения приема
1. Подает команду, например: «Напра - ВО» («ВСПЫШКА СПРАВА», «К БОЮ»).	Выполняет строевой прием или другую, поданную руководителем занятия, команду.	

2. Подает команду, например: «ГАЗЫ» или «Респиратор - НАДЕТЬ». Включает секундомер. Контролирует порядок выполнения норматива. Фиксирует ошибки снижающие оценку.	1. При надевании противогаза по команде «ГАЗЫ»:	
	надевает противогаз	Обучаемый задерживает дыхание, закрывает глаза, при необходимости ложит оружие на землю (берет «на ремень», ставит его у опоры или зажимает между ног). Снимает стальной шлем и головной убор, а при опущенном подбородочном ремне откидывает головной убор назад. Вынимает противогаз из сумки. Берет шлем-маску обеими руками за утолщение края у нижней части так, чтобы большие пальцы ладони были снаружи, а остальные внутри ее. Прикладывает нижнюю часть шлем-маски под подбородок и резким движением рук вверх и назад натягивает ее на голову так, чтобы не было складок, а очковый узел располагался против глаз. Устраняет перекося и складки, если они образовались при надевании шлем-маски, делает полный выдох, открывает глаза и возобновляет дыхание.
3. После возобновления дыхания останавливает секундомер, возвращает обучаемого в исходное положение и подает команду «ЗАПРАВИТЬСЯ».	2. При надевании респиратора по команде «Респиратор – НАДЕТЬ»:	
	надевает респиратор	Обучаемый, при необходимости ложит оружие на землю (берет «на ремень», ставит его у опоры или зажимает между ног). Снимает стальной шлем и головной убор, а при опущенном подбородочном ремне откидывает головной убор назад. Вынимает респиратор из сумки и пакета, надевает респиратор, расправляет его на лице, прижимает концы носового зажима к носу и делает 2-3 глубоких выдоха.
	Выполняет строевой прием или другую, поданную руководителем занятия команду.	После надевания противогаза обучаемый надевает головной убор и стальной шлем, берет оружие на ремень, заправляет обмундирование и закрепляет противогаз на туловище. После надевания респиратора обучаемый надевает головной убор и стальной шлем, заправляет обмундирование, укладывает пакет с кольцом для герметизации в сумку и застегивает клапан сумки для противогаза.

Временные показатели и оценка за выполнение норматива «Надевание противогаза или респиратора»:

Категория обучаемых	Оценка по времени (секунд)		
	«отлично»	«хорошо»	«удовлетворительно»
Военнослужащий	7/11	8/12	10/14
Расчет (отделение)	8/12	9/13	11/15
Взвод	9/13	10/14	12/17
Рота (группа, батарея)	10/14	11/15	13/18

Примечание: В числителе указано время надевания противогаза, в знаменателе – респиратора.

Ошибки, снижающие оценку за выполнение норматива «Надевание противогаза или респиратора»:

На один балл	До «неудовлетворительно»
1. при надевании противогаза обучаемый не закрыл глаза и не затаил дыхание или после надевания не сделал полный выдох; 2. шлем-маска противогаза (фильтрующая полумаска респиратора) надета с перекосям; 3. концы носового зажима респиратора не прижаты к	1. допущено образование таких складок или перекося, при которых наружный воздух может проникать под шлем-маску противогаза (фильтрующую полумаску респиратора); 2. не герметично присоединена противогазовая

носу; 4. не отрегулирована нерастягивающаяся тесьма респиратора.	коробка.
---	----------

Дальнейшие действия, не входящие в условия норматива «Надевание противогаза или респиратора»:

Действия руководителя	Действия обучаемого	Порядок выполнения приема
<p>Подает команду, например: «Противогаз (респиратор) - СНЯТЬ», «СЛОЖИТЬ» или «Средства защиты - СНЯТЬ», «СЛОЖИТЬ». Контролирует порядок выполнения приема. Фиксирует ошибки снижающие оценку.</p>	<p>1. При снятии и складывании противогаза по командам «Противогаз – СНЯТЬ», «СЛОЖИТЬ» («Средства защиты - СНЯТЬ», «СЛОЖИТЬ»):</p>	
	снимает противогаз	<p>Обучаемый, при необходимости ложит оружие на землю (берет «на ремень», ставит его у опоры или зажимает между ног). Снимает стальной шлем и головной убор. Берет рукой клапанную коробку, слегка оттягивает лицевую часть вниз и движением руки вперед и вверх снимает противогаз. Снимает с противогазовой коробки чехол, стряхивает с него пыль и снова надевает его на коробку. Надевает головной убор и стальной шлем. Берет оружие на ремень.</p>
	складывает противогаз и укладывает его в сумку	<p>При складывании противогаза ПМГ: обучаемый берет противогаз за переговорное устройство, укладывает шлем внутрь маски, складывает ее по осевой линии, укладывает в сумку коробкой от себя и застегивает сумку. При складывании противогаза ПМГ-2: обучаемый складывает шлем-маску по осевой линии, перегибает ее вдоль и поперек, закрывая стекла резиной, укладывает в сумку переговорным устройством вниз и застегивает сумку.</p>
	<p>2. При снятии и складывании респиратора по команде «Респиратор – СНЯТЬ», «СЛОЖИТЬ» («Средства защиты - СНЯТЬ», «СЛОЖИТЬ»):</p>	
	снимает респиратор	<p>Обучаемый, при необходимости ложит оружие на землю (берет «на ремень», ставит его у опоры или зажимает между ног). Снимает стальной шлем и головной убор. Берет рукой за защитный экран выдыхательного клапана, слегка оттягивает фильтрующую полумаску вниз и движением руки вперед и вверх снимает респиратор. Производит удаление пыли с наружной части полумаски (выколачиванием, вытряхиванием или легким постукиванием о какой-либо предмет). Протирает влажным тампоном внутреннюю поверхность полумаски (не выворачивая ее). Надевает головной убор и стальной шлем. Берет оружие на ремень.</p>
	складывает респиратор, укладывает его в пакет и противогазовую сумку	<p>Обучаемый укладывает респиратор в пакет, который герметизирует кольцом и помещает его под противогаз в сумку для противогаза.</p>

9. Назначение и устройство ОЗК:

Общевойсковой защитный комплект (ОЗК) в сочетании с фильтрующими СИЗК предназначен для защиты кожных покровов личного состава от ОВ, РП, БС, а также для снижения заражения обмундирования, снаряжения, обуви и индивидуального оружия. При заблаговременном надевании ОЗК повышает уровень защищенности кожных покровов от СИЯВ, огнесмесей и открытого пламени, а также ослабляет разрушающее действие термических факторов на расположенные под ним предметы экипировки.

Общевойсковой защитный комплект является средством защиты периодического ношения.

При заражении ОВ, РП или БС ОЗК подвергают специальной обработке и используют многократно.

Общевойсковой защитный комплект комплектуют в подразделениях.

Защитные плащи ОП-1М с чехлами, чулки, перчатки, чехлы для чулок и перчаток заказывают и поставляют на склады и в подразделения отдельно.

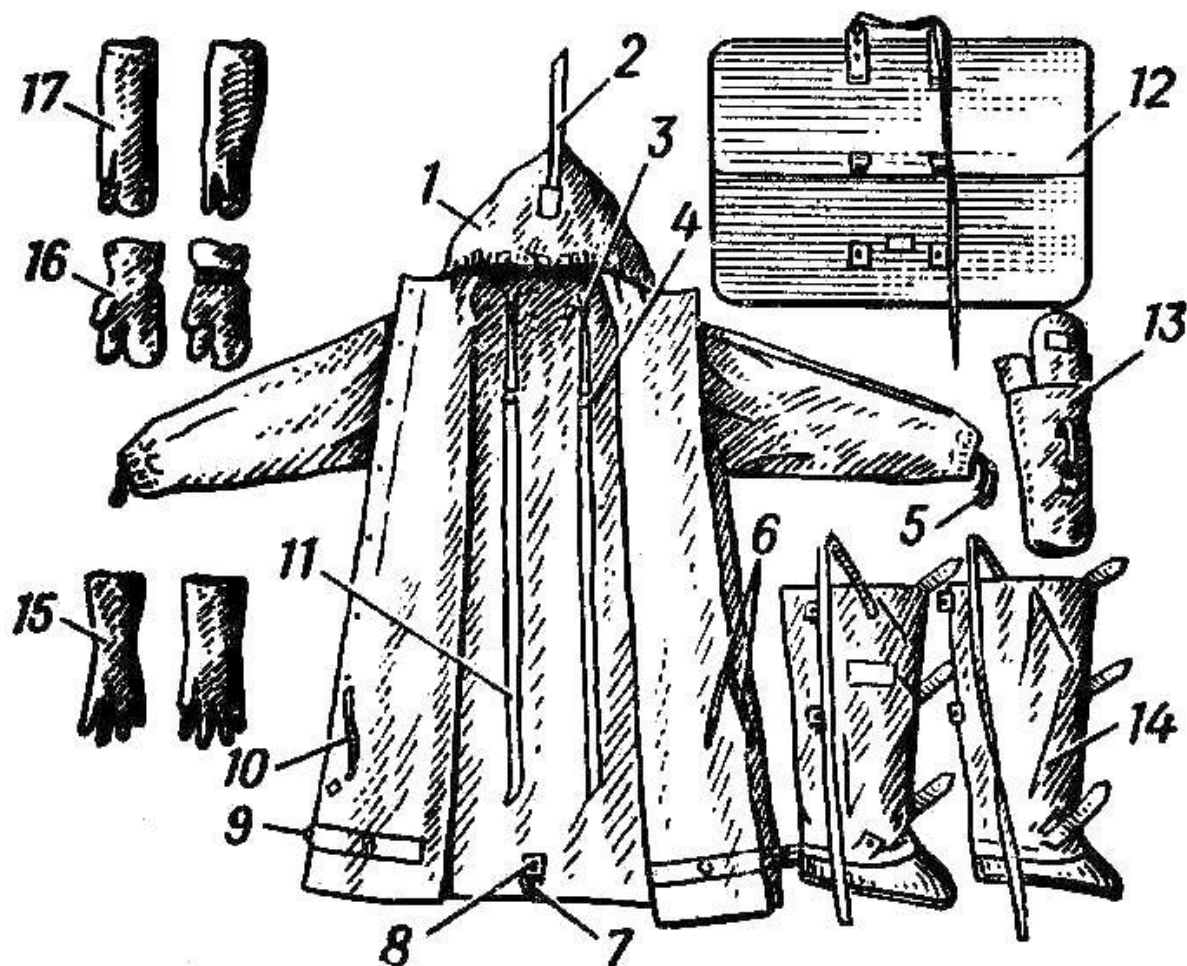

Общевойсковой защитный комплект:

1 – защитный плащ ОП-1М; 2 - затяжник; 3 – петля спинки; 4 и 7 - рамки стальные; 5 – петля для большого пальца руки; 6 и 10 – закрепки; 8 – центральный шпенек; 9 – хлястик; 11 – держатели плаща; 12 – чехол для защитного плаща ОП-1М; 13 – чехол для защитных чулок и перчаток; 14 – защитные чулки; 15 – защитные перчатки БЛ-1М; 16 – утеплительные вкладыши к защитным перчаткам БЗ-1М; 17 – защитные перчатки БЗ-1М.

Устройство ОЗК

В комплект защитного плаща ОП-1М входят:

- плащ;
- чехол для плаща;
- держатели плаща (2 шт.);
- шпеньки (19 шт.);
- закрепки (4 шт.).

Шпеньки и закрепки для каждого плаща упакованы в мешочек из марли.

Для обеспечения герметичности и удобства пользования низки рукавов стянуты резинками.

Размеры капюшона регулируют затяжником.

Фиксацию рукавов осуществляют петлями, надеваемыми на большие пальцы рук.

Для застегивания плаща имеются шпеньки.

Рамки стальные.

Центральный шпенек, держатели плаща, закрепки и хлястики с резинками предназначены для надевания плаща в виде комбинезона.

На левом рукаве внизу имеется карман для хранения запасных шпеньков и закрепок.

Плащ изготавливают из прорезиненной ткани. Он может быть использован также для защиты от непогоды.

Чехол плаща предназначен для хранения, ношения и быстрого перевода плаща в «боевое» положение в виде накидки. Чехол изготавливают из ткани.

На чехле имеются:

– два хлястика и два шпенька (в держателях) для застегивания чехла;

– две прорези на хлястиках для продевания держателей плаща;

– две пары рамок стальных для крепления чехла с плащом на спине военнослужащего.

Концы хлястиков соединены тесьмой для раскрытия чехла при переводе плаща в «боевое» положение.

В комплект защитных чулок входят: чулки (1 пара), шпеньки (6 шт.), тесьма (2 шт.).

Шпеньки закреплены на отрезке прорезиненной ткани. Для крепления чулок на ногах используют хлястики и тесьму. Голенища чулок изготавливают из прорезиненной ткани, осоюзки – из резины.

В общевойсковом защитном комплекте используют защитные перчатки двух видов: летние БЛ-1М, зимние БЗ-1М.

Летние перчатки пятипалые, зимние – двухпалые. Перчатки изготавливают из резины. В комплект зимних перчаток входят утеплительные вкладыши.

Для ношения чулок и перчаток в положениях «походном и «наготове» используют чехол из ткани.

10. Надевание общевойскового защитного комплекта (ОЗК)

Защитный плащ ОП-1М в «боевом» положении используют в **виде накидки, надетым в рукава и в виде комбинезона.**

В виде накидки плащ используют при внезапном применении противником ТХ, БА и напалма.

Плащ надевают в виде накидки по сигналу «Химическая тревога», по команде голосом «Газы, плащи» или самостоятельно по первым недостоверным признакам применения противником химического или биологического оружия. В этих случаях личному составу, находящемуся вне укрытий, необходимо закрыть глаза и задержать дыхание, положить оружие; снять защитный шлем и головной убор; надеть противогаз, сделать выдох, открыть глаза и возобновить дыхание, раскрыть чехол плаща, дернув тесемку вверх (при ношении плаща без чехла для его раскрытия расстегнуть затяжник капюшона на скатке); отвести руки назад и, взявшись за полы, накинуть плащ на плечи; надеть капюшон на голову; запахнуть полы плаща; присесть или прилечь и прикрыть плащом обмундирование, обувь, головной убор, защитный шлем и оружие для предохранения их от заражения. Если плащ размещен на грунте в развернутом состоянии, то необходимо взять его обеими руками за верхнюю часть и надеть в виде накидки, перебросив взмахом через голову, немедленно использовать пакет ИПП. После прохождения первичного облака необходимо: сбросить зараженный плащ; надеть защитный шлем; вынуть из чехла, надеть и закрепить чулки; вынуть из чехла перчатки; остатками раствора из пакета ИПП повторно обработать кисти рук и надеть перчатки. При появлении первых признаков поражения VX, зарином (зоманом) ввести средство при отравлении ФОВ из аптечки индивидуальной.

При передвижении в открытых транспортных средствах для надевания плаща по возможности делают остановку.





Порядок надевания общевойскового защитного комплекта в виде комбинезона

Заблаговременное **надевание ОЗК (плащ в рукава)** на незараженной местности проводят по команде «Плащ в рукава, чулки, перчатки надеть. Газы». Для этого необходимо: положить оружие, надеть чулки, застегнуть хлястики и завязать обе тесьмы на пояском ремне; надеть защитный шлем; вынуть из чехла и надеть перчатки; раскрыть чехол плаща, дернув тесьму вверх; надеть плащ в рукава, при этом петли на низках рукавов надеть на большие пальцы поверх перчаток; надеть капюшон на защитный шлем и застегнуть плащ; взять оружие.

Защитный комплект в **виде комбинезона** надевают на незараженной местности, в укрытии, сооружении по команде «Защитный костюм надеть. Газы». По этой команде необходимо: положить оружие; снять сумку с противогазом, снаряжение, защитный шлем, головной убор; снять очки и респиратор, если они были надеты; снять плащ в чехле и положить на землю; надеть чулки, застегнуть хлястики и завязать тесьму на брючном ремне, раскрыть чехол плаща и, взявшись за держатели, занести плащ с чехлом за спину так, чтобы чехол находился на спине под плащом; надеть плащ в рукава; продеть концы держателей в рамки внизу плаща и закрепить в рамках держателей; застегнуть центральные отверстия на центральный шпенок сначала правой, а затем левой полкой плаща и закрепить их закрепкой; застегнуть полы плаща на шпеньки так, чтобы левая пола обхватывала левую ногу, а правая - правую; держатели двух шпеньков, расположенные ниже центрального шпенька, закрепить закрепками; застегнуть боковые хлястики плаща на шпеньки, обернув их предварительно вокруг ног под коленями; застегнуть полы плаща, оставив не застегнутыми два верхних шпенька; надеть поверх плаща полевое снаряжение и сумку для противогаза; перевести в «боевое» положение противогаз; надеть и застегнуть подшлемник, заправив его под куртку; надеть головной убор и защитный шлем; надеть капюшон плаща на защитный шлем; застегнуть два верхних шпенька; завернуть рукава плаща; достать из чехла и надеть перчатки; опустить низки рукавов плаща на краги перчаток, надев петли на большие пальцы.

В зонах заражения парами ТХ общевойсковой защитный комплект надевают в виде комбинезона с тем отличием, что противогаз находится в положении «Газы» и остаются в таком положении во время надевания комплекта.

11. Снятие общевойскового защитного комплекта (ОЗК)

Для снятия зараженного плаща, надетого в виде накидки, необходимо: повернуться лицом к ветру и положить или поставить оружие; при использовании плаща с чехлом - развязать держатели плаща, удерживая их руками, и вытащить их из рамок чехла; приподнять плащ за держатели вверх и сбросить назад так, чтобы зараженная сторона была обращена вниз; при использовании плаща без чехла - сбросить капюшон с головы, отвязать держатели плаща от поясного ремня, приподнять плащ вверх и сбросить назад. При передвижении на открытых транспортных средствах личный состав снимает плащи после остановки и высадки.

Снятие зараженного ТХ или БА ОЗК при ношении плаща, надетого в рукава, проводят при отсутствии возможности его дегазации и дезинфекции на личном составе табельными средствами.



Приемы снятия общевойскового защитного комплекта при использовании его в виде комбинезона.

Для снятия ОЗК подают команду «Защитный комплект снять». При снятии ОЗК обращать внимание на то, чтобы открытыми участками тела не касаться его внешней (зараженной) стороны.

Для снятия зараженного ОЗК вне зоны заражения необходимо: повернуться лицом к ветру; расстегнуть полы плаща, хлястики чулок и снять петли с больших пальцев рук; откинуть капюшон с головы за спину; опустить обшлага рукавов на кисти и вынуть руки из рукавов плаща (за спиной); не снимая перчаток, развязать держатели плаща и вытащить их из рамок чехла, приподнять плащ за держатели вверх и сбросить назад; при необходимости провести дегазацию рецептурой ИДП-1 оружия, защитного шлема, ПК противогаса, футляра для очков; отвязать тесемки чулок от поясного ремня, а затем,

поочередно наступая носком одной ноги на пяточную часть остоюзки чулка другой ноги, вытащить ноги из чулок до половины и стряхиванием снять чулки; отойти от снятых зараженных СИЗК в наветренную сторону; после действия в зоне заражения ТХ обработать обмундирование, снаряжение, сумку для противогаза и обувь пакетом ДПП (ДПС-1); снять перчатки и противогаз.

Снятие зараженного ТХ или БА общевойскового защитного комплекта надетого в виде комбинезона, производят по команде «Защитный костюм снять».

По этой команде необходимо: повернуться лицом к ветру; снять сумку для противогаза; снять снаряжение; отстегнуть закрепки, расстегнув полы плаща и хлястики чулок; снять петли с больших пальцев рук; откинуть капюшон с головы на спину; освободить держатели из стальных рамок; вытащить руки из рукавов плаща (за спиной) не снимая перчаток; приподнять плащ за держатели вверх и сбросить назад; отвязать тесемки чулок от брючного ремня, а затем, поочередно наступая носком одной ноги на пяточную часть остоюзки чулка другой ноги, вытащить ноги из чулок до половины и стряхиванием снять чулок. После действий в зонах заражения ТХ обработать снаряжение, сумку для противогаза и обувь рецептурой пакета ДПП (ДПС-1), снять перчатки, снять противогаз. После действий в зонах заражения БА противогаз снимают при полной санитарной обработке личного состава.

Средства индивидуальной защиты, зараженные ТХ и БА, складывают в специальные мешки и отправляют на специальную обработку.

12. Укладка общевойскового защитного комплекта (ОЗК)

Порядок укладки плаща в чехол:

- расстелить чехол на ровной поверхности наружной стороной вверх, держатели плаща пропустить через прорезы в хлястиках чехла;
- полы и спинку сложить продольными складками так, чтобы габариты плаща по ширине не превышали 30 см (рис. а);
- уложить плащ, начиная снизу, гармошкой (с шириной складок 15–20 см) на чехол и от-вернуть капюшон на плащ (рис. б);
- завернуть боковые стороны чехла, скатать плащ вместе с чехлом и застегнуть хлястики чехла (рис. в)





Укладка защитного плаща ОП-1 в чехол

При отсутствии чехла плащ, свернутый в скатку, носят на спине с перекинутыми через плечи и закрепленными на поясном ремне держателями.

Укладка плаща в виде скатки:

- расстелить плащ наружной стороной вверх;
- сложить отдельно обе полы продольными складками так, чтобы габариты плаща по ширине не превышали 30 см;
- свернуть в скатку, начиная от низа плаща до капюшона;
- повернуть капюшон затяжником и стальными рамками наружу;
- затяжник капюшона обвести вокруг скатки и закрепить в стальных рамках капюшона.

13. Переноска общевойскового защитного комплекта (ОЗК)

Общевойсковой защитный комплект переносится в положении «походном» и «наготове». В «походном» положении при действии личного состава в пешем порядке плащ переносят в чехле за спиной, защитные чулки и перчатки – в чехле на поясном ремне. При действиях личного состава в закрытых подвижных объектах вооружения и боевой техники, в фортификационных сооружениях ОЗК может быть снят и уложен в месте, указанном командиром.

Плащ за спиной в «походном» положении закрепляют поверх снаряжения с оказанием взаимопомощи.

При отсутствии чехла плащ, свернутый в скатку, носят на спине с перекинутыми через плечи и закрепленными на поясном ремне держателями.

Порядок перевода плаща в положение «походное»:

- продеть каждый из держателей плаща через рамки чехла, не закрепляя в них держатели;
- в образовавшиеся лямки с помощью другого военнослужащего продеть руки так, чтобы рамки чехла оказались внизу, а хлястики – вверху и снаружи, затянуть держатели и прочно завязать их на груди развеивающимся узлом;

- пропустить тесьму для раскрытия чехла поверх левого плеча и привязать ее к левому держателю плаща или к плечевой лямке снаряжения;
- надеть сумку с противогазом так, чтобы плечевая лямка сумки была расположена поверх держателей плаща.

При отсутствии чехла плащ, свернутый в скатку, носят на спине с перекинутыми через плечи и закрепленными на поясном ремне держателями.

Перед спешиванием для атаки переднего края противника, при действиях вблизи (5–10 м) от подвижных объектов закрытого типа, укрытий, блиндажей, перекрытых участков траншей ОЗК могут быть сняты и размещены в местах, указанных командиром.

В положение «наготове» ОЗК переводят в случаях, когда это не затрудняет действия личного состава.

Порядок перевода плаща в положение «наготове»:

- расстегивают чехол (скатку) плаща ОП-1М и распускают его за спиной;
- чехол с чулками и перчатками, по возможности, размещают непосредственно за сумкой с магазинами, расстегивают клапан чехла.

При инженерном оборудовании местности и других работах, не связанных с перемещением личного состава на расстояние более 10 м от места работы, плащ ОП-1М может быть предварительно развернут и уложен на грунт изнаночной стороной вниз.

14. Изучение условий и порядка выполнения нормативов «Надевание общевойскового защитного комплекта и противогаза»

Особенности отработки нормативов по РХБЗ

Нормативы в ходе занятий и тренировок отрабатываются с использованием исправных, подогнанных, проверенных и закрепленных за военнослужащим средств индивидуальной защиты.

Средства индивидуальной защиты, приборы радиационной (химической) разведки и контроля должны быть полностью укомплектованы, уложены и закреплены на своих местах.

Норматив считается выполненным, если при работе соблюдены условия его выполнения и не было допущено нарушений требований безопасности, а также уставов, наставлений, инструкций и руководств.

Если при отработке норматива обучаемым допущена хотя бы одна ошибка, которая могла бы привести к травме (поражению) личного состава, поломке техники, вооружения или аварии, выполнение норматива прекращается и обучаемый оценивается на **«НЕУДОВЛЕТВОРИТЕЛЬНО»**.

За нарушение последовательности выполнения норматива, которое не привело к авариям, поломке (порче) техники и вооружения, а также за каждую ошибку, приводящую к нарушению условий выполнения норматива, требований уставов, руководств, наставлений, инструкций, оценка снижается на один балл.

При выполнении нормативов личным составом в средствах защиты кожи (ОЗК, Л-1 и т.п.) время увеличивается на 25%, а при работе в средствах защиты органов дыхания (противогазе, респираторе) – на 10%, кроме нормативов, выполнение которых предусмотрено только в средствах защиты.

При температуре воздуха минус 10°C и ниже, плюс 30°C и выше, при сильном дожде, снегопаде, время на выполнение нормативов увеличивается до 20%, при действиях ночью, если время для ночных условий не определено, оно увеличивается до 30%.

Технические неисправности СИЗ, приборов и комплектов, обнаруженные в ходе выполнения норматива, не устраняются (если они не препятствуют выполнению норматива). Обучаемый после выполнения норматива докладывает о выявленных неисправностях.

Время выполнения норматива военнослужащим (подразделением) отсчитывается по секундомеру с момента подачи команды **«К выполнению норматива - ПРИСТУПИТЬ»** (или другой установленной команды, сигнала) до момента выполнения норматива или доклада командира (обучаемого) о его выполнении.

Порядок определения оценки за выполнения нормативов

Если норматив отрабатывается в процессе обучения несколько раз, то оценка за его выполнение определяется по последнему показанному результату или по результату контрольного занятия.

Индивидуальная оценка военнослужащему за выполнение нескольких нормативов по тактической подготовке определяется по оценкам, полученным за выполнение каждого норматива, и считается:

«отлично»	если не менее 90% проверенных нормативов оценены положительно, при этом не менее 50% нормативов оценено «отлично»
«хорошо»	если не менее 80% проверенных нормативов оценены положительно, при этом не менее 50% нормативов оценены не ниже «хорошо»
«удовлетворительно»	если не менее 70% нормативов оценены положительно, а при оценке по трем нормативам положительно оценены два, один из них – не ниже «хорошо»
«неудовлетворительно»	если не выполнены условия на оценку «удовлетворительно»

Оценка за выполнение одиночных нормативов подразделению выводится по индивидуальным оценкам обучаемых и определяется:

«отлично»	если не менее 90% обучаемых получили положительные оценки, при этом не менее 50% обучаемых получили оценку «отлично»
«хорошо»	если не менее 80% обучаемых получили положительные оценки, при этом не менее 50% обучаемых получили оценку не ниже «хорошо»
«удовлетворительно»	если не менее 70% обучаемых получили положительные оценки
«неудовлетворительно»	если не выполнены условия на оценку «удовлетворительно»

Норматив «Надевание общевойскового защитного комплекта и противогаза» Условия, порядок выполнения и методические указания по отработке норматива «Надевание общевойскового защитного комплекта и противогаза»:

Наименование норматива	Надевание общевойскового защитного комплекта и противогаза
Условия выполнения норматива	Обучаемые в составе подразделения ведут боевые действия (находятся в районе расположения, в укрытиях или закрытых машинах). Средства защиты в «походном» положении при обучаемых.
Порядок выполнения норматива	Для заблаговременного надевания защитного комплекта в виде плаща на незараженной местности руководитель занятия подает команду «Плащ в рукава, чулки, перчатки надеть. Газы». Обучаемые надевают защитные чулки и плащ в рукава, переводят противогаз в «боевое» положение. Для заблаговременного надевания защитного комплекта в виде комбинезона на незараженной местности руководитель занятия подает команду «Защитный костюм - НАДЕТЬ», «ГАЗЫ». Обучаемые надевают защитные чулки и плащ в виде комбинезона, переводят противогаз в «боевое» положение. Время выполнения норматива отсчитывается от подачи команды до полного надевания общевойскового защитного комплекта на открытой местности или до выхода обучаемых из машин (укрытий).
Методические указания по отработке норматива	Плащ в рукава, чулки и перчатки надевают заблаговременно: перед преодолением в пешем порядке и в открытых подвижных объектах вооружения и военной техники зон заражения токсичными химикатами и биологическими аэрозолями и зон радиоактивного заражения в условиях пылеобразования; перед действиями в пешем порядке на местности, зараженной токсичными химикатами, биологическими аэрозолями и радиоактивной пылью;

	<p>в предвидении выпадения радиоактивных веществ из облака ядерного взрыва; перед проведением специальной обработки вооружения и военной техники. В виде комбинезона плащ с чулками и перчатками надевают заблаговременно и используют в зонах заражения токсичными химикатами и биологическими аэрозолями: перед действиями в пешем порядке на местности с высокой растительностью или покрытой глубоким снегом; перед проведением спасательно-эвакуационных, инженерных работ и для ремонта зараженного вооружения и военной техники. для преодоления участков местности с горячей растительностью (травой, кустарниками).</p>
--	--

Порядок выполнения норматива «Надевание общевойскового защитного комплекта и противогаза»:

Действия руководителя	Действия обучаемого	Порядок выполнения приема
<p>1. Подает команду, например: «Плащ в рукава, чулки, перчатки - НАДЕТЬ», «ГАЗЫ» («Защитный комплект - НАДЕТЬ», «ГАЗЫ»). Включает секундомер. Контролирует порядок выполнения норматива. Фиксирует ошибки снижающие оценку.</p>	<p>1. При надевании ОЗК в виде плаща по команде «Плащ в рукава, чулки, перчатки - НАДЕТЬ», «ГАЗЫ»:</p>	
	<p>надевает защитные чулки, переводит противогаз в «боевое» положение и надевают плащ в рукава</p>	<p>Обучаемый ложит оружие на землю. Надевает чулки, застегивает хлястики и завязывает обе тесьмы на поясном ремне. Переводит в «боевое» положение противогаза. Надевает защитный шлем. Вынимает из чехла и надевает перчатки. Раскрывает чехол плаща, дернув тесьму вверх, и надевает плащ в рукава, при этом петли на низках рукавов надевает на большие пальцы поверх перчаток. Надевает капюшон на защитный шлем и застегивает плащ. Берет оружие «на ремень».</p>
	<p>2. При надевании ОЗК в виде комбинезона по команде «Защитный комплект - НАДЕТЬ», «ГАЗЫ»:</p>	
	<p>надевает защитные чулки и плащ в виде комбинезона, переводит противогаз в «боевое» положение</p>	<p>Обучаемый ложит оружие на землю, снимает сумку с противогазом, снаряжение, защитный шлем и головной убор (защитные очки и респиратор, если они были надеты), снимает плащ в чехле и ложит все на землю. Надевает чулки, застегивает хлястики и завязывает тесьму на брючном ремне. Раскрывает чехол плаща и, взявшись за держатели, заносит плащ с чехлом за спину так, чтобы чехол находился на спине под плащом и надевает плащ в рукава. Продевает концы держателей в рамки внизу плаща и закрепляет в рамках держатели. Застегивает центральные отверстия на центральный шпене́к сначала правой, а затем левой полой плаща и закрепляет их закрепкой. Застегивает полы плаща на шпеньки так, чтобы левая пола обхватывала левую ногу, а правая – правую. Держатели двух шпеньков, расположенные ниже центрального шпенька, закрепляет закрепками. Застегивает боковые хлястики плаща на шпеньки, обернув их предварительно вокруг ног под коленями. Застегивает полы плаща, оставив незастегнутыми два верхних шпенька. Надевает поверх плаща полевое снаряжение и сумку для противогаза. Переводит в «боевое» положение противогаза. Надевает и застегивает подшлемник, заправив его под куртку. Надевает головной убор и защитный шлем. Надевает капюшон плаща на защитный шлем. Застегивает два верхних шпенька.</p>

		Заворачивает рукава плаща, достает из чехла и надевает перчатки; опускает низки рукавов плаща на краги перчаток, надев петли на большие пальцы. Берет оружие «на ремень».
2. После надевания ОЗК (выхода обучаемых укрытий) останавливает секундомер и фиксирует время выполнения норматива.		

Временные показатели и оценка за выполнение норматива «Надевание общевойскового защитного комплекта и противогаза»:

Категория обучаемых	Оценка по времени (минут секунд)					
	«отлично»		«хорошо»		«удовлетворительно»	
	в виде плаща	в виде комбинезона	в виде плаща	в виде комбинезона	в виде плаща	в виде комбинезона
На открытой местности						
Военнослужащий	3.00	4.35	3.20	5.00	4.00	6.00
Расчет (отделение), взвод	3.20	4.45	3.50	5.10	4.30	6.10
Рота (группа, батарея)	4.00	4.50	4.20	5.20	5.10	6.20
В укрытиях или закрытых машинах						
Военнослужащий	4.30	7.00	5.00	7.40	6.00	9.10
Расчет (отделение), взвод	5.10	8.00	5.40	8.40	6.40	10.30
Рота (группа, батарея)	5.40	8.50	6.10	9.40	7.20	12.00

Ошибки, снижающие оценку за выполнения норматива «Надевание общевойскового защитного комплекта и противогаза»:

На один балл	До «неудовлетворительно»
<ol style="list-style-type: none"> 1. надевание защитных чулок производилось с застегнутыми хлястиками; 2. не завязаны обе тесьмы на пояском ремне; 3. неправильно застегнуты борта плаща или не полностью надеты чулки; 4. не закреплены закрепками держатели шпенок или не застегнуто два шпенёк; 5. при надевании защитного комплекта в виде комбинезона снаряжение и противогаз не надеты поверх плаща; 6. тесемки плаща не продеты в полукольца; 7. при надевании защитного комплекта в виде плаща плащ застегивался без перчаток; 8. не соблюдалась последовательность выполнения норматива. 	<ol style="list-style-type: none"> 1. при надевании повреждены средства защиты; 2. имеются открытые участки обмундирования и кожи человека; 3. допущены ошибки, определяющие оценку «неудовлетворительно» при надевании противогаза (норматив № 1): <ol style="list-style-type: none"> а. допущено образование таких складок или перекосов, при которых наружный воздух может проникать под шлем-маску противогаза; б). не герметично присоединена противогазовая коробка.

Дальнейшие действия, не входящие в условия норматива «Надевание общевойскового защитного комплекта и противогаза»:

Действия руководителя	Действия обучаемого	Порядок выполнения приема
1. Подает команду «Защитный комплект –	1. При надетом ОЗК в виде плаща: снимает ОЗК и	Для снятия зараженного ОЗК вне зоны заражения обучаем-

СНЯТЬ». Контролирует порядок выполнения приема. Фиксирует ошибки снижающие оценку.	противогаз	мый поворачивается лицом к ветру. Расстегивает полы плаща, хлястики чулок и снимает петли с больших пальцев рук. Откидывает капюшон с головы за спину. Опускает обшлага рукавов на кисти и вынимает руки из рукавов плаща (за спиной). Не снимая перчаток, развязывает держатели плаща и вытаскивает их из рамок чехла, приподнимает плащ за держатели вверх и сбрасывает его назад. Отвязывает тесемки чулок от поясного ремня, а затем, поочередно наступая носком одной ноги на пяточную часть осоюзки чулка другой ноги, вытаскивает ноги из чулок до половины и стряхиванием снимает чулки. Отходит от снятых зараженных средств защиты в наветренную сторону. Снимает перчатки и противогаз.
	2. При надетом ОЗК в виде комбинезона:	
	снимает ОЗК и противогаз	Для снятия зараженного ОЗК вне зоны заражения обучаемый поворачивается лицом к ветру. Снимает сумку для противогаза и снаряжение. Отстегивает закрепки, расстегивает полы плаща и хлястики чулок. Снимает петли с больших пальцев рук. Откидывает капюшон с головы на спину. Освобождает держатели из стальных рамок. Вытаскивает руки из рукавов плаща (за спиной) не снимая перчаток. Приподнимает плащ за держатели вверх и сбрасывает его назад. Отвязывает тесемки чулок от брючного ремня, а затем, поочередно наступая носком одной ноги на пяточную часть осоюзки чулка другой ноги, вытаскивает ноги из чулок до половины и стряхиванием снимает чулки. Снимает перчатки и противогаз.
2. Подает команду, например: «Противогаз и ОЗК - «СЛОЖИТЬ» или «Средства защиты - «СЛОЖИТЬ»». Контролирует порядок выполнения приема. Фиксирует ошибки снижающие оценку.	1. При складывании общевоинского защитного комплекта:	
	складывает плащ	Обучаемый расстилает чехол на ровной поверхности наружной стороной вверх, держатели плаща пропускает через прорези в хлястиках чехла; полы и спинку складывает продольными складками так, чтобы габариты плаща по ширине не превышали 30 см; укладывает плащ, начиная снизу, гармошкой (с шириной складок 15 - 20 см) на чехол и отворачивает капюшон на плащ, заворачивает боковые стороны чехла, скатывает плащ вместе с чехлом и застегивает хлястики чехла.
	складывает перчатки	Обучаемый выворачивает краги перчаток наружу (на кистевую часть перчаток) и укладывает перчатки на дно чехла для чулок.
	складывает чулки	Обучаемый сворачивает каждый чулок отдельно в скатку, начиная с осоюзки, укладывает чулки в чехол и застегивает его.
	2. При складывании фильтрующего противогаза:	
складывает противогаз и укладывает его в сумку	При складывании противогаза ПМГ: обучаемый берет противогаз за переговорное устройство, укладывает шлем внутрь маски, складывает ее по осевой линии, укладывает в сумку коробкой от себя и застегивает сумку. При складывании противогаза ПМГ-2: обучаемый складывает шлем-маску по осевой линии, перегибает ее вдоль и поперек, закрывая стекла резиной, укладывает в сумку переговорным устройством вниз и застегивает сумку.	

2. . Способы действий личного состава в условиях радиационного, химического и биологического заражения:

Противник может заражать местность с целью нанести поражение личному составу и затруднить ведение боевых действий войсками. Местность, зараженная радиоактивными отравляющими веществами и биологическими средствами, доступна для боевых действий, но вынуждает войска использовать различные защитные средства.

Применение средств индивидуальной защиты входит в комплекс мероприятий защиты войск от ОМП и составляет содержание мероприятия по обеспечению безопасности личного состава при действиях на зараженной местности.

При встрече с зараженными участками (районами) в первую очередь необходимо стремиться их обходить. При невозможности обхода, зараженную местность подразделения преодолевают в тех же боевых походных порядках, в каких находились при подходе к ней.

Зараженные участки, в зависимости от обстановки, преодолеваются на технике и в пешем порядке с использованием средств индивидуальной защиты.

Способы преодоления зараженной местности и порядок применения при этом средств защиты зависят от вида заражения, характера погоды и огневого воздействия противника. На технике можно преодолевать участки местности с более высокими уровнями радиации, чем в пешем порядке, так как время пребывания на зараженной местности сокращается за счет больших скоростей передвижения и, кроме того, машины обладают защитными свойствами от радиоактивных излучений. Если позволяет обстановка, преодоление зараженного района целесообразно после спада уровней радиации до безопасных значений.

Порядок действий на местности, подвергшейся радиоактивному заражению

После подачи сигнала о радиоактивном заражении личный состав должен укрыться в убежищах и укрытиях, а в дальнейшем действовать по указанию командиров. Командиры информируют личный состав о радиационной обстановке и дают распоряжения как действовать, т.е. устанавливают защитные режимы в зависимости от того, в какой зоне заражения и на каком участке зоны окажется подразделение.

Зараженный участок местности по степени опасности для людей и животных условно делится на 4 зоны: **умеренного, сильного опасного и чрезвычайно опасного заражения.**

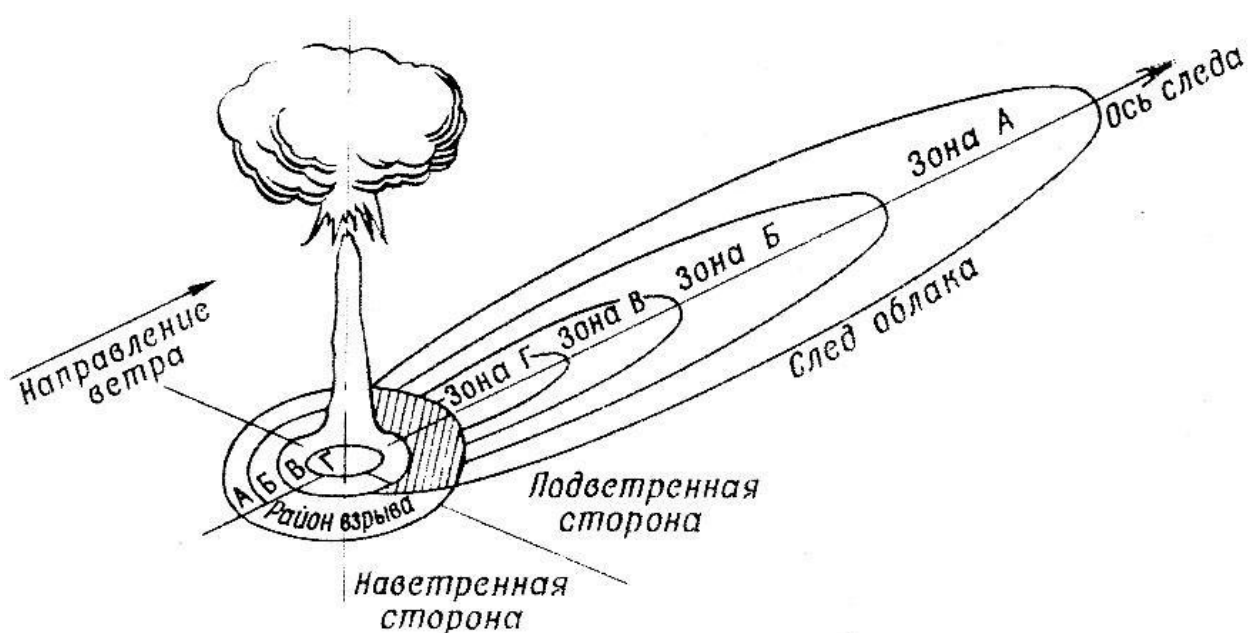

Зона А – умеренного заражения. Доза излучения до полного распада радиоактивных веществ на внешней границе зоны составляет 40 рад, на внутренней границе – 400 рад.

Зона Б – сильного заражения – 400-1200 рад.

Зона В – опасного заражения – 1200-4000 рад.

Зона Г – чрезвычайно опасного заражения – 4000-7000 рад.

В зоне умеренного заражения (зона А) в укрытиях нужно находиться несколько часов, а на участках, близких к внутренней границе, - до одних суток, после чего можно перейти в обычное помещение. Из помещений можно выходить в первые сутки не более чем на четыре часа; при этом в сухую и ветреную погоду или при движении по пыльной дороге необходимо надевать индивидуальные средства защиты.

В зоне сильного заражения (зона Б) в укрытии необходимо находиться от одних до трех суток; в последующем обязательно пребывание в обычном помещении до четырех суток, выходить из которого можно не более чем на 3-4 часа в сутки. При выходе из помещения следует пользоваться индивидуальными средствами защиты от радиоактивной пыли.

В зоне опасного заражения (зона В) и **чрезвычайно опасного заражения** (зона Г) в укрытиях необходимо находиться трое и более суток, после этого можно перейти в обычное жилое помещение и находиться в нем не менее четырех суток. Выходить из жилого помещения следует только при крайней необходимости и на непродолжительное время (не более чем на четыре часа в сутки).

В случае если время обязательного пребывания в защитных сооружениях по каким-либо причинам не объявлено, то личный состав обязан вести себя как в зоне опасного заражения и строго выполнять установленные правила поведения.

При радиоактивном заражении местности в ряде случаев возникает необходимость эвакуировать людей в незараженные или слабозараженные районы.

Обычно эвакуация (вывод) осуществляется из зоны опасного радиоактивного заражения, так как длительное (в течение многих суток) пребывание людей в защитных сооружениях связано с большими трудностями как физическими, так и психологическими.

Однако эвакуацию из этой зоны можно производить не ранее чем через трое суток после начала заражения, так как за это время уровни радиации на местности значительно снизятся, что позволит избежать опасного облучения людей во время посадки на транспорт и следования в незараженный район.

На зараженной радиоактивными веществами местности необходимо строго соблюдать режим, установленный органами управления. На такой местности нельзя пить, курить, принимать пищу, снимать средства защиты, прикасаться к предметам, двигаться по высокой траве и густому кустарнику. После пребывания на зараженной местности при входе в жилые и производственные помещения необходимо предварительно очистить одежду и обувь от радиоактивной пыли.

После пребывания в очаге радиоактивного заражения на одежде людей, их обуви, индивидуальных средствах защиты и на открытых участках тела могут оказаться радиоактивные вещества, которые нужно как можно скорее удалить. С этой целью проводится частичная санитарная обработка, суть которой состоит в механическом удалении радиоактивных веществ с открытых участков тела, со слизистых оболочек глаз, носа, полости рта, с одежды, обуви и надетых индивидуальных средств защиты. Частичная санитарная обработка может проводиться как непосредственно в зоне радиоактивного заражения (перед входом в защитные сооружения), так и после выхода из зоны заражения.

Порядок действий на местности, подвергшейся химическому заражению

Личный состав, укrywшееся от поражения химическим оружием в убежищах, должно оставаться в них до получения разрешения на выход. Если убежище окажется

поврежденным, то укрывшиеся в нем должны надеть противогазы, средства защиты кожи, по указанию дежурных покинуть убежище и выходить за пределы очага химического заражения. Так же должны поступать лица, оказавшиеся в необорудованных в противохимическом отношении укрытиях и вне убежищ и укрытий. При этом нужно помнить, что в очаге химического заражения местность, воздух, вода, растительность и все объекты заражены ОВ.

Выходить из очага химического заражения нужно по направлениям, обозначенным указателями, а если их нет, то в сторону, перпендикулярно направлению ветра. В этом случае можно быстрее выйти из зоны заражения, так как глубина распространения зараженного облака в несколько раз превышает ширину его фронта.

По зараженной территории надо двигаться быстро, но не бежать и не поднимать пыли; не прислоняться к зданиям, не прикасаться к окружающим предметам; следить, чтобы не было открытых участков тела; нельзя снимать противогаз и другие средства защиты, снимать перчатки, поправлять голыми руками противогаз и одежду; не наступать на видимые капли и мазки ОВ.

Особую осторожность необходимо соблюдать при движении через лесные массивы, поля сельскохозяйственных культур, так как капли ОВ, осевшие на листьях и ветках, при прикосновении к ним могут заразить одежду и обувь, что может привести к отравлению до выхода из очага химического заражения.

При попадании капель ОВ на открытые участки тела или на одежду и обувь нужно немедленно обработать эти места дегазирующим раствором из индивидуального противохимического пакета.

После выхода из зараженного района нельзя торопиться снимать средства защиты и особенно противогаз, ибо одежда, обувь и противогаз могут быть заражены отравляющими веществами.

Снимать зараженную обувь, одежду и индивидуальные средства защиты можно только на специальных пунктах. В отдельных случаях зараженная верхняя одежда (но не противогаз) может быть снята с разрешения командира. Зараженная одежда, обувь и средства защиты направляются на дегазацию на станции обеззараживания одежды, а каждый, вышедший из очага химического заражения, проходит полную санитарную обработку. Снимая зараженную одежду и обувь, нельзя касаться незащищенными частями тела их внешней (зараженной) стороны. Противогаз всегда нужно снимать в последнюю очередь.

Порядок действий на местности, подвергшейся биологическому заражению

Установленные в очаге инфекционных заболеваний режим и правила поведения, а также требования медицинской службы должны выполняться всеми беспрекословно. Никто не имеет права уклоняться от предохранительных прививок и принятия лекарственных препаратов.

Для предотвращения массового распространения инфекционных заболеваний личный состав обязан тщательно соблюдать правила личной гигиены и содержать в чистоте помещения, прилегающую территорию и места общего пользования. В жилых помещениях необходимо обрабатывать дезинфицирующими растворами перила лестниц и дверные ручки, унитазы засыпать хлорной известью, всю уборку в помещениях проводить только влажным способом; не допускать разведения мух и других насекомых.

В очаге инфекционного заболевания воду разрешается брать только из водопроводов или из незараженных, проверенных медицинской службой водосточников. Все продукты следует хранить в плотно закрытой таре и обрабатывать перед употреблением: воду и молоко прокипятить, сырые овощи и фрукты обмыть крутым кипятком, а хлеб обжечь на огне.

Посуду необходимо тщательно мыть и кипятить; при приеме пищи пользоваться индивидуальной посудой.

Перед выходом из помещения надевать индивидуальные средства защиты органов дыхания и кожи; перед входом с улицы в жилое помещение обувь и плащи необходимо оставлять с наружной стороны до обработки их дезинфицирующими растворами. При обнаружении первых признаков заболевания нужно немедленно вызвать врача и изолировать больного.

Если больной будет оставлен для лечения вне лечебного учреждения, его необходимо поместить в отдельной комнате или его кровать отгородить ширмой или простынями. Для заболевшего следует выделить отдельную посуду и предметы ухода. В помещении, где находится больной, провести текущую дезинфекцию - обеззараживание помещения и предметов, с которыми больной соприкасался. Обеззараживание осуществляется простейшими средствами - обмыванием горячей водой с содой, мылом и другими моющими средствами, а также кипячением отдельных предметов.

Ухаживать за больным по возможности следует одному лицу. При уходе должны соблюдаться меры безопасности и правила личной гигиены: нужно пользоваться простейшими средствами индивидуальной защиты, мыть и обеззараживать руки. После перевода больного в госпиталь или другое лечебное учреждение или его выздоровления проводится заключительная дезинфекция. Обеззараживаются помещение, постельные принадлежности, предметы, с которыми соприкасался больной. Предметы, как правило, обеззараживаются на месте; постельные принадлежности сдаются на станцию обеззараживания.

В очаге инфекционного заболевания личный состав должен произвести дезинфекцию помещений и своих вещей. Для этого используются растворы различных дезинфицирующих веществ (хлорной извести, хлорамина, щелочей, формалина, лизола). Дезинфекция стен, потолков, полов, деревянных и металлических предметов производится тряпками, смоченными дезинфицирующими растворами. Мягкая мебель сначала очищается пылесосом, а затем протирается тряпкой или щеткой, смоченной в 3% растворе хлорамина. Дезинфекция хлопчатобумажной одежды, белья, посуды осуществляется кипячением в двухпроцентном содовом растворе в течение двух часов. Дезинфекция изделий из тканей может производиться также горячим утюгом. Обувь, одежда, ковры, подушки и другие предметы, которые кипятить нельзя, а также средства защиты сдаются для дезинфекции на станции обеззараживания.

Дезинфекцию жилых помещений необходимо проводить в индивидуальных средствах защиты. При этом нужно осторожно обращаться с различными обеззараживающими растворами.

Обтирочный материал, использованный при дезинфекции, складывается в специально отведенных местах, а затем сжигается. Во время работы запрещается курить, пить и принимать пищу.

Для дезинфекции помещений чаще всего используют осветленный (отстоянный) 0,1-5% раствор хлорной извести.

После окончания работ по дезинфекции лица, участвовавшие в их проведении, должны пройти полную санитарную обработку. Она проводится на стационарных обмывочных пунктах, в банях, душевых или на специально развертываемых обмывочных площадках.

ВОЕННО-МЕДИЦИНСКАЯ ПОДГОТОВКА

ОПОРНЫЙ КОНСПЕКТ

ДЛЯ ОБУЧЕНИЯ ГРАЖДАН РОССИЙСКОЙ ФЕДЕРАЦИИ НАЧАЛЬНЫМ ЗНАНИЯМ В ОБЛАСТИ
ОБОРОНЫ И ИХ ПОДГОТОВКИ ПО ОСНОВАМ ВОЕННОЙ СЛУЖБЫ

ТЕМА №25: «ОСНОВЫ СОХРАНЕНИЯ ЗДОРОВЬЯ ВОЕННОСЛУЖАЩИХ.»

Вопросы занятия:

1. Основы сохранения здоровья военнослужащих.
2. Оказание первой помощи.
3. Неотложные реанимационные мероприятия.

Методические указания по организации и проведению занятий по военно-медицинской подготовке:

Военно-медицинская подготовка имеет целью изучить правила личной и общественной гигиены, наиболее характерные причины и признаки ранений и травм, острых отравлений и поражений, требующих оказания неотложной помощи, а также привить практические навыки в оказании первой помощи при ранениях, травмах, острых отравлениях и поражениях с использованием табельных и подручных средств.

Занятия по военно-медицинской подготовке проводятся командирами подразделений и врачами (фельдшерами) части в специализированных классах, на объектах полевой учебной базы или на местности и носят прикладной характер.

В качестве помощников руководителя занятий для отработки практических вопросов (нормативов по военно-медицинской подготовке) привлекаются санитарные инструктора и командиры отделений, с которыми накануне проведения занятий проводятся инструкторско-методические занятия (инструктажи) по методике отработки практических вопросов (нормативов).

Для достижения максимального результата при обучении личного состава и обеспечения наглядности и напряженности в процессе обучения, на занятии должна использоваться переносная учебно-материальная база по военно-медицинской подготовке (переносная укладка для отработки нормативов по военно-медицинской подготовке).

Теоретические положения отрабатываются с широким использованием учебных пособий (плакатов, фотоподборок, схем, таблиц, макетов, кино-, диафильмов, наборов слайдов и т.д.).

Практические приемы и нормативы отрабатываются на местности или объектах учебного полигона (тактическом поле общевойсковой подготовки, городке по военно-медицинской подготовке) с использованием имитаторов табельных средств индивидуальной медицинской защиты (пакетов перевязочных индивидуальных, аптечек индивидуальных, индивидуальных противохимических пакетов и др.) и подручных средств первой помощи (закруток, матерчатых лент и т.д.).

Организация занятия.

Во вводной части занятия руководитель обращает особое внимание на правильность подгонки обмундирования и снаряжения подчиненных и добивается устранения выявленных недостатков.

Руководитель занятия напоминает тему предыдущего занятия по военно-медицинской подготовке, при этом особо отмечает, какие знания и навыки, приобретенные ранее, могут пригодиться при изучении вопросов предстоящего занятия.

Далее руководитель переходит к проверке усвоения обучаемыми пройденного материала, для чего задает подготовленные вопросы заранее намеченным военнослужащим.

Контрольный опрос военнослужащих должен состоять из вопросов по предыдущим темам и охватывать: теоретический – не менее 3-4 человек, практический – 100% личного состава. По результатам контрольного опроса руководитель выставляет оценки.

Он напоминает порядок безопасного и безаварийного обращения с учебно-материально-технической базой, доводит до военнослужащих требования меры безопасности, указывает порядок безопасного выполнения элементов предстоящего занятия.

Основную часть занятия руководитель начинает с построения личного состава в развернутом, двухшереножном строю.

Отработку учебных вопросов следует начинать с объяснения и показа приемов всему подразделению, а тренировку проводить по отделениям под руководством командиров отделений. Руководитель занятия в этом случае будет иметь возможность больше уделить

времени контролю за действием обучаемых, что поможет установить слабо усвоенные вопросы и определить, по каким из них обучаемые нуждаются в дополнительном разъяснении и показе.

Отрабатывая каждый элемент приема, руководитель добивается четкого и правильного его выполнения от каждого обучаемого. Обнаружив ошибки в действиях личного состава, руководитель приостанавливает выполнение приема, указывает на недостатки, разъясняет, а если необходимо, то и показывает этот прием лично или при помощи обучаемого правильно выполняющего его и продолжает тренировку до тех пор, пока ошибки не будут устранены.

После отработки каждого учебного вопроса руководитель занятия выстраивает подразделение, проводит частный разбор, затем объявляет обучаемым следующий учебный вопрос и его содержание, доводит основные требования по его выполнению и приступает к его отработке.

После отработки всех учебных вопросов руководитель проводит **заключительную часть занятия**. При подведении итогов занятия руководитель напоминает обучаемым тему, учебные цели и основные вопросы, получившие отражение на занятии. Отмечает положительное в действиях личного состава, подробно разбирает характерные ошибки. Затем он объявляет оценки, полученные за контрольные вопросы во вводной части занятия и отмечает лучших по результатам опроса и отработки вопросов текущего занятия. Заканчивая занятие, руководитель объявляет тему следующего занятия, выдает задание на самоподготовку и организует отправку личного состава в подразделение.

«УТВЕРЖДАЮ»
Зам. директора ГАПОУ МО «ППТ»
_____ С.В. Веселов
« ___ » _____ 20__ г.

**ПЛАН
ПРОВЕДЕНИЯ ЗАНЯТИЯ**
с обучающимися ГАПОУ МО «ППТ»
по «**ОСНОВАМ ВОЕННОЙ СЛУЖБЫ**».

**ТЕМА №25: «ОСНОВЫ СОХРАНЕНИЯ ЗДОРОВЬЯ
ВОЕННОСЛУЖАЩИХ.»**

Цели занятия:

1. Изучить с обучающимися правила личной и общественной гигиены.
2. Изучить с обучающимися наиболее характерные причины и признаки ранений и травм, острых отравлений и поражений, требующих оказания неотложной помощи.
3. Привить обучающимся практические навыки в оказании первой помощи при ранениях, травмах, острых отравлениях и поражениях с использованием табельных и подручных средств.
4. Научить обучающихся оказанию первой помощи пострадавшим при остановке сердца и отсутствии дыхания.

Учебные вопросы:

1. Основы сохранения здоровья военнослужащих.
2. Оказание первой помощи.
3. Неотложные реанимационные мероприятия.

Время проведения: 2 часа.

Место проведения: кабинет ОБЖ.

Форма (метод) проведения: Групповое (тренировка, показ, упражнение).

Материальное обеспечение: Секундомер – 2 шт., стенды, плакаты, учебный фильм, табельные и подручные средства оказания помощи.

- Руководства и пособия:**
1. Устав Внутренней службы ВС РФ утвержден указом Президента РФ от 10 ноября 2007 г. N 1495.
 2. Учебник санитарного инструктора. - М.: Воениздат, 2004.
 3. Наставление по оказанию первой помощи раненым и больным в Вооруженных Силах. - М.: ГВМУ МО РФ, 1999 г.
 4. Учебно-методическое пособие для руководителей занятий

- по военно-медицинской подготовке. - М.: Воениздат, 2004.
5. Сборник нормативов по боевой подготовке. Общевоинская подготовка, 2006.
6. «Основы подготовки к военной службе», М. Просвещение, 2003г.,

I. ВВОДНАЯ ЧАСТЬ ЗАНЯТИЯ: 7 мин.

1. Определение готовности подразделения к занятию:

- принимаю доклад от дежурного по подразделению о готовности к занятию;
- проверяю готовность и состояние учебной материально-технической базы, наличие и комплектность материального обеспечения;
- проверяю по журналу наличие личного состава, осматриваю внешний вид обучаемых, указываю на недостатки и добиваюсь их устранения.

2. Напоминание материала предыдущего занятия:

- напоминаю тему предыдущего занятия;
- довожу, какие знания и навыки, полученные ранее, могут пригодиться при изучении вопросов предстоящего занятия.

3. Опрос обучаемых:

4. Основные вопросы контроля:

5. Доведение требований безопасности:

- довожу порядок безопасного и безаварийного обращения с учебной материально-технической базой и оборудованием учебных объектов;
- устанавливаю порядок безопасного выполнения элементов предстоящего занятия.

II. ОСНОВНАЯ ЧАСТЬ ЗАНЯТИЯ: 105 мин.

№ п.п.	Учебные вопросы, задачи, нормативы	Время	Действия руководителя и его помощника	Действия обучаемых
1.	Основы сохранения здоровья военнослужащих	25 мин.	<p>Объявляю учебный вопрос и порядок его изучения.</p> <p>Довожу основные положения изучаемого вопроса:</p> <p>1. Общие положения: – чем достигается охрана здоровья военнослужащих.</p> <p>2. Правила личной и общественной гигиены: – что в себя включает личная гигиена; – правила общественной гигиены.</p> <p>3. Медицинский контроль за состоянием здоровья военно-</p>	<p>Уясняют порядок отработки вопроса.</p> <p>Слушают и уясняют теоретические положения изучаемого вопроса.</p>

			<p>служащих:</p> <ul style="list-style-type: none"> – что в себя включает медицинский контроль за состоянием здоровья военнослужащих; – медицинский осмотр; – амбулаторный прием; – стационарное лечение. 	
			<p>Для иллюстрации уставных положений подтверждаю их поучительными примерами из повседневной жизни подразделения.</p>	
			<p>Отвечаю на вопросы, возникшие у обучаемых в ходе теоретической части занятия.</p>	<p>При возникновении вопроса задают его.</p>
			<p>Проверяю качество усвоения материала. Для этого двум-трем обучаемым задаю контрольные (проблемные) вопросы практической направленности с целью удостовериться в правильном понимании изложенного материала и их готовности применять полученные знания на практике.</p>	<p>Отвечают на вопросы.</p>
2.	Оказание первой помощи.	55 мин.	<p>Объявляю учебный вопрос и порядок его изучения.</p>	<p>Уясняют порядок отработки вопроса.</p>
			<p>1. Довожу порядок оказания первой помощи при кровотечениях:</p> <ul style="list-style-type: none"> – способы временной остановки кровотечения прижатыем артерии на протяжении; – способы временной остановки кровотечения давящей повязкой, жгутом и закруткой. 	<p>Слушают и уясняют теоретические положения изучаемого вопроса.</p>
			<p>Одновременно с рассказом показываю:</p> <ul style="list-style-type: none"> – порядок наложения резинового кровоостанавливающего жгута и закрутки. 	<p>Запоминают порядок наложения резинового кровоостанавливающего жгута и закрутки.</p>
			<p>Отвечаю на вопросы, возникшие у обучаемых в ходе теоретической и</p>	<p>При возникновении вопроса задают его.</p>

		<p>практической части занятия.</p> <p>2. Довожу порядок наложения повязок на различные области тела:</p> <ul style="list-style-type: none"> – наложение повязки на глаз; – наложение повязки на локтевой сустав; – наложение повязки на коленный сустав; – наложение повязки на плечевой сустав; – наложение повязки на грудь; – наложение повязки на голеностопный сустав. 	<p>Слушают и уясняют теоретические положения изучаемого вопроса.</p>
		<p>Одновременно с рассказом показываю:</p> <ul style="list-style-type: none"> – порядок наложения повязки на глаз; – порядок наложения повязки на локтевой сустав; – порядок наложения повязки на коленный сустав; – порядок наложения повязки на плечевой сустав; – порядок наложения повязки на грудь; -порядок наложения повязки на голеностопный сустав. 	<p>Запоминают порядок наложения повязок на различные области тела.</p>
		<p>Отвечаю на вопросы, возникшие у обучаемых в ходе теоретической и практической части занятия.</p>	<p>При возникновении вопроса задают его.</p>
		<p>3. Довожу порядок оказания первой помощи при переломах:</p> <ul style="list-style-type: none"> – общие правила наложения шин при переломах голени; общие правила наложения шин при переломах плеча. 	<p>Слушают и уясняют теоретические положения изучаемого вопроса.</p>
		<p>Одновременно с рассказом показываю:</p> <ul style="list-style-type: none"> – порядок наложения шин при переломах голени; – порядок наложения шин 	<p>Запоминают порядок наложения шины при переломе костей конечности.</p>

			при переломах плеча.	
			Отвечаю на вопросы, возникшие у обучаемых в ходе теоретической и практической части занятия.	При возникновении вопроса задают его.
			Приказываю командирам отделений приступить к практическому обучению подчиненных наложению резинового жгута и закрутки, повязок на различные области тела и шины на конечности.	
			Командиры отделений разбивают личный состав на пары, назначают одного из военнослужащих «пострадавшим», а другого оказывающим помощь и отрабатывают каждый практический вопрос одновременно со всеми парами, поочередно меняя местами «пострадавшего» и оказывающего помощь. При недостаточном количестве перевязочного материала, жгутов, косынок и шин возможно обучение одновременно 2-3-х пар. Последняя тренировка каждого способа оказания помощи «пострадавшему» выполняется на время с учётом нормативных требований.	Оказывающий помощь выполняет практические действия указанные командиром.
			Контролирую качество обучения военнослужащих командирами отделений и добиваюсь четкого и правильного выполнения приемов от каждого обучаемого. Оказываю помощь командирам отделений: провожу индивидуальное обучение слабоуспевающий военнослужащих. Обнаружив ошибки в действиях личного состава,	Учатся правильным и быстрым действиям до приобретения твердых практических навыков в выполнении каждого элемента.

			приостанавливаю тренировку, указываю на недостатки, разъясняю, а если необходимо, то и показываю прием лично или при помощи обучаемого, правильно выполняющего его, и продолжаю тренировку до тех пор, пока ошибки не будут устранены, а действия обучаемых не будут доведены до автоматизма.	
			Проверяю качество усвоения материала. Для этого двум-трем обучаемым задаю контрольные (проблемные) вопросы практической направленности с целью удостовериться в правильном понимании изложенного материала и их готовности применять полученные знания на практике.	Отвечают на вопросы. Выполняют указанные практические действия.
3.	Неотложные реанимационные мероприятия.	25 мин.	Объявляю учебный вопрос и порядок его изучения.	Уясняют порядок обработки вопроса.
			Довожу основные положения изучаемого вопроса: – что относится к основным реанимационным мероприятиям; – методы искусственного дыхания и порядок его проведения; – закрытый массаж сердца и порядок его проведения; – последовательность проведения реанимационных мероприятий.	Слушают и уясняют теоретические положения изучаемого вопроса.
			Одновременно с рассказом показываю: – последовательность проведения реанимационных мероприятий одним и двумя военнослужащими.	Запоминают последовательность проведения реанимационных мероприятий.
			Отвечаю на вопросы, возникшие у обучаемых в ходе теоретической	При возникновении вопроса задают его.

			(практической) части занятия.	
			Приказываю командирам отделений приступить к проведению реанимационных мероприятий сначала одним, а затем и двумя военнослужащими.	
			Командиры отделений разбивают личный состав на группы по три человека, назначают одного из военнослужащих «пострадавшим», а других оказывающими помощь и отрабатывают с подчиненными каждый практический вопрос поточным методом, тренируя индивидуально каждую группу, поочередно меняя местами «пострадавшего» и оказывающего помощь. Они приказывают остальному личному составу наблюдать за действиями оказывающих помощь и находить ошибки и неточности в их действиях.	Оказывающие помощь выполняют практические действия указанные командиром. Остальной личный состав оценивает действия оказывающих помощь, указывает на ошибки (при их наличии) и по требованию командира отделения выполняет правильные действия.
			Контролирую качество обучения военнослужащих командирами отделений и добиваюсь четкого и правильного выполнения приемов от каждого обучаемого. Оказываю помощь командирам отделений: провожу индивидуальное обучение слабоуспевающих военнослужащих. Обнаружив ошибки в действиях личного состава, приостанавливаю тренировку, указываю на недостатки, разъясняю, а если необходимо, то и показываю прием лично или при помощи обучаемого, правильно выполняющего его, и продолжаю	Учатся правильным и быстрым действиям до приобретения твердых практических навыков в выполнении каждого элемента.

			тренировку до тех пор, пока ошибки не будут устранены, а действия обучаемых не будут доведены до автоматизма.	
			Проверяю качество усвоения материала. Для этого двум-трем обучаемым задаю контрольные (проблемные) вопросы практической направленности с целью удостовериться в правильном понимании изложенного материала и их готовности применять полученные знания на практике.	Отвечают на вопросы. Выполняют указанные практические действия.

III. ЗАКЛЮЧИТЕЛЬНАЯ ЧАСТЬ ЗАНЯТИЯ: 8 мин.

Опрос по изложенному материалу:

1. Перечислите основные мероприятия по сохранению здоровья военнослужащих.
2. Расскажите общий порядок оказания первой помощи пострадавшим.
3. Порядок оказания неотложной реанимационной помощи?

Контрольные вопросы:

Задание на самостоятельную подготовку:

Руководитель сборов:

Преподаватель-организатор ОБЖ

И. И. Барашкин

« ___ » _____ 20__ г.

1. Основы сохранения здоровья военнослужащих:

Устав Внутренней службы ВС РФ
утвержден указом Президента РФ
от 10 ноября 2007 г. N 1495

335. Охрана здоровья и физическое развитие военнослужащих - неотъемлемая часть их подготовки к выполнению своего воинского долга. Охрана здоровья обеспечивается созданием командирами (начальниками) во взаимодействии с органами государственной власти безопасных условий военной службы. Забота о сохранении и укреплении здоровья военнослужащих - обязанность командиров (начальников).

336. Охрана здоровья военнослужащих достигается:

- проведением командирами (начальниками) мероприятий по оздоровлению условий службы и быта;
- систематическим их закаливанием, регулярными занятиями физической подготовкой и спортом;
- осуществлением санитарно-противоэпидемических (профилактических) и лечебно-профилактических мероприятий.

Закаливание военнослужащих, занятия по физической подготовкой и спортом

339. Закаливание военнослужащих, занятия физической подготовкой и спортом проводятся в целях повышения устойчивости их организма к различным резким изменениям физических факторов окружающей среды, к условиям, связанным с особенностями военной службы и выполнением боевых задач.

340. Мероприятия по закаливанию военнослужащих организуются их командирами (начальниками) с участием начальника медицинской службы и начальника физической подготовки и спорта.

При планировании этих мероприятий учитываются состояние здоровья военнослужащих, их возраст и климатические условия местности.

341. Закаливание военнослужащих должно проводиться систематически и непрерывно путем комплексного использования водных, солнечных и воздушных факторов в сочетании с занятиями физической подготовкой и спортом.

Основными способами закаливания военнослужащих являются:

- ежедневное выполнение физических упражнений на открытом воздухе;
- обмывание до пояса холодной водой или принятие кратковременного холодного душа;
- полоскание горла холодной водой, а также мытье ног холодной водой перед отбоем;
- проведение в зимний период лыжных тренировок и занятий, выполнение некоторых работ в облегченной одежде;
- проведение в летний период занятий физической подготовкой и спортивно-массовых мероприятий в облегченной одежде, принятие солнечных ванн и купание в открытых водоемах в свободное от занятий и работ время и в дни отдыха.

342. Физическая подготовка военнослужащих осуществляется во время утренней физической зарядки, учебных занятий, спортивно-массовой работы, в процессе учебно-боевой деятельности, а также в ходе самостоятельных тренировок военнослужащих. Во время занятий выполняются физические упражнения с использованием различных способов тренировки. Физическая нагрузка дозируется с учетом принадлежности военнослужащих к виду и роду войск Вооруженных Сил, возраста и состояния здоровья. Военнослужащие занимаются в спортивных секциях и спортивных командах во время, установленное распорядком дня и регламентом служебного времени.

Правила личной и общественной гигиены

343. Каждый военнослужащий должен заботиться о сохранении своего здоровья, не скрывать болезней, строго соблюдать правила личной и общественной гигиены, воздерживаться от курения и употребления **алкоголя**, не допускать употребления наркотических средств и психотропных веществ.

344. Выполнение правил **личной гигиены** включает:

- утреннее умывание с чисткой зубов;
- мытье рук перед приемом пищи;
- умывание, чистку зубов и мытье ног перед сном;
- своевременное бритье лица, стрижку волос и ногтей;
- принятие гигиенического душа;
- помывку в бане не реже одного раза в неделю со сменой нательного и постельного белья, портянок (носков);
- содержание в чистоте обмундирования и постели, своевременную смену подворотничков.

Прическа военнослужащего, усы, если они имеются, должны быть аккуратными, отвечать требованиям гигиены и не мешать использованию средств индивидуальной защиты и ношению снаряжения.

Правила **общественной гигиены** включают поддержание чистоты в спальнях, помещениях, туалетах и других комнатах общего пользования, регулярное проветривание помещений, поддержание чистоты в общественных местах, а также на территории полка.

345. Для обеспечения невосприимчивости военнослужащих к инфекционным болезням проводятся предохранительные прививки, которые могут быть плановыми и по эпидемическим показаниям.

Плановые предохранительные прививки всему личному составу полка проводятся в соответствии с календарем прививок, а по эпидемическим показаниям - по приказу старшего командира (начальника).

От прививок военнослужащие освобождаются только по заключению врача.

Отметки о прививках заносятся в медицинские книжки и военные билеты.

346. Военнослужащий обязан доложить в порядке подчиненности о случаях возникновения инфекционных заболеваний среди лиц, проживающих с ним в одной квартире (комнате общежития), и исполнять должностные и специальные обязанности с разрешения командира полка по заключению начальника медицинской службы.

5. Медицинский контроль за состоянием здоровья военнослужащих. Медицинский осмотр. Амбулаторный прием и стационарное лечение Медицинский контроль за состоянием здоровья военнослужащих

350. Медицинский контроль за состоянием здоровья военнослужащих осуществляется путем проведения:

- ежедневного медицинского наблюдения за личным составом в ходе боевой подготовки, несения службы в суточном наряде и в быту;
- медицинских осмотров военнослужащих;
- углубленных и контрольных медицинских обследований военнослужащих.

Медицинский осмотр

351. Медицинским осмотрам подвергаются:

- весь личный состав полка - перед проведением профилактических прививок;
- все солдаты и сержанты - в бане перед помывкой;
- личный состав дежурных сил (смен) - перед заступлением на боевое дежурство (боевую службу);
- военнослужащие, служебная деятельность которых связана с возможным воздействием неблагоприятных факторов, а также лица, находящиеся под диспансерным динамическим

наблюдением,

- в установленные для них сроки;

– лица, постоянно работающие в столовых, на продовольственных складах, объектах водоснабжения, в пекарнях, банях, прачечных, и санитары - один раз в неделю;

– личный состав, назначаемый в наряд по столовой, - до развода суточного наряда;

– все солдаты и сержанты, вновь прибывшие в полк, а также возвратившиеся из отпусков, командировок и лечебных учреждений по выздоровлению, - в день прибытия в полк, но до направления их в подразделения;

– водители - перед выездом в рейс;

– участники спортивных состязаний - перед соревнованием;

– военнослужащие, подвергнутые дисциплинарному аресту, - перед направлением на гауптвахту, в последующем - в дни помывки в бане.

Углубленное медицинское обследование солдат и сержантов проводится два раза в год перед началом зимнего и летнего периодов обучения, офицеров и прапорщиков - ежегодно (в четвертом квартале; во втором квартале проводится контрольное медицинское обследование).

К углубленному медицинскому обследованию офицеров и прапорщиков привлекаются врачи-специалисты из военно-медицинских учреждений.

352. Время, место и порядок проведения медицинского обследования и осмотра личного состава подразделений полка объявляются приказом командира полка. Запрещается назначать медицинские обследования и осмотры подразделений в дни отдыха.

354. Военнослужащие, отсутствующие по каким-либо причинам на медицинском обследовании, при первой возможности направляются командиром роты для этого в медицинский пункт полка.

356. Военнослужащий не должен скрывать своего заболевания. При заболевании он обязан немедленно доложить об этом непосредственному начальнику и с его разрешения обратиться за медицинской помощью в медицинский пункт полка.

Амбулаторный прием

357. Амбулаторный прием проводится в медицинском пункте полка в часы, установленные расписанием дня полка.

Военнослужащие, внезапно заболевшие или получившие травму, направляются немедленно, в любое время суток, в медицинский пункт полка (госпиталь), а при необходимости в другие учреждения государственной или муниципальной системы здравоохранения.

358. Солдаты и сержанты направляются в медицинский пункт полка дежурным по роте под командой санитарного инструктора роты или старшего, назначенного из числа больных.

Книга записи больных за подписью старшины роты представляется дежурному фельдшеру (санитарному инструктору) по медицинскому пункту полка не позже чем за два часа до начала амбулаторного приема.

Врач (фельдшер) контролирует прибытие в медицинский пункт всех военнослужащих, внесенных в книгу записи больных роты.

После осмотра врачом (фельдшером) заболевшие в зависимости от характера заболевания направляются для лечения в лазарет медицинского пункта полка или госпиталь, а при необходимости в другие учреждения государственной или муниципальной системы здравоохранения либо им назначается амбулаторное лечение. Военнослужащие, проходящие военную службу по контракту, по заключению врача могут оставаться для лечения на квартирах (на дому).

После получения медицинской помощи солдаты и сержанты возвращаются в роту под командой санитарного инструктора или старшего команды. Санитарный инструктор или старший команды передает книгу записи больных дежурному по роте, который

представляет ее командиру роты. Старшина роты по заключению врача, имеющемуся в книге записи больных, и соответствующему решению командира роты отдает необходимые указания.

359. Заключение о частичном или полном освобождении военнослужащего от исполнения должностных и специальных обязанностей, занятий и работ дается врачом на срок до шести суток, а в воинских частях, где должность врача штатом не предусмотрена, - фельдшером на срок до трех суток. В случае необходимости освобождение может быть продлено. Рекомендации врача (фельдшера) о частичном или полном освобождении военнослужащего от исполнения обязанностей подлежат обязательному выполнению должностными лицами.

По истечении предоставленного срока освобождения солдаты и сержанты должны быть направлены, если они в этом нуждаются, на повторный медицинский осмотр.

Больные, которым назначено амбулаторное лечение, для приема лекарств и проведения других лечебных процедур, а также нуждающиеся в консультации медицинских специалистов, направляются в медицинский пункт полка в дни и часы, указанные врачом (фельдшером) в книге записи больных.

360. Зачисление солдат и сержантов, проходящих военную службу по призыву, на диетическое и дополнительное питание осуществляется приказом командира полка на срок до трех месяцев на основании решения военно-врачебной комиссии.

361. В лазарете медицинского пункта полка проводится стационарное лечение больных со сроками лечения до 14 дней. При поступлении в лазарет больные проходят санитарную обработку.

Стационарное лечение

362. На стационарное лечение вне расположения полка военнослужащие направляются по заключению врача командиром полка, а для оказания неотложной помощи в отсутствие врача - дежурным фельдшером (санитарным инструктором) по медицинскому пункту с одновременным докладом начальнику медицинской службы полка и дежурному по полку. Доставка больных в лечебное учреждение осуществляется санитарным транспортом полка в сопровождении фельдшера (санитарного инструктора).

При направлении на лечение вне расположения полка военнослужащие должны быть обмундированы в соответствии со временем года и иметь при себе направление, подписанное командиром полка, медицинскую книжку, документ, удостоверяющий личность, личные вещи и аттестат на продовольствие, в случае необходимости - справку о травме и медицинскую характеристику, а при убытии на лечение за пределы гарнизона - кроме того, аттестаты на вещевое и денежное довольствие, проездные документы до места расположения лечебного учреждения и обратно.

363. Военнослужащие, заболевшие в период отпуска или командировки, направляются на стационарное лечение военными комендантами или военными комиссарами.

Выздоровевшие военнослужащие направляются из военного госпиталя или другого учреждения государственной или муниципальной системы здравоохранения в полк с соответствующими документами, которые сдаются по прибытии старшине роты.

2. Оказание первой помощи:

1. Первая помощь при кровотечениях

1.1. Способы временной остановки кровотечений

Временная остановка кровотечения достигается наложением давящей повязки, жгута или закрутки, прижатием артерии к кости на протяжении.

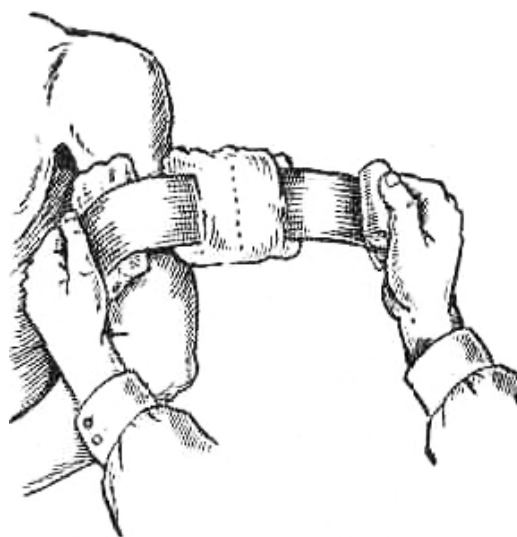

А)

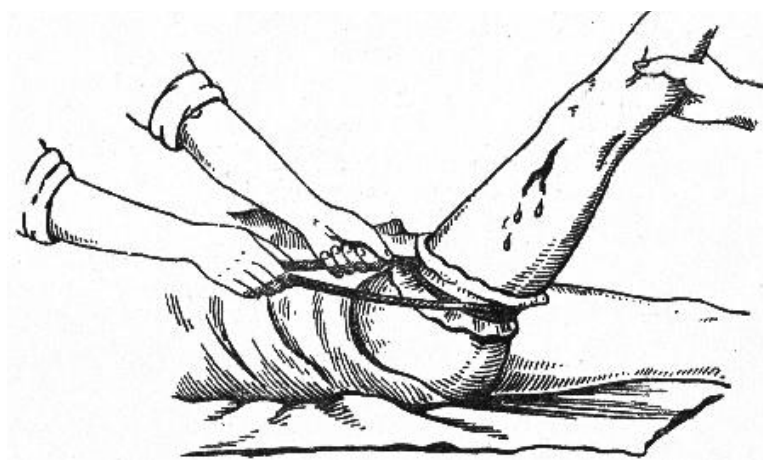

Б)

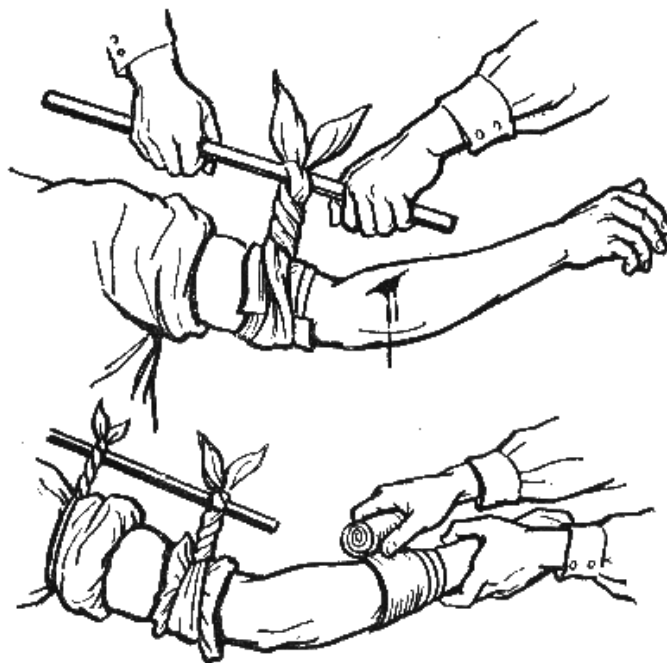

В)

Способы временной остановки кровотечения:
А) – давящей повязкой, Б) – жгутом, В) – закруткой

Окончательная остановка кровотечения производится при обработке хирургами ран в перевязочной и операционной.

При любом кровотечении, особенно при повреждении конечности, поврежденной области следует придать приподнятое положение и обеспечить покой. Это способствует понижению давления крови в кровеносных сосудах, уменьшению в них кровотока и образованию тромба.

Кровотечение из мелких ран и капиллярное удается остановить наложением давящей стерильной повязки. В целях лучшего сдавления сосудов ватно-марлевая подушечка ППИ или стерильная повязка накладывается на кровоточащую рану в виде тампона. Для временной остановки кровотечения на туловище пригоден лишь этот способ, так как другие неприемлемы.

Прижатие артерии на протяжении, т. е. по кровотоку, ближе к сердцу является простым и доступным в различной обстановке способом временной остановки артериального кровотечения. Для этого сосуд прижимают в месте, где та или иная артерия лежит не очень глубоко и ее удастся прижать к кости. В указанных точках можно определить пульсацию артерий при ощупывании пальцами.

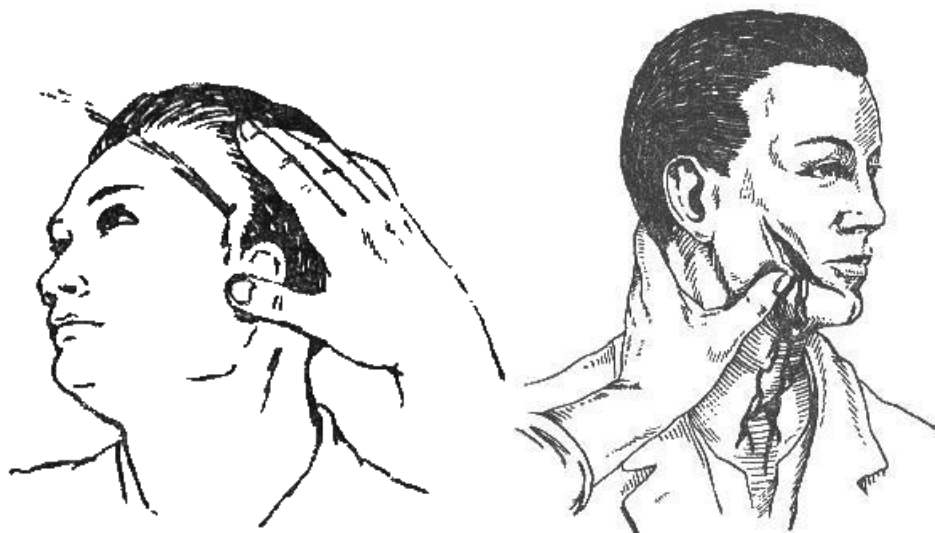

Способы прижатия артерий головы

При кровотечении в области лица и волосистой части головы нужно прижать подчелюстную и височную артерии.

В случае кровотечения на шее прижимают сонную артерию к позвоночнику у внутреннего края грудино-ключично-сосцевидной мышцы.

Давящая повязка в области шеи накладывается таким образом, чтобы с неповрежденной стороны кровообращение сохранялось.



Наложение давящей повязки в области шеи



Прижатие артерии в надключичной области

Кровотечение у основания верхней конечности останавливается путем прижатия подключичной артерии в надключичной области. Плечевую артерию прижимают к кости плеча по краю двуглавой мышцы.

Кровотечение в области предплечья и кисти можно остановить при вкладывании в локтевой сгиб валика и максимальном сгибании руки в локтевом суставе.

Артерии голени прижимают в подколенной ямке, предварительно подложив в нее мягкий валик и максимально согнув ногу в коленном суставе.

В случае артериального кровотечения в области нижней конечности прижимают бедренную артерию в паху или у внутреннего края четырехглавой мышцы.

Для успешной остановки кровотечения артериальный сосуд необходимо сдавливать мякотью двух–четырех пальцев. Такой метод остановки кровотечения применяется как кратковременная мера. Ее необходимо дополнить быстрым наложением жгута.

Наложение жгута является основным способом временной остановки кровотечения на поле боя при ранении крупных артериальных сосудов конечности.

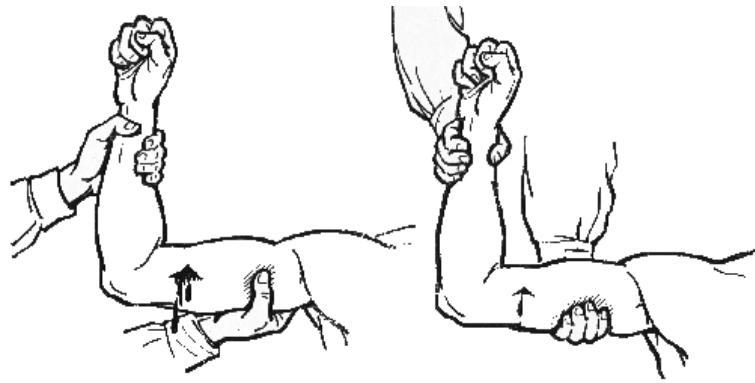

Прижатие плечевой артерии.

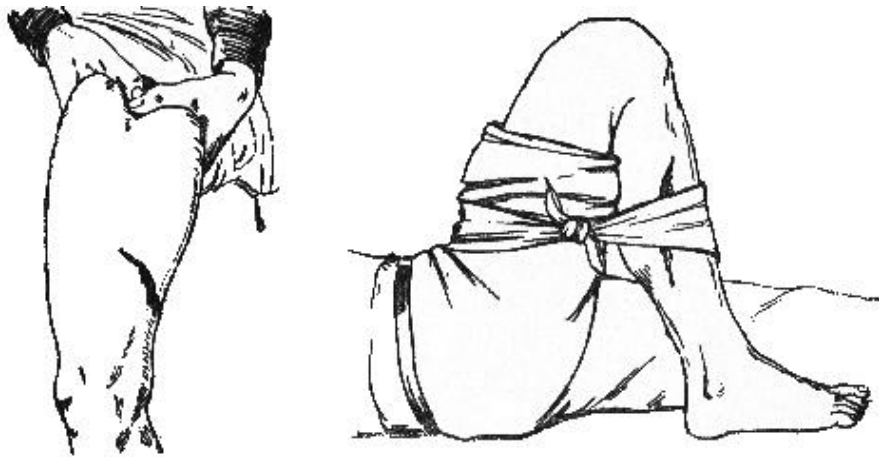

Прижатие бедренной артерии

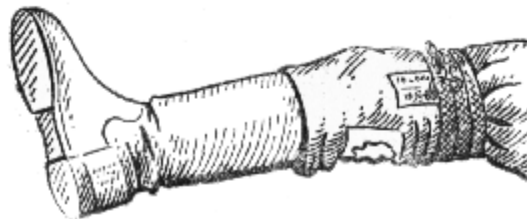
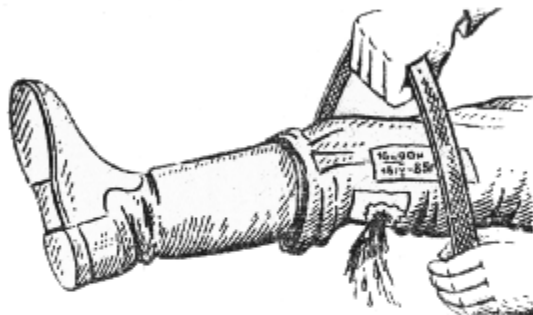
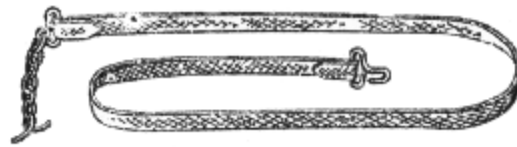

Способ наложения жгута



Способ наложения закрутки

Для этого используется резиновый ленточный жгут. Он состоит из резиновой ленты длиной 1-1,5м, к одному концу которой прикреплена металлическая цепочка, а к другому – крючок.

Перед наложением жгут растягивают, затем обматывают им 2–3 раза вокруг конечности так, чтобы витки ложились рядом. Концы жгута закрепляют с помощью цепочки и крючка или завязывают узлом.

Жгут накладывают выше раны (ближе к сердцу) непосредственно на одежду, либо место предстоящего наложения жгута обертывают несколькими слоями бинта или другого материала. Важно, чтобы жгут не был наложен чересчур слабо или слишком туго. При слабом наложении жгута артерии пережимаются не полностью, и кровотечение продолжается. В связи с тем, что вены пережаты жгутом, конечность наливается кровью, кожа ее становится синюшной и кровотечение может усилиться. В случае сильного сдавления конечности жгутом травмируются нервы, что может привести к параличу конечности.

Правильное наложение жгута приводит к остановке кровотечения и побледнению кожи конечности. Степень сдавления конечности жгутом определяется по пульсу на артерии ниже места его наложения. Если пульс исчез, значит, артерия оказалась сдавленной жгутом. Конечность, на которую наложен жгут, следует тепло укутать.

Жгут, который наложен, нельзя держать продолжительное время. Оно не должно превышать 2 часа иначе может наступить омертвение конечности. Поэтому на повязке или на коже делают несмываемым карандашом надпись, указывающую время наложения жгута. Для этой цели можно использовать записку.

Если через 2 часа раненый не доставлен в перевязочную или операционную для окончательной остановки кровотечения, следует временно ослабить жгут.

Для этого прижимают пальцами артерию выше места наложения жгута, затем медленно, чтобы поток крови не вытолкнул образовавшийся тромб, жгут распускают на 5–10 мин и вновь затягивают его.

Временное ослабление жгута таким способом повторяют через каждый час, пока пострадавший не получит хирургическую помощь. За раненым со жгутом необходимо наблюдение, так как жгут может ослабнуть, что приведет к возобновлению кровотечения. При отсутствии жгута для временной остановки кровотечения можно использовать подручные материалы веревку, ремень, скрученный носовой платок и т. п.

Подручными средствами конечность перетягивают так же как резиновым жгутом, либо делают закрутку, конец которой прибинтовывают к конечности.

1.2. Норматив «Наложение резинового кровоостанавливающего жгута на бедро (плечо)»

Условия, порядок выполнения и методические указания по отработке норматива «Наложение резинового кровоостанавливающего жгута на бедро (плечо)»

Наименование норматива	Наложение резинового кровоостанавливающего жгута на бедро (плечо)
Условия выполнения норматива	Оказывающий помощь лежит около «раненого» и держит в руке жгут.
Порядок выполнения норматива	Руководитель занятия уточняет характер и место ранения, например: «Кровотечение из бедра (плеча)» и подает команду, например: «К выполнению норматива – ПРИСТУПИТЬ». Оказывающий помощь накладывает резиновый кровоостанавливающий жгут на место выше кровотечения. Время отсчитывается от команды «К выполнению норматива - ПРИСТУПИТЬ» и до закрепления жгута.
Методические указания по отработке норматива	При любом кровотечении, особенно при повреждении конечности, поврежденной области следует придать приподнятое положение и обеспечить покой. Это способствует понижению давления крови в кровеносных сосудах, уменьшению в них кровотока и образованию тромба. Наложение жгута является основным способом временной остановки кровотечения на поле боя при ранении крупных артериальных сосудов конечности. Для этого используется резиновый ленточный жгут. Важно, чтобы жгут не был наложен чересчур слабо или слишком туго. При слабом наложении жгута артерии пережимаются не полностью, и кровотечение продолжается. В связи с тем, что вены пережаты жгутом, конечность наливается кровью, кожа ее становится синюшной и кровотечение может усилиться. В случае сильного сдавления конечности жгутом травмируются нервы, что может привести к параличу конечности. Правильное наложение жгута приводит к остановке кровотечения и побледнению кожи конечности. После наложения жгута рану необходимо закрыть повязкой. Конечность, на которую наложен жгут, необходимо тепло укутать. Жгут, который наложен, нельзя держать продолжительное время. Оно не должно превышать 2 часа иначе может наступить омертвление конечности. Если через 2 часа раненый не доставлен в перевязочную или операционную для окончательной остановки кровотечения, следует временно ослабить жгут. Для этого прижимают пальцами артерию выше места наложения жгута, затем медленно, чтобы поток крови не вытолкнул образовавшийся тромб, жгут распускают на 5-10 мин и вновь затягивают его. Временное ослабление жгута таким способом повторяют через каждый час, пока пострадавший не получит хирургическую помощь. За раненым со жгутом необходимо наблюдение, так как жгут может ослабнуть, что приведет к возобновлению кровотечения.

Подготовительные действия, не входящие в условия норматива «Наложение резинового кровоостанавливающего жгута на бедро (плечо)»

Действия руководителя	Действия обучаемого	Порядок выполнения приема
Уточняет характер и место ранения, например: «Кровотечение из бедра (плеча)».	Слушает и запоминает характер и место кровотечения.	
2. Подает команду, например: «К БОЮ». Контролирует порядок выполнения приема. Фиксирует ошибки.	Ложится на землю (подстилку)	Обучаемый делает полный шаг правой ногой вперед и немного вправо. Наклоняясь вперед, опускается на левое колено и ставит левую руку на землю впереди себя, пальцами вправо. Затем, опираясь последовательно на бедро левой ноги и предплечье левой руки, ложится на левый бок и быстро поворачивается на живот, раскидывает ноги слегка в стороны носками наружу.

Порядок выполнения норматива «Наложение резинового кровоостанавливающего жгута на бедро (плечо)»

Действия руководителя	Действия обучаемого	Порядок выполнения приема
1. Подает команду: «К выполнению норматива – ПРИСТУПИТЬ». Включает секундомер. Контролирует порядок выполнения норматива. Фиксирует ошибки снижающие оценку.	Накладывает резиновый кровоостанавливающий жгут на конечность выше раны	Для предупреждения защемления кожи, если на конечности нет одежды, оказывающий помощь обертывает место предстоящего наложения жгута (выше раны) несколькими слоями бинта или другого материала (при наличии одежды жгут накладывает непосредственно на одежду). Поврежденной конечности придает приподнятое положение. Это способствует понижению давления крови в кровеносных сосудах, уменьшению в них кровотока и образованию тромба. Растягивает жгут, подводит его под конечность и обматывает им 2–3 раза вокруг конечности так, чтобы туры жгута ложились рядом друг с другом, не ущемляя кожи. Наиболее тугим делает первый тур, второй накладывает с меньшим натяжением, а остальные - с минимальным. Концы жгута закрепляет с помощью цепочки и крючка или завязывает узлом. Степень сдавления конечности жгутом определяет по пульсу на артерии ниже места его наложения. Если пульс исчез, значит, артерия оказалась сдавленной жгутом. На коже пораженной конечности «раненого» делает несмываемым карандашом надпись, указывающую время наложения жгута. Для этой цели можно использовать записку, которую оказывающий помощь оставляет под жгутом.
2. После обозначения времени наложения жгута останавливает секундомер и фиксирует время выполнения норматива.		

Временные показатели и оценка за выполнение норматива «Наложение резинового кровоостанавливающего жгута на бедро (плечо)»:

Категория обучаемых	Оценка по времени (секунд)		
	«отлично»	«хорошо»	«удовлетворительно»
Военнослужащие	18	20	25

Ошибки, снижающие оценку за выполнение норматива «Наложение резинового кровоостанавливающего жгута на бедро (плечо)»:

На один балл	До «неудовлетворительно»
Наложено жгут на область, не соответствующую ранению. Наложено жгут на оголенное тело без подкладки. Допущено ущемление жгутом кожи. Оказывающий помощь не обозначил время наложения жгута.	Жгут наложен неправильно (произошло его расслабление или соскальзывание), что может вызвать повторное кровотечение, угрожающее жизни раненого.

Дальнейшие действия, не входящие в условия норматива «Наложение резинового кровоостанавливающего жгута на бедро (плечо)»:

Действия руководителя	Действия обучаемого	Порядок выполнения приема
1. Подает команду: «ВСТАТЬ». Контролирует порядок	Встает с земли (подстилки)	Для вставания обучаемый переворачивается на живот. Подтягивает обе руки на уровень груди,

выполнения приема. Фиксирует ошибки.		одновременно с этим сводит обе ноги вместе, резко выпрямляет руки, поднимает грудь от земли, выносит правую (левую) ногу вперед и быстро встает.
Подает команду «Жгут – СНЯТЬ». Контролирует порядок выполнения приема. Фиксирует ошибки.	Снимает резиновый кровоостанавливающий жгут с конечности	Оказывающий помощь развязывает концы жгута или отсоединяет крючок жгута от цепочки. Затем медленно, чтобы поток крови не вызвал неприятных ощущений у «раненого» распускает жгут.

1.3. Норматив «Наложение закрутки с помощью косынки и других подручных средств на бедро (плечо)»

Условия, порядок выполнения и методические указания по отработке норматива «Наложение закрутки с помощью косынки и других подручных средств на бедро (плечо)»:

Наименование норматива	Наложение закрутки с помощью косынки и других подручных средств на бедро (плечо)
Условия выполнения норматива	Оказывающий помощь лежит около «раненого» и держит в руках медицинскую косынку (подручные материалы: веревку, ремень, скрученный носовой платок и т. п.).
Порядок выполнения норматива	Руководитель занятия уточняет характер и место ранения, например: «Кровотечение из бедра (плеча)», определяет, что использовать для наложения закрутки, например: «Наложить закрутку с помощью косынки (ремня)» и подает команду, например: «К выполнению норматива – ПРИСТУПИТЬ». Оказывающий помощь накладывает закрутку с помощью косынки или других подручных средств на место выше кровотечения. Время отсчитывается от команды «К выполнению норматива - ПРИСТУПИТЬ» и до закрепления закрутки.
Методические указания по отработке норматива	<p>При любом кровотечении, особенно при повреждении конечности, поврежденной области следует придать приподнятое положение и обеспечить покой. Это способствует понижению давления крови в кровеносных сосудах, уменьшению в них кровотока и образованию тромба. При отсутствии резинового кровоостанавливающего жгута наложение закрутки с помощью медицинской косынки или других подручных средств, становится основным способом временной остановки кровотечения на поле боя при ранении крупных артериальных сосудов конечности..</p> <p>Важно, чтобы закрутка не была наложена чересчур слабо или слишком туго.</p> <p>При слабом наложении закрутки артерии пережимаются не полностью, и кровотечение продолжается. В связи с тем, что вены пережаты закруткой, конечность наливается кровью, кожа ее становится синюшной и кровотечение может усилиться. В случае сильного сдавления конечности закруткой травмируются нервы, что может привести к параличу конечности. Правильное наложение закрутки приводит к остановке кровотечения и побледнению кожи конечности.</p> <p>После наложения закрутки рану необходимо закрыть повязкой.</p> <p>Конечность, на которую наложена закрутка, необходимо тепло укутать.</p> <p>Закрутку на конечности нельзя держать продолжительное время. Оно не должно превышать 2 часа иначе может наступить омертвление конечности.</p> <p>Если через 2 часа раненый не доставлен в перевязочную или операционную для окончательной остановки кровотечения, следует временно ослабить закрутку. Для этого прижимают пальцами артерию выше места наложения закрутки, затем медленно, чтобы поток крови не вытолкнул образовавшийся тромб, закрутку распускают на 5-10 мин и вновь затягивают ее. Временное ослабление закрутки таким способом повторяют через каждый час, пока пострадавший не получит хирургическую помощь.</p> <p>За раненым с закруткой необходимо наблюдение, так как она может ослабнуть, что приведет к возобновлению кровотечения.</p>

Подготовительные действия, не входящие в условия норматива «Наложение закрутки с помощью косынки и других подручных средств на бедро (плечо)»:

Действия руководителя	Действия обучаемого	Порядок выполнения приема
Уточняет характер и место ранения, например: «Кровотечение из бедра (плеча)» и определяет, что использовать для наложения закрутки, например: «Наложить закрутку с помощью косынки (ремня)».	Слушает и запоминает характер и место кровотечения, а также, что использовать для наложения закрутки.	
2. Подает команду, например: «К БОЮ». Контролирует порядок выполнения приема. Фиксирует ошибки.	Ложится на землю (подстилку)	Обучаемый делает полный шаг правой ногой вперед и немного вправо. Наклоняясь вперед, опускается на левое колено и ставит левую руку на землю впереди себя, пальцами вправо. Затем, опираясь последовательно на бедро левой ноги и предплечье левой руки, ложится на левый бок и быстро поворачивается на живот, раскидывает ноги слегка в стороны носками наружу.

Порядок выполнения норматива «Наложение закрутки с помощью косынки и других подручных средств на бедро (плечо)»:

Действия руководителя	Действия обучаемого	Порядок выполнения приема
1. Подает команду: «К выполнению норматива – ПРИСТУПИТЬ». Включает секундомер. Контролирует порядок выполнения норматива. Фиксирует ошибки снижающие оценку.	Накладывает закрутку с помощью косынки или других подручных средств.	Для предупреждения защемления кожи, если на конечности нет одежды, оказывающий помощь обертывает место предстоящего наложения закрутки (выше раны) несколькими слоями бинта или другого материала (при наличии одежды закрутку накладывает непосредственно на одежду). Поврежденной конечности придает приподнятое положение. Это способствует понижению давления крови в кровеносных сосудах, уменьшению в них кровотока и образованию тромба. Косынку (или подручный материал) обворачивает вокруг бедра (плеча) выше места ранения и завязывает крепким узлом. В образовавшуюся петлю вставляет палку и закручивает ее. Степень сдавления конечности закруткой определяет по пульсу на артерии ниже места его наложения. Если пульс исчез, значит, артерия оказалась сдавленной закруткой. Концы палки закрепляет на бедре (плече) бинтом (тесьмой). На коже пораженной конечности «раненого» делает несмываемым карандашом надпись, указывающую время наложения закрутки. Для этой цели можно использовать записку, которую оказывающий помощь оставляет под закруткой.
2. После обозначения времени наложения закрутки останавливает секундомер и		

фиксирует время выполнения норматива.		
---------------------------------------	--	--

Временные показатели и оценка за выполнение норматива «Наложение закрутки с помощью косынки и других подручных средств на бедро (плечо)»:

Категория обучаемых	Оценка по времени (секунд)		
	«отлично»	«хорошо»	«удовлетворительно»
Военнослужащие	30	35	40

Ошибки, снижающие оценку за выполнение норматива «Наложение закрутки с помощью косынки и других подручных средств на бедро (плечо)»:

На один балл	До «неудовлетворительно»
Закрутка наложена на область, не соответствующую ранению. Наложена закрутка на оголенное тело без подкладки. Допущено ущемление закруткой кожи. Оказывающий помощь не обозначил время наложения закрутки.	Закрутка наложена неправильно (произошло ее ослабление или соскальзывание), что может вызвать повторное кровотечение, угрожающее жизни раненого.

Дальнейшие действия, не входящие в условия норматива «Наложение закрутки с помощью косынки и других подручных средств на бедро (плечо)»

Действия руководителя	Действия обучаемого	Порядок выполнения приема
1. Подает команду: «ВСТАТЬ». Контролирует порядок выполнения приема. Фиксирует ошибки.	Встает с земли (подстилки)	Для вставания обучаемый переворачивается на живот. Подтягивает обе руки на уровень груди, одновременно с этим сводит обе ноги вместе, резко выпрямляет руки, поднимает грудь от земли, выносит правую (левую) ногу вперед и быстро встает.
2. Подает команду «Закрутку – СНЯТЬ». Контролирует порядок выполнения приема. Фиксирует ошибки.	Снимает закрутку с конечности	Оказывающий помощь отвязывает бинт, которым закреплены концы палки к бедру (плечу). Затем медленно, чтобы поток крови не вызвал неприятных ощущений у «пострадавшего» распускает закрутку.

2. Наложению повязок на различные области тела с использованием табельных и подручных средств для остановки кровотечения:

2.1. Повязка на голову

Повязка на один глаз - монокулярная. Вначале накладывают горизонтальные закрепляющие туры вокруг головы. Затем в области затылка бинт ведут вниз под ухо и проводят косо вверх по щеке на пострадавший глаз. Третий ход (закрепляющий) делают вокруг головы.

Четвертый и последующие ходы чередуют таким образом, чтобы один ход бинта шел под ухо на пораженный глаз, а следующий являлся закрепляющим. Бинтование заканчивают круговыми ходами на голове.

Повязка на правый глаз бинтуется слева направо, на левый глаз - справа налево.

Повязка на оба глаза - бинокулярная. Начинается круговыми закрепляющими турами вокруг головы, затем так же, как и при наложении повязки на правый глаз. После

чего ход бинта ведут сверху вниз на левый глаз. Затем бинт направляют под левое ухо и по затылочной области под правое ухо, по правой щеке на правый глаз. Туры бинта смещаются книзу и к центру. С правого глаза ход бинта возвращается над левым ухом на затылочную область, проходит над правым ухом на лоб и снова переходит на левый глаз. Повязку заканчивают круговыми горизонтальными турами бинта через лоб и затылок.

Неаполитанская повязка на область уха. Ходы бинта соответствуют ходам при наложении повязки на глаз, но проходят выше глаза на стороне бинтуемого уха.

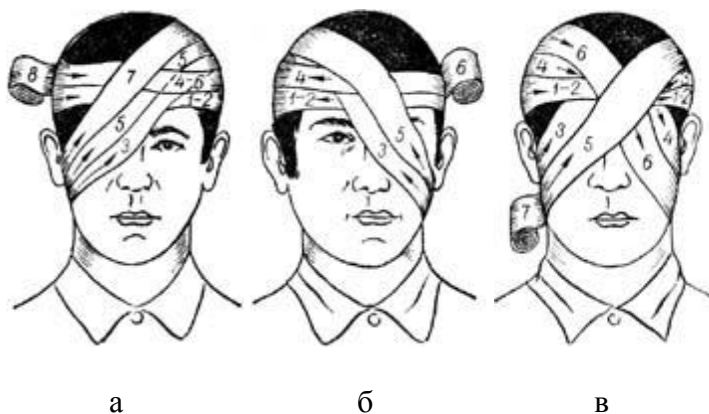

Повязки на глаза:
 а – монокулярная повязка на правый глаз; б – монокулярная повязка на левый глаз; в – бинокулярная повязка на оба глаза.



Неаполитанская повязка на область уха.

2.2. Повязки на грудную клетку

Конусовидная форма грудной клетки и изменение ее объема во время дыхания часто приводят к сползанию повязок. Бинтование грудной клетки следует выполнять широкими бинтами и применять дополнительные приемы укрепления повязок.

Для наложения повязок на грудь используют марлевые бинты шириной 10 см, 14 см и 16 см.

Спиральная повязка на грудь. Применяется при ранениях грудной клетки, переломах ребер, лечении гнойных ран. Перед наложением повязки марлевый бинт длиной около метра укладывают серединой на левое надплечье. Одна часть бинта свободно свисает на грудь, другая – на спину. Затем другим бинтом накладывают закрепляющие круговые туры в нижних отделах грудной клетки и спиральными ходами (3-10) снизу вверх

бинтуют грудь до подмышечных впадин, где закрепляют повязку двумя-тремя круговыми турами. Каждый тур бинта перекрывает предыдущий на 1/2 или 2/3 его ширины. Концы бинта, свободно свисающий на грудь, укладывают на правое надплечье и связывают со вторым концом, свисающим на спине. Создается как бы портупея, которая поддерживает спиральные ходы бинта.

Окклюзионная повязка. Накладывается с применением перевязочного пакета индивидуального (ППИ) при проникающих ранениях грудной клетки. Повязка препятствует засасыванию воздуха в плевральную полость при дыхании. Наружную оболочку пакета разрывают по имеющемуся надрезу и снимают ее, не нарушая стерильности внутренней поверхности. Извлекают булавку из внутренней пергаментной оболочки и вынимают бинт с ватно-марлевыми подушечками. Поверхность кожи в области раны рекомендуется обработать борным вазелином, что обеспечивает более надежную герметизацию плевральной полости.

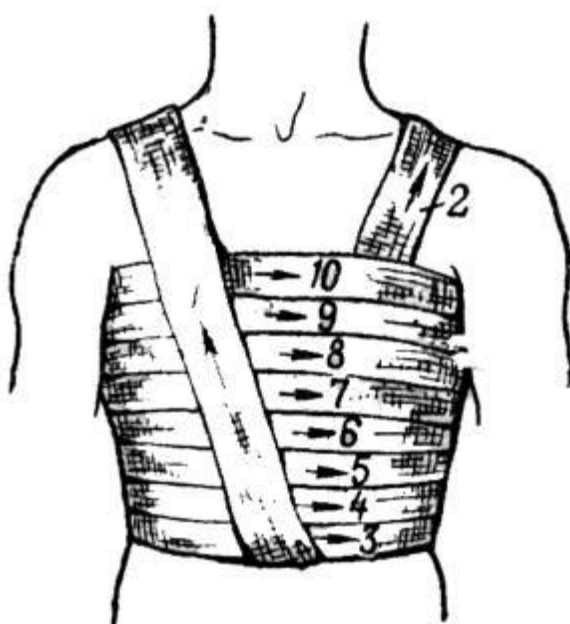

Спиральная повязка груди.

Не нарушая стерильности внутренней поверхности подушечек, разворачивают повязку и укрывают проникающую в плевральную полость рану той стороной подушечек, которая не прошита цветными нитками. Разворачивают прорезиненную наружную оболочку пакета и внутренней поверхностью закрывают ватно-марлевые подушечки. Края оболочки должны соприкоснуться с кожей смазанной борным вазелином. Повязку фиксируют спиралевидными турами бинта, при этом края прорезиненной оболочки плотно прижимают к коже.

При отсутствии пакета перевязочного индивидуального, повязку накладывают с применением малой или большой стерильных повязок. Ватно-марлевые подушечки укладывают на рану и накрывают их бумажной оболочкой повязки, после чего перевязочный материал в области раны фиксируется спиралевидными турами бинта.

2.3. Повязки на верхнюю конечность



Сходящаяся черепашья повязка на локтевой сустав.

Черепашья повязка на область локтевого сустава. При повреждении непосредственно в области локтевого сустава накладывают сходящуюся черепашью повязку. Если повреждение располагается выше или ниже сустава, применяют расходящуюся черепашью повязку. Ширина бинта – 10 см.

Сходящаяся черепашья повязка. Рука согнута в локтевом суставе под углом в 90 градусов. Бинтование начинают круговыми укрепляющими турами либо в нижней трети плеча над локтевым суставом, либо в верхней трети предплечья. Затем восьмиобразными турами закрывают перевязочный материал в области повреждения. Ходы бинта перекрещиваются только в области локтевого сгиба. Восьмиобразные туры бинта постепенно смещают к центру сустава. Заканчивают повязку циркулярными турами по линии сустава.

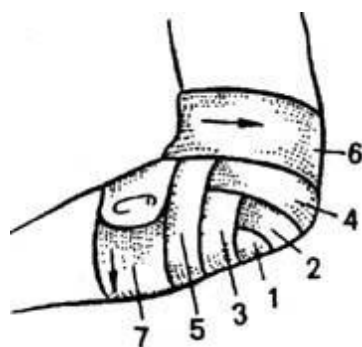

Расходящаяся черепашья повязка на локтевой сустав.

Расходящаяся черепашья повязка. Бинтование начинают с круговых закрепляющих туров непосредственно по линии сустава, затем бинт поочередно проводят выше и ниже локтевого сгиба, прикрывая на две трети предыдущие туры. Все ходы перекрещиваются по сгибательной поверхности локтевого сустава. Таким образом закрывают всю область сустава. Повязку заканчивают круговыми ходами на плече или предплечье.

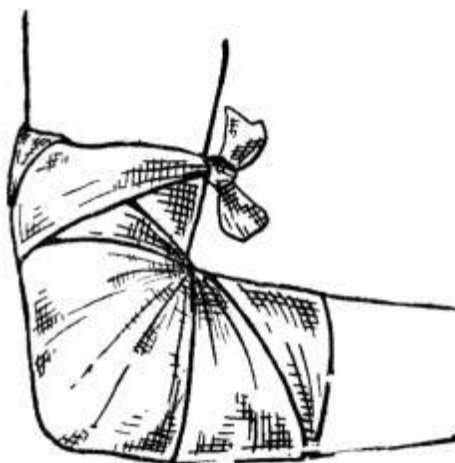

Косыночная повязка на область локтевого сустава.

Косыночная повязка на область локтевого сустава. Косынку подводят под заднюю поверхность локтевого сустава так, чтобы основание косынки находилось под предплечьем, а верхушка – под нижней третью плеча. Концы косынки проводят на переднюю поверхность локтевого сустава, где их перекрещивают, обводят вокруг нижней трети плеча и связывают. Верхушку прикрепляют к перекрещенным концам косынки на задней поверхности плеча.

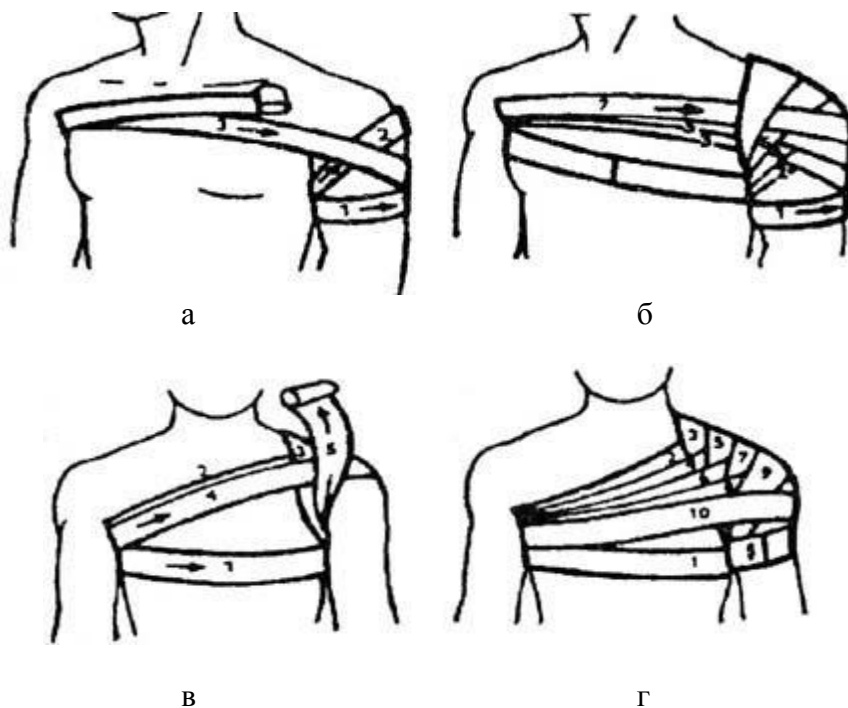

Колосовидная повязка на область плечевого сустава:
а, б – восходящая; в, г – нисходящая.

Колосовидная повязка на область плечевого сустава. Применяют для удержания перевязочного материала на ранах в области плечевого сустава и прилегающих к нему областей. Перекрест туров бинта выполняют непосредственно над перевязочным материалом укрывающим рану. Ширина бинта - 10-14 см. На левый плечевой сустав повязку бинтуют слева направо, на правый – справа налево, то есть бинтование колосовидной повязки осуществляется в направлении стороны повреждения. Различают восходящую и нисходящую колосовидные повязки на область плечевого сустава.

Восходящая колосовидная повязка. Бинтование начинают с круговых закрепляющих туров в верхнем отделе плеча, затем бинт ведут на надплечье и по спине к подмышечной области противоположной стороны. Далее ход бинта идет по передней стороне груди на переднюю поверхность плеча, по наружной поверхности вокруг плеча в подмышечную ямку, с переходом на наружную поверхность плечевого сустава и надплечье. Затем туры бинта повторяются со смещением кверху на одну треть или половину ширины бинта. Бинтование заканчивают круговыми турами вокруг грудной клетки.

Нисходящая колосовидная повязка. Накладывается в обратном порядке. Конец бинта фиксируют циркулярными ходами вокруг грудной клетки, затем из подмышечной области здоровой стороны поднимают бинт по передней поверхности грудной клетки до надплечья на стороне повреждения, огибают его по задней поверхности и через подмышечную область выводят на переднюю поверхность надплечья. После чего ход бинта по спине возвращают в подмышечную область здоровой стороны. Каждый последующий восьмиобразный ход повторяют несколько ниже предыдущего. Бинтование заканчивают круговыми турами вокруг грудной клетки.

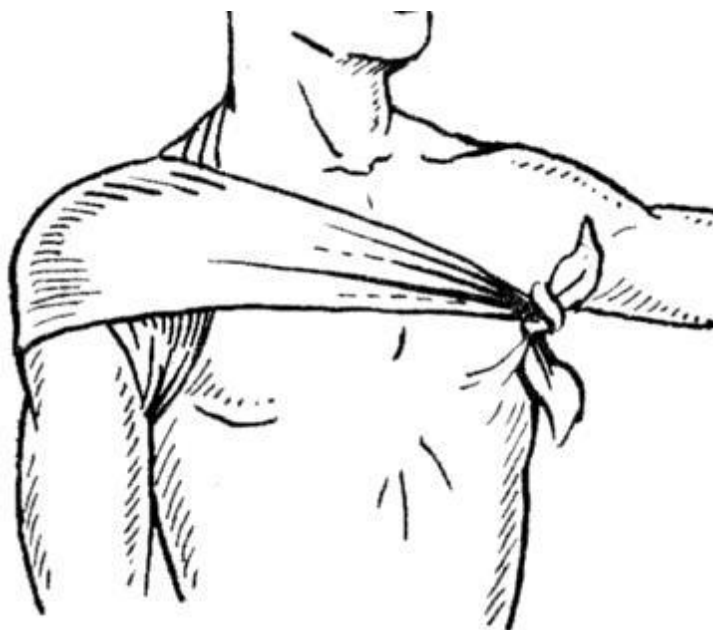

**Косыночная повязка
на область плечевого сустава.**

Косыночная повязка на область плечевого сустава. Медицинскую косынку складывают галстуком и середину ее подводят в подмышечную ямку, концы повязки перекрещивают над плечевым суставом, проводят по передней и задней поверхностям грудной клетки и связывают в подмышечной области здоровой стороны.

2.4. Повязки на нижнюю конечность:

Косыночная повязка на голеностопный сустав. Косынку укладывают на подошвенную поверхность стопы. Основание косынки расположено поперек стопы. Верхушка расположена по задней поверхности голеностопного сустава. Концы косынки перекрещивают сначала на тыле стопы, а затем над верхушкой заведенной на заднюю поверхность голеностопного сустава и нижней трети голени. Свяжут концы на передней поверхности голени над лодыжками.



**Косыночные повязки
на область голеностопного сустава.**

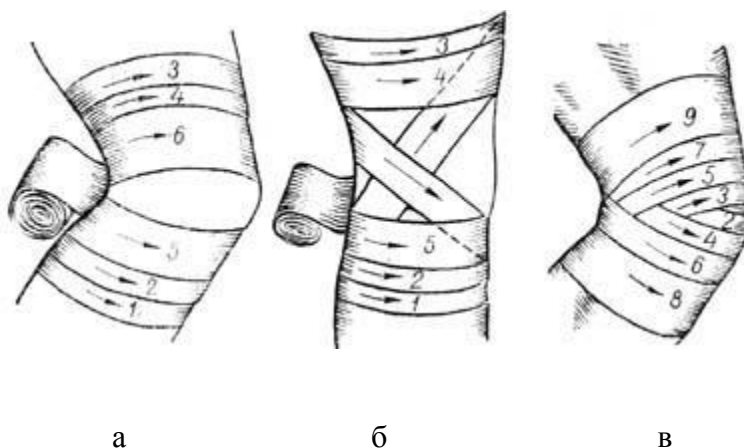

**Черепашья повязка на коленный сустав:
а, б – сходящаяся; в – расходящаяся.**

Черепашья повязка на область коленного сустава. Позволяет надежно удерживать перевязочный материал в области коленного сустава и непосредственно прилегающих к нему областей, при этом движения в суставе ограничиваются незначительно. При повреждении непосредственно в области коленного сустава накладывают сходящуюся черепашью повязку, при повреждении рядом с коленным суставом – расходящуюся. Повязка накладывается в положении незначительного сгибания в суставе. Ширина бинта – 10 см.

Сходящаяся черепашья повязка на область коленного сустава. Бинтование начинают закрепляющими круговыми турами в нижней трети бедра над коленным суставом или в верхней трети голени под коленным суставом в зависимости от того, где расположена рана или другое повреждение. Затем накладывают сходящиеся восьмиобразные туры бинта, перекрещивающиеся в подколенной области. Повязку заканчивают круговыми турами в верхней трети голени под коленным суставом.

Расходящаяся черепашья повязка на область коленного сустава. Бинтование начинают закрепляющими круговыми турами через наиболее выступающую часть надколенника. Затем выполняют восьмиобразные расходящиеся ходы, перекрещивающиеся в подколенной области. Повязку заканчивают круговыми турами в

верхней трети голени или нижней трети бедра в зависимости от того, где расположено повреждение.

При необходимости наложить повязку на нижнюю конечность в разогнутом положении, применяют спиральную технику бинтования с перегибами. Повязка начинается с круговых ходов в верхней трети голени и заканчивается фиксирующими турами в нижней трети бедра.

Спиральная повязка с перегибами на бедро. Применяется для удержания перевязочного материала на ранах и других повреждениях бедра, которое, как и голень имеет конусовидную форму. Ширина бинта – 10-14 см. Бинтование начинают закрепляющими круговыми турами в нижней трети бедра над коленным суставом. Затем спиральными ходами бинта с перегибами закрывают всю поверхность бедра снизу вверх.

Как правило, такие повязки на бедре удерживаются плохо, легко соскальзывают. Поэтому рекомендуется завершать повязку турами колосовидной повязки на область тазобедренного сустава.

2.5. Норматив «Наложение первичной повязки»

Условия, порядок выполнения и методические указания по отработке норматива «Наложение первичной повязки»:

Наименование норматива	Наложение первичной повязки
Условия выполнения норматива	«Раненый» и оказывающий помощь лежат. Перевязочный материал и другие средства оказания первой помощи (косынка) находятся в руках оказывающего помощь или рядом с ним.
Порядок выполнения норматива	Руководитель занятия уточняет характер и место ранения, например: «Поражен правый глаз» («Ранение плечевого сустава» и т.п.) и подает команду, например: «К выполнению норматива – ПРИСТУПИТЬ». Оказывающий помощь разворачивает пакет и выполняет повязку на рану. При наложении повязки время отсчитывается с момента начала разворачивания перевязочного материала до закрепления повязки (булавкой или концами надорванной ленты бинта).
Методические указания по отработке норматива	Время, затраченное на обнажение раны, не учитывается (допускается бинтование места ранения поверх обмундирования). При наложении повязку на глаз нельзя закапывать в раненный и обожженный глаз лекарство и промывать глаз. Это может привести к попаданию в него инфекции. Не следует пытаться удалять из глаза инородные тела, нужно лишь убрать кусочки земли и другие предметы, свободно лежащие в глазу и около него. Повязка на правый глаз бинтуется слева направо, на левый глаз - справа налево. При наложении повязку на ухо следует учитывать, что повреждения ушной раковины по клиническому течению и оказываемой медицинской помощи существенно не отличаются от поражения кожных покровов другой локализации. Однако, учитывая хорошую приживляемость ушной раковины, по возможности ее надо сохранять даже при полном отрыве. Наружный слуховой проход повреждается при переломе сустава нижней челюсти, огнестрельных ранах, переломах основания черепа. Нередко при этом отмечается разрыв барабанной перепонки. Кровотечение из наружного слухового прохода может быть признаком тяжелой травмы – перелома основания черепа. Повязка на правое ухо бинтуется слева направо, на левое ухо - справа налево. При травме локтевого сустава выполняют черепашью повязку на область локтевого сустава. При повреждении непосредственно в области локтевого сустава накладывают сходящуюся черепашью повязку. Если повреждение располагается выше или ниже сустава, применяют расходящуюся черепашью повязку. При отсутствии перевязочного материала локтевой сустав перевязывают косыночной повязкой, которую выполняют медицинской косынкой. При травме коленного сустава выполняют черепашью повязку на область коленного сустава. Черепашья повязка позволяет надежно удерживать перевязочный материал в области коленного сустава и непосредственно прилегающих к

	<p>нему областей, при этом движения в суставе ограничиваются незначительно. При повреждении непосредственно в области коленного сустава накладывают сходящуюся черепашью повязку, при повреждении рядом с коленным суставом – расходящуюся. Повязка накладывается в положении незначительного сгибания в суставе.</p> <p>При травме плечевого сустава выполняют колосовидную повязку на область плечевого сустава. Эта повязка позволяет хорошо удерживать перевязочный материал на ране в области плечевого сустава и прилегающих к нему областей. Перекрест туров бинта выполняют непосредственно над перевязочным материалом, укрывающим рану.</p> <p>На левый плечевой сустав повязку бинтуют слева направо, на правый - справа налево, то есть бинтование колосовидной повязки осуществляют в направлении стороны повреждения. Различают восходящую и нисходящую колосовидные повязки на область плечевого сустава.</p> <p>При травме грудной клетки выполняют восьмиобразную (крестообразную) повязку. Повязка состоит из туров бинта, ход которых напоминает форму креста или восьмерки. Перекрест туров бинта должен быть расположен в проекции раны. Каждый следующий тур бинта полностью перекрывает предыдущий без смещения. Возможно незначительное смещение туров, необходимое для полного закрытия бинтом перевязочного материала на ране.</p> <p>Восьмиобразная повязка надежно удерживает перевязочный материал на передней и задней поверхности грудной клетки.</p> <p>При наложении повязки на голеностопный сустав применяют крестообразную (восьмиобразную) повязку, которая позволяет надежно фиксировать голеностопный сустав при повреждении связок и некоторых заболеваниях сустава.</p>
--	--

Подготовительные действия, не входящие в условия норматива «Наложение первичной повязки»:

Действия руководителя	Действия обучаемого	Порядок выполнения приема
1. Уточняет характер и место ранения, например: «Поражен правый глаз» («Ранение плечевого сустава») и т.п., а затем определяет, какую повязку выполнить, например: «Выполнить сходящуюся черепашью повязку» («Выполнить косыночную повязку») и т.п.	Слушает и запоминает характер и место ранения, а также, какую повязку выполнить.	
2. Подает команду, например: «К БОЮ». Контролирует порядок выполнения приема. Фиксирует ошибки.	Ложится на землю (подстилку)	Обучаемый делает полный шаг правой ногой вперед и немного вправо. Наклоняясь вперед, опускается на левое колено и ставит левую руку на землю впереди себя, пальцами вправо. Затем, опираясь последовательно на бедро левой ноги и предплечье левой руки, ложится на левый бок и быстро поворачивается на живот, раскидывает ноги слегка в стороны носками наружу.

Порядок выполнения норматива «Наложение первичной повязки»:

Действия руководителя	Действия обучаемого	Порядок выполнения приема
1. Подает команду: «К выполнению норматива – ПРИСТУПИТЬ». Включает секундомер. Контролирует порядок выполнения	1. При наложении повязки на правый (левый) глаз: развертывает пакет и выполняет повязку на правый (левый) глаз	Оказывающий помощь снимает головной убор с «раненого». Вскрывает пакет перевязочный индивидуальный или бинт (выполняет норматив № 1). Складывает подушечки ППИ друг на друга и накладывает их на пораженный глаз.

<p>норматива. Фиксирует ошибки снижающие оценку.</p>		<p>Закрепляет бинт двумя круговыми горизонтальными ходами вокруг головы, разматывая его слева направо, при наложении повязки на правый глаз, и справа налево - при наложении повязки на левый.</p> <p>Выводит бинт сзади вниз на затылок, под ухо со стороны больного глаза, наискось через щеку вверх, закрывая больной глаз. Косой ход бинта закрепляет круговым ходом вокруг головы. Чередует косые и круговые ходы, закрывает область поврежденного глаза.</p> <p>Заканчивает бинтование круговыми ходами на голове и закреплением повязки (булавкой или концами надорванной ленты бинта).</p>
2. При наложении повязки на правое (левое) ухо:		
	<p>развертывает пакет и выполняет повязку на правое (левое) ухо</p>	<p>Оказывающий помощь снимает головной убор с «раненого». Вскрывает пакет перевязочный индивидуальный или бинт (выполняет норматив № 1).</p> <p>Складывает подушечки ППИ друг на друга и накладывает их на пораженное ухо. Закрепляет бинт двумя горизонтальными круговыми ходами вокруг головы, разматывая его слева направо при наложении повязки на правое ухо, и справа налево – при наложении повязки на левое ухо. Ведет бинт вокруг затылка на правое (левое) ухо и один ход вокруг головы, закрепляя предыдущий ход бинта.</p> <p>Чередует ходы, закрывает область поврежденного уха.</p> <p>Заканчивает бинтование круговыми ходами на голове и закреплением повязки (булавкой или концами надорванной ленты бинта).</p>
3. При наложении повязки на локтевой сустав:		
	<p>развертывает пакет и выполняет черепашью (при отсутствии перевязочного материала - косыночную) повязку на область локтевого сустава</p>	<p>Оказывающий помощь вскрывает пакет перевязочный индивидуальный или бинт (выполняет норматив № 1).</p> <p>Сгибает пострадавшую руку в локтевом суставе под прямым углом.</p> <p>При выполнении сходящейся черепашьей повязки оказывающий помощь сначала бинтует руку круговыми укрепляющими турами либо в нижней трети плеча над локтевым суставом, либо в верхней трети предплечья.</p> <p>Затем восьмиобразными турами закрывает перевязочным материалом области повреждения (ходы бинта перекрещивает только в области локтевого сгиба). Восмиобразные туры бинта постепенно смещает к центру сустава.</p> <p>Заканчивает повязку циркулярными турами по линии сустава и закрепляет ее (булавкой или концами надорванной ленты бинта). При выполнении расходящейся черепашьей повязки оказывающий помощь начинает бинтование руки с круговых закрепляющих туров непосредственно по линии сустава.</p> <p>Затем бинт поочередно проводит выше и ниже локтевого сгиба, прикрывая на две трети предыдущие туры (ходы перекрещивает по сгибательной поверхности локтевого сустава).</p> <p>Закрепляет повязку (булавкой или концами надорванной ленты бинта).</p> <p>При выполнении косыночной повязки оказывающий помощь подводит косынку под заднюю поверхность локтевого сустава так, чтобы основание косынки находилось под предплечьем, а верхушка – под нижней третью плеча.</p> <p>Концы косынки проводит на переднюю поверхность локтевого сустава, где их перекрещивает, обводит вокруг нижней трети плеча и связывает. Верхушку прикрепляет к перекрещенным концам косынки на задней поверхно-</p>

	сти плеча.
4. При наложении повязки на коленный сустав:	
развертывает пакет и выполняет черепашью повязку на область коленного сустава	<p>Оказывающий помощь вскрывает пакет перевязочный индивидуальный или бинт (выполняет норматив № 1). Слегка сгибает конечность в коленном суставе.</p> <p>При выполнении сходящейся черепашьей повязки оказывающий помощь начинает бинтование ноги закрепляющими круговыми турами в нижней трети бедра над коленным суставом или в верхней трети голени под коленным суставом в зависимости от того, где расположена рана или другое повреждение.</p> <p>Затем накладывает сходящиеся восьмиобразные туры бинта, перекрещивающиеся в подколенной области.</p> <p>Повязку заканчивает круговыми турами в верхней трети голени под коленным суставом и закрепляет ее (булавкой или концами надорванной ленты бинта).</p> <p>При выполнении расходящейся черепашьей повязки оказывающий помощь начинает бинтование ноги закрепляющими круговыми турами через наиболее выступающую часть надколенника.</p> <p>Затем выполняет восьмиобразные расходящиеся ходы, перекрещивающиеся в подколенной области.</p> <p>Повязку заканчивает круговыми турами в верхней трети голени или нижней трети бедра в зависимости от того, где расположено повреждение и закрепляет ее (булавкой или концами надорванной ленты бинта).</p>
5. При наложении повязки на плечевой сустав:	
развертывает пакет и выполняет колосовидную (при отсутствии перевязочного материала - косыночную) повязку на область плечевого сустава	<p>Оказывающий помощь вскрывает пакет перевязочный индивидуальный или бинт (выполняет норматив № 1). Слегка отводит плечо пострадавшей руки от туловища.</p> <p>При выполнении восходящей колосовидной повязки оказывающий помощь начинает бинтование с круговых закрепляющих туров в верхнем отделе плеча, затем бинт ведет на надплечье и по спине к подмышечной области противоположной стороны. Далее ход бинта направляет по передней стороне груди на переднюю поверхность плеча, по наружной поверхности вокруг плеча в подмышечную ямку, с переходом на наружную поверхность плечевого сустава и надплечье.</p> <p>Затем туры бинта повторяет со смещением вверх на одну треть или половину ширины бинта.</p> <p>Бинтование заканчивает круговыми турами вокруг грудной клетки. Повязку закрепляет булавкой или концами надорванной ленты бинта.</p> <p>При выполнении нисходящей колосовидной повязки оказывающий помощь конец бинта фиксирует циркулярными ходами вокруг грудной клетки, затем из подмышечной области здоровой стороны поднимают бинт по передней поверхности грудной клетки до надплечья на стороне повреждения, огибает его по задней поверхности и через подмышечную область выводит на переднюю поверхность надплечья.</p> <p>После чего ход бинта по спине возвращает в подмышечную область здоровой стороны. Каждый последующий восьмиобразный ход повторяет несколько ниже предыдущего.</p> <p>Бинтование заканчивает круговыми турами вокруг грудной клетки. Повязку закрепляет булавкой или концами надорванной ленты бинта.</p> <p>При выполнении косыночной повязки оказывающий помощь складывает медицинскую косынку галстуком и ее середину подводит в подмышечную ямку, концы повязки</p>

		перекрещивает над плечевым суставом, проводит по передней и задней поверхностям грудной клетки и связывает в подмышечной области здоровой стороны.
	6. При наложении «восьмиобразной» повязки на грудь:	
	развертывает пакет и выполняет восьмиобразную (крестообразную) повязку на грудь	<p>Оказывающий помощь вскрывает пакет перевязочный индивидуальный или бинт (выполняет норматив № 1). Если позволяет состояние «раненого», то усаживает его. При проникающем ранении грудной клетки, не нарушая стерильности внутренней поверхности подушечек, оказывающий помощь разворачивает повязку и укрывает проникающую в плевральную полость рану той стороной подушечек, которая не прошита цветными нитками. Разворачивает прорезиненную наружную оболочку пакета и внутренней поверхностью закрывает ватно-марлевые подушечки.</p> <p>Повязку фиксирует круговыми ходами; при этом края прорезиненной оболочки плотно прижимает к коже. Восьмиобразную повязку на грудь он начинает с круговых ходов вокруг грудной клетки в ее нижнем отделе. Затем из правой подмышечной области бинт ведет по передней поверхности груди косо на левое надплечье и проводит его сзади через спину поперек на правое надплечье. Откуда бинт ведет снова по передней поверхности груди в область левой подмышки, перекрещивая предыдущий тур. Далее ведет бинт сзади через спину к правой подмышечной впадине и вновь повторяет описанный восьмиобразный ход.</p> <p>Закрепляет повязку вокруг грудной клетки концами надорванной ленты бинта.</p> <p>При ранении в грудь без осложнения пневмотораксом оказывающий помощь на рану накладывает только марлевые подушечки и фиксирует их круговыми ходами. Восьмиобразную повязку на грудь он начинает с круговых ходов вокруг грудной клетки в ее нижнем отделе. Затем из правой подмышечной области бинт ведет по передней поверхности груди косо на левое надплечье и проводит его сзади через спину поперек на правое надплечье. Откуда бинт ведет снова по передней поверхности груди в область левой подмышки, перекрещивая предыдущий тур. Далее ведет бинт сзади через спину к правой подмышечной впадине и вновь повторяет описанный восьмиобразный ход.</p> <p>Закрепляет повязку вокруг грудной клетки концами надорванной ленты бинта.</p>
	7. При наложении повязки на голеностопный сустав:	
	развертывает пакет и выполняет восьмиобразную (крестообразную) повязку, а при отсутствии перевязочного материала - косыночную	<p>Оказывающий помощь вскрывает пакет перевязочный индивидуальный или бинт (выполняет норматив № 1). Стопу устанавливает в положении под прямым углом по отношению к голени.</p> <p>При выполнении восьмиобразной (крестообразной) повязки бинтование начинается с круговых фиксирующих туров в нижней трети голени над лодыжками. Затем ведет ход бинта косо по тыльной поверхности голеностопного сустава к боковой поверхности стопы (к наружной на левой стопе и к внутренней на правой стопе). Выполняет круговой ход вокруг стопы. Далее с противоположной боковой поверхности стопы по ее тылу косо вверх пересекает предыдущий ход бинта и возвращается на голень.</p> <p>Вновь выполняет круговой ход над лодыжками и повторяет восьмиобразные ходы бинта 5-6 раз для создания надежной фиксации голеностопного сустава.</p>

		<p>Повязку заканчивает круговыми турами на голени над лодыжками и закрепляет ее булавкой или концами надорванной ленты бинта.</p> <p>При выполнении косыночной повязки на голеностопный сустав оказывающий помощь укладывает косынку на подошвенную поверхность стопы. При этом основание косынки располагает поперек стопы, а ее верхушку располагает по задней поверхности голеностопного сустава. Концы косынки перекрещивает сначала на тыле стопы, а затем над верхушкой заведенной на заднюю поверхность голеностопного сустава и нижней трети голени. Связывает концы косынки на передней поверхности голени над лодыжками.</p>
2. После закрепления повязки останавливает секундомер и фиксирует время выполнения норматива.		

Временные показатели и оценка за выполнение норматива № «Наложение первичной повязки»:

Военнослужащие	Оценка по времени (минут, секунд)		
	«отлично»	«хорошо»	«удовлетворительно»
Повязка на правый (левый) глаз	1,25	1,35	1,55
Повязка на правое (левое) ухо	1,10	1,15	1,30
Повязка на локтевой (коленный) сустав	1,10	1,15	1,30
Повязка на плечевой сустав	1,15	1,20	1,35
«Восьмиобразная» повязка на грудь	2,10	2,20	2,50
Повязка на голеностопный сустав	1,05	1,10	1,25

Ошибки, снижающие оценку за выполнение норматива «Наложение первичной повязки»:

На один балл	До «неудовлетворительно»
<p>Повязка наложена слабо (сползает) или при ее наложении образуются «карманы», складки.</p> <p>Повязка не закреплена или закреплена узлом над раной.</p> <p>Допущены ошибки, снижающие оценку на один балл при вскрытии пакета перевязочного индивидуального или бинта (норматив № 1):</p> <p>а). нарушена последовательность выполнения норматива;</p> <p>б). булавка не приколата к своему обмундированию на видимом месте.</p>	<p>Допущены ошибки, определяющие оценку «неудовлетворительно» при вскрытии пакета перевязочного индивидуального или бинта (норматив № 1):</p> <p>а). нарушена стерильность разворачиваемого пакета (падение пакета на землю, касание его обмундирования и т.д.).</p>

Дальнейшие действия, не входящие в условия норматива «Наложение первичной повязки»:

Действия руководителя	Действия обучаемого	Порядок выполнения приема
1. Подает команду: «ВСТАТЬ». Контролирует порядок выполнения приема. Фиксирует	Встает с земли (подстилки)	Для вставания обучаемый переворачивается на живот. Подтягивает обе руки на уровень груди, одновременно с этим сводит обе ноги вместе, резко выпрямляет руки, поднимает грудь от земли,

ошибки.		выносит правую (левую) ногу вперед и быстро встает.
2. Подает команду «Повязку – СНЯТЬ». Контролирует порядок выполнения приема. Фиксирует ошибки.	Снимает перевязочный материал (косынку) с места наложения повязки.	Оказывающий помощь развязывает концы надорванной ленты бинта (косынки) или отстегивает булавку. Затем медленно, чтобы поток крови не вызвал неприятных ощущений у «раненого» разбинтовывает повязку. Одновременно бинт сворачивает в рулон.

3. Наложение шины на поврежденную поверхность из табельных и подручных средств:

3.1. Первая медицинская помощь при переломах голени. Общие правила наложения шин

Основные признаки повреждений голени:

- боль в месте повреждения, которая усиливается при движении поврежденной голени;
- деформация в месте повреждения голени;
- движения в голеностопном суставе невозможны или значительно ограничены;
- обширные кровоподтеки в области повреждения.

Лучше всего **иммобилизация достигается Г-образно изогнутой**

отмоделированной задней лестничной шиной длиной 120 см и двумя боковыми лестничными или фанерными шинами длиной по 80 см. Верхний конец шин должен доходить до середины бедра. Нижний конец боковых лестничных шин изогнут Г-образно. Нога незначительно согнута в коленном суставе. Стопа устанавливается по отношению к голени под прямым углом. Шины укрепляют марлевыми бинтами.

Иммобилизация может быть выполнена двумя лестничными шинами длиной по 120 см.

Ошибки транспортной иммобилизации повреждений голени лестничными шинами:

1. Недостаточное моделирование лестничной шины (отсутствует углубление для пятки и икроножной мышцы, нет выгибания шины в подколенной области).
2. Иммобилизация выполнена только задней лестничной шиной без дополнительных боковых шин.
3. Недостаточная фиксация стопы (нижний конец боковых шин не изогнут Г-образно), что приводит к ее подошвенному отвисанию.
4. Недостаточная иммобилизация коленного и голеностопного суставов.
5. Сдавление ноги тугим бинтованием при укреплении шины.

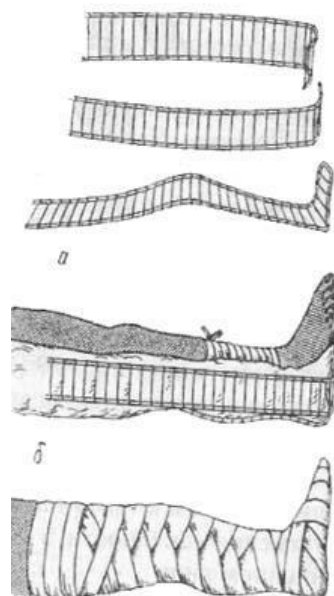

Иммобилизация тремя лестничными шинами

повреждений голени:
а – подготовка лестничных шин; б – наложение и
фиксация шин.

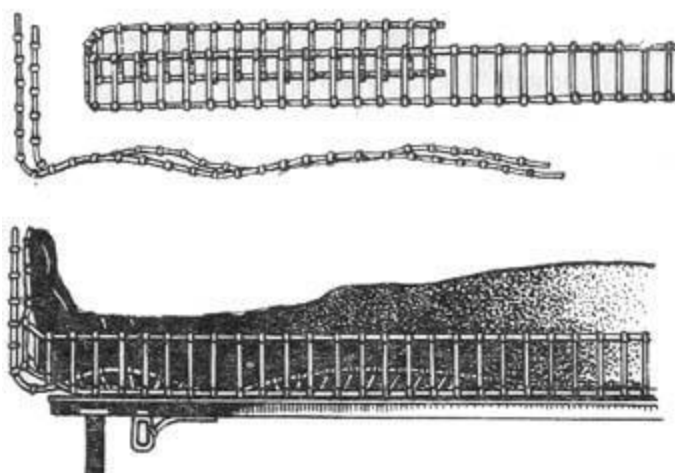

Иммобилизация двумя лестничными шинами
повреждений голени.

б. Фиксация конечности в положении, когда сохраняется натяжение кожи над костными отломками (передняя поверхность голени, лодыжки), что приводит к повреждению кожи над костными отломками или образованию пролежней. Натяжение кожи сместившимися костными отломками в верхней половине голени устраняется обездвиживанием коленного сустава в положении полного разгибания.

Иммобилизация повреждений голени при отсутствии стандартных шин может быть выполнена подручными средствами.

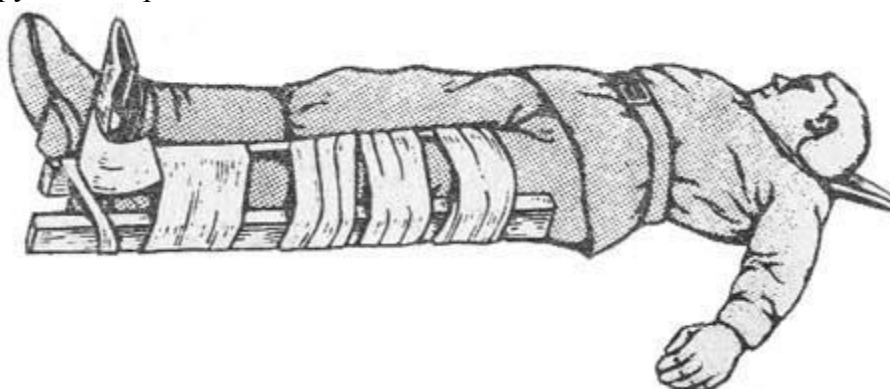

Транспортная иммобилизация повреждений голени подручными средствами.

3.2. Первая медицинская помощь при переломах плеча. Общие правила наложения шин.

Признаки переломов плеча и повреждений смежных суставов:

- выраженная боль и припухлость в области повреждения;
- боль резко усиливается при движении;
- изменение формы плеча и суставов;
- движения в суставах значительно ограничены или невозможны;
- ненормальная подвижность в области перелома плеча.

Иммобилизация лестничной шиной - наиболее эффективный и надежный способ транспортной иммобилизации при повреждениях плеча.

Шина должна захватывать всю поврежденную конечность – от лопатки здоровой стороны до кисти на поврежденной руке и при этом выступать на 2–3 см за кончики пальцев.

Иммобилизацию выполняют лестничной шиной длиной 120 см.

Верхняя конечность обездвиживается в положении небольшого переднего и бокового отведения плеча. Для этого в подмышечную область на стороне повреждения вкладывают ком ваты, локтевой сустав согнут под прямым углом, предплечье расположено таким образом, чтобы ладонь кисти была обращена к животу. В кисть вкладывают валик из ваты.

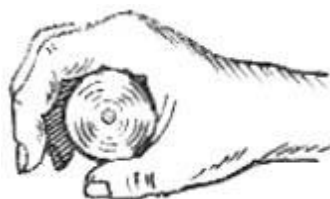

Положение пальцев кисти при иммобилизации верхней конечности.



Подготовка шины для иммобилизации верхней конечности.

Подготовка шины.

Измеряют длину от наружного края лопатки пострадавшего до плечевого сустава и изгибают на этом расстоянии шину под тупым углом;

Измеряют по задней поверхности плеча пострадавшего расстояние от верхнего края плечевого сустава до локтевого сустава и изгибают шину на этом расстоянии под прямым углом;

Оказывающий помощь, на себе дополнительно изгибает шину по контурам спины, задней поверхности плеча и предплечья.

Часть шины, предназначенную для предплечья, рекомендуется выгнуть в форме желоба. Примерив изогнутую шину к здоровой руке пострадавшего, делают необходимые исправления.

Если шина недостаточной длины и кисть свисает, ее нижний конец необходимо нарастить куском фанерной шины или куском толстого картона. Если же длина шины чрезмерна, ее нижний конец подгибают.

К верхнему концу обернутой серой ватой и бинтами шины привязывают две марлевые тесемки длиной 75 см.

Подготовленная к применению шина прикладывается к поврежденной руке, верхний и нижний концы шины связывают тесьмами и укрепляют шину бинтованием. Руку вместе с шиной подвешивают на косынке или перевязе.

Для улучшения фиксации верхнего конца шины, к нему следует прикрепить дополнительно два отрезка бинта длиной 1,5 м, затем провести бинтовые тесьмы вокруг плечевого сустава здоровой конечности, сделать перекрест, обвести вокруг груди и связать.

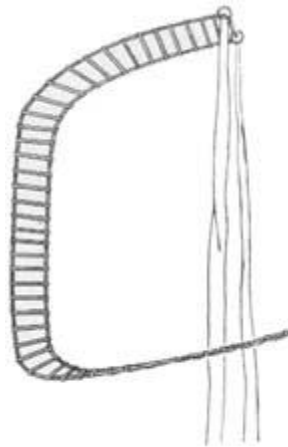

Лестничная шина, изогнутая для иммобилизации всей верхней конечности.



Транспортная иммобилизация всей верхней конечности лестничной шиной: а – прикладывание шины к верхней конечности и связывание ее концов; б – укрепление шины бинтованием; в – подвешивание руки на косынке.

При иммобилизации плеча лестничной шиной возможны следующие ошибки:

1. Верхний конец шины достигает только лопатки больной стороны, очень скоро шина отходит от спины и упирается в шею или голову. При таком положении шины иммобилизация повреждений плеча и плечевого сустава будет недостаточной.
2. Отсутствие тесемок на верхнем конце шины, что не позволяет его надежно фиксировать.
3. Плохое моделирование шины.
4. Иммобилизованная конечность не подвешена на косынку или перевязь.

При отсутствии стандартных шин иммобилизацию осуществляют с помощью косынки медицинской, подручных средств или мягких повязок.

Иммобилизация косынкой медицинской. Обездвиживание косынкой осуществляется в положении небольшого переднего отведения плеча при согнутом под прямым углом локтевом суставе. Основание косынки обводится вокруг туловища примерно на 5 см выше локтя и концы ее связываются на спине ближе к здоровой стороне. Вершина косынки заводится кверху на надплечье поврежденной стороны. В образовавшемся кармане удерживается локтевой сустав, предплечье и кисть. Вершина косынки на спине связывается с более длинным концом основания. Поврежденная конечность оказывается полностью охваченной косынкой и фиксированной к туловищу.

Иммобилизация подручными средствами. Несколько дощечек, кусок толстого картона в виде желоба могут быть уложены с внутренней и наружной поверхности плеча,

что создает некоторую неподвижность при переломе. Затем руку помещают на косынку или поддерживают перевязью.

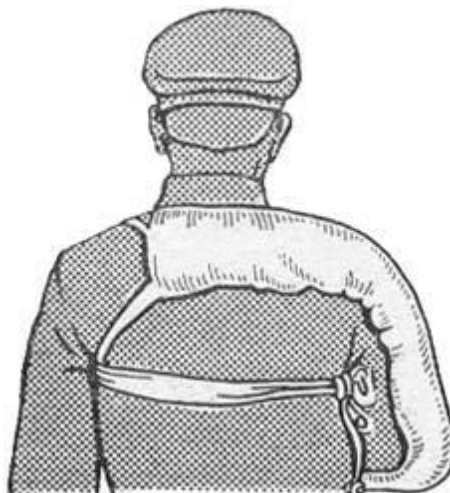

**Фиксация верхнего конца
лестничной шины
при иммобилизации верхней
конечности.**

Иммобилизация повязкой Дезо. В крайних случаях иммобилизация при переломах плеча и повреждении смежных суставов осуществляется путем прибинтовывания конечности к туловищу повязкой Дезо.

Правильно выполненная иммобилизация верхней конечности значительно облегчает состояние пострадавшего и специальный уход во время эвакуации, как правило, не требуется. Однако периодически следует осматривать конечность, чтобы при увеличивающемся в области повреждения отеке не наступило сдавление. Для наблюдения за состоянием кровообращения в периферических отделах конечности, рекомендуется оставлять не забинтованными концевые фаланги пальцев. При появлении признаков сдавления, туры бинта следует ослабить или рассечь и подбинтовать.

Транспортировка осуществляется в положении сидя, если позволяет состояние пострадавшего.

3.3. Норматив «Наложение шин из подручного материала при переломах костей верхних и нижних конечностей»

Условия, порядок выполнения и методические указания по отработке норматива «Наложение шин из подручного материала при переломах костей верхних и нижних конечностей»

Наименование норматива	Наложение шин из подручного материала при переломах костей верхних и нижних конечностей
Условия выполнения норматива	При наложении шины на плечо (голень) «раненый» сидит (лежит) на земле, а оказывающий помощь работает в удобном для себя положении. Перевязочный материал и шины находятся рядом с оказывающим помощь.
Порядок выполнения норматива	Руководитель занятия подает команду, например: «К выполнению норматива – ПРИСТУПИТЬ». Шина накладывается на обмундирование. Время подготовки шины к применению не входит в норматив. Предварительного наложения повязки на травму не требуется. Время отсчитывается от команды «К выполнению норматива - ПРИСТУПИТЬ» до подвешивания руки на косынку (бинт, ремень) при переломе костей плеча [закрепления повязки (булавкой или концами надорванной ленты бинта) при переломе костей голени].
Методические указания по отработке норматива	Признаками перелома плеча является выраженная боль и припухлость в области повреждения, резко усиливающаяся боль при движении, изменение

	<p>формы плеча и суставов, ограничение движения в суставах или невозможность движения, ненормальная подвижность в области перелома плеча.</p> <p>Наиболее эффективным и надежным способом транспортной иммобилизации при повреждениях плеча является использование лестничной шины длиной 120 сантиметров. Шина должна захватывать всю поврежденную конечность - от лопатки здоровой стороны до кисти на поврежденной руке и при этом выступать на 2–3 см за кончики пальцев.</p> <p>Основными признаками повреждений голени является боль в месте повреждения, которая усиливается при движении поврежденной голени, деформация в месте повреждения голени и обширные кровоподтеки в области повреждения.</p> <p>Показаниями к выполнению транспортной иммобилизации являются: открытые и закрытые переломы костей голени, огнестрельные ранения и обширные раны голени, глубокие ожоги и гнойно-воспалительные заболевания голени.</p> <p>Лучше всего иммобилизация поврежденной голени достигается Г-образно изогнутой отмоделированной задней лестничной шиной длиной 120 сантиметров и двумя боковыми лестничными или фанерными шинами длиной по 80 сантиметров.</p>
--	---

Подготовительные действия, не входящие в условия норматива «Наложение шин из подручного материала при переломах костей верхних и нижних конечностей»:

Действия руководителя	Действия обучаемого	Порядок выполнения приема
1. Уточняет характер и место перелома, например: «У пострадавшего сломано плечо (голень)».	Слушают и запоминают характер и место перелома.	
2. Подает команду, например: «Отмоделировать лестничную шину (лестничные шины)». Контролирует порядок выполнения приема. Фиксирует ошибки.	1. При использовании для иммобилизации поврежденного плеча лестничной шины длиной 120 см:	
	Моделирует шину по размерам и контурам поврежденной руки (на здоровой руке «пострадавшего»).	<p>края лопатки «пострадавшего» до плечевого сустава, и изгибают на этом расстоянии шину под тупым углом. Измеряет по задней поверхности плеча «пострадавшего» расстояние от верхнего края плечевого сустава до локтевого сустава и изгибает шину на этом расстоянии под прямым углом.</p> <p>На себе дополнительно изгибает шину по контурам спины, задней поверхности плеча и предплечья. Часть шины, предназначенную для предплечья, выгибает в форме желоба.</p> <p>Примеряет изогнутую шину к здоровой руке «пострадавшего» и делает необходимые исправления.</p> <p>Если шина недостаточной длины и кисть свисает, он наращивает нижний конец шины куском фанеры или куском толстого картона. Если же длина шины чрезмерна - ее нижний конец подгибает.</p> <p>К верхнему концу шины прикрепляет два отрезка бинта длиной по 1,5 метра для фиксации верхнего конца шины к туловищу.</p>
	2. При использовании для иммобилизации поврежденной голени Г-образно изогнутой задней лестничной шиной длиной 120 см и двумя боковыми лестничными шинами длиной по 80 см:	
Моделирует шины по размерам и контурам поврежденной	Одну Г-образную (заднюю) шину моделирует по размерам и контурам поврежденной ноги (на здоровой ноге), в обязательном порядке делает на шине углубление для пятки и икроножной мышцы и выгибает шину в подк-	

	ноги (на здоровой ноге «пострадавшего»).	ленной области. Нижний конец двух боковых лестничных шин изгибает Г-образно. плохо смоделирована шина (отсутствует углубление для пятки и икроножной мышцы, нет выгибания шины в подколенной области);
2. Подает команду, для «раненого», например: «К БОЮ». Контролирует порядок выполнения приема. Фиксирует ошибки.	Ложится на землю (подстилку)	Обучаемый делает полный шаг правой ногой вперед и немного вправо. Наклоняясь вперед, опускается на левое колено и ставит левую руку на землю впереди себя, пальцами вправо. Затем, опираясь последовательно на бедро левой ноги и предплечье левой руки, ложится на левый бок и быстро поворачивается на живот, раскидывает ноги слегка в стороны носками наружу.

Порядок выполнения норматива «Наложение шин из подручного материала при переломах костей верхних и нижних конечностей»:

Действия руководителя	Действия обучаемого	Порядок выполнения прие
1. Подает команду: «К выполнению норматива – ПРИСТУПИТЬ». Включает секундомер. Контролирует порядок выполнения норматива. Фиксирует ошибки снижающие оценку.	1. Для наложения шины при переломе костей плеча:	
	обездвиживает поврежденную верхнюю конечность	Для обездвиживания и небольшого переднего и бокового отведения поврежденного плеча «пострадавшего» оказывающий помощь вкладывают ком серой ваты в подмышечную область на стороне повреждения. Сгибает локтевой сустав поврежденной конечности под прямым углом. При этом предплечье располагает таким образом, чтобы ладонь кисти была обращена к животу. В кисть поврежденной руки вкладывают валик серой ваты.
	накладывает шину	Оказывающий помощь прикладывает к поврежденной руке подготовленную к применению шину, верхний и нижний концы шины связывает тесьмой и укрепляет шину бинтованием. Руку вместе с шиной подвешивает на косынке или перевязе. Фиксирует верхний конец шины к туловищу двумя привязанными отрезками бинта длиной по 1,5 метра: проводит эти бинтовые тесьмы вокруг плечевого сустава здоровой конечности, делает перекрест, обводит вокруг груди и связывает их.
	2. Для наложения шины при переломе костей голени:	
	обездвиживает поврежденную нижнюю конечность	Оказывающий помощь незначительно сгибает поврежденную ногу в коленном суставе, а стопу устанавливает по отношению к голени под прямым углом.
	накладывает шину	Отмоделированную заднюю Г-образно изогнутую лестничную шину длиной 120 сантиметров укладывает снизу поврежденной конечности так, чтобы подошва опиралась на Г-образный выступ. На шину и в области суставов подкладывает вату. Две боковых, более коротких шины (по 80 сантиметров), накладывает по внутренней и наружной поверхности голени так, чтобы их верхние концы доходили до середины бедра, а нижние, Г-образно изогнутые, выступали за подошву. Прибинтовывает шины к ноге марлевым бинтом. Закрепляет повязку (булавкой или концами надорванной ленты бинта).
2. После подвешивания руки на косынку (закрепления повязки при переломе костей		

голении) останавливает секундомер и фиксирует время выполнения норматива.		
--	--	--

Временные показатели и оценка за выполнение норматива «Наложение шин из подручного материала при переломах костей верхних и нижних конечностей»:

Военнослужащие	Оценка по времени (минут, секунд)		
	«отлично»	«хорошо»	«удовлетворительно»
Наложение шины при переломе костей плеча	2.20	2.30	3.00
Наложение шины при переломе костей голени	2.00	2.10	2.35

Ошибки, снижающие оценку за выполнение норматива «Наложение шин из подручного материала при переломах костей верхних и нижних конечностей»:

На один балл	До «неудовлетворительно»
1. Шина зафиксирована недостаточно. 2. Нарушена последовательность работы при наложении шины. 3. При иммобилизации плеча допущены ошибки: а). отсутствуют тесемки на верхнем конце шины, что не позволяет надежно фиксировать плечо; б). иммобилизованная конечность не подвешена на косынку или перевязь. 4. При иммобилизации голени допущены ошибки: а). недостаточно зафиксирована стопы (нижний конец боковых шин не изогнут Г-образно); б). недостаточно зафиксированы коленный и голеностопный суставы.	1. Шина не дает необходимой иммобилизации раненой конечности. 2. При иммобилизации плеча допущены ошибки: а). плохо смоделирована шина. 3. При иммобилизации голени допущены ошибки: а). плохо смоделирована шина (отсутствует углубление для пятки и икроножной мышцы, нет выгибания шины в подколенной области); б). иммобилизация выполнена только задней лестничной шиной без дополнительных боковых шин; в). при укреплении шины нога сдавлена тугим бинтованием.

Дальнейшие действия, не входящие в условия норматива «Наложение шин из подручного материала при переломах костей верхних и нижних конечностей»:

Действия руководителя	Действия обучаемого	Порядок выполнения приема
Подает команду «Шину с конечности – СНЯТЬ». Контролирует порядок выполнения приема. Фиксирует ошибки.	1. При снятии шины с «пострадавшего» плеча: снимает шину с плеча	Снимает руку «пострадавшего» вместе с шиной с косынки или перевязи. Развязывает два отрезка бинта длиной по 1,5 метра, которыми фиксировался верхний конец шины. Снимает укрепляющие бинты с шины и конечности. Снимает шину и развязывает тесьму, которая соединяла верхний и нижний концы шины. Выпрямляет шину до исходного состояния.
	2. При снятии шины с «пострадавшей» голени: снимает шину с голени	Освобождает повязку (расстегивает булавку или развязывает концы бинта). Разбинтовывает шину и ногу. Снимает две боковых и заднюю шину. Убирает вату из-под суставов. Выпрямляет шины до исходного состояния.
1. Подает команду: «ВСТАТЬ». Контролирует	Встает с земли (подстилки)	Для вставания обучаемый переворачивается на живот.

порядок выполнения приема. Фиксирует ошибки.		Подтягивает обе руки на уровень груди, одновременно с этим сводит обе ноги вместе, резко выпрямляет руки, поднимает грудь от земли, выносит правую (левую) ногу вперед и быстро встает.
--	--	---

3. Неотложные реанимационные мероприятия:

Причины и признаки состояний, требующих проведения неотложных реанимационных мероприятий

Неотложными состояниями называются патологические изменения в организме, вызывающие быстрое ухудшение состояния пострадавшего и, при отсутствии немедленной медицинской помощи, несущие в себе угрозу для жизни пострадавшего или больного.

К неотложным состояниям, требующих проведения реанимационных мероприятий относятся:

- нарушения дыхания (утопление, асфиксия вследствие попадания инородных тел);
- кровотечения из магистральных сосудов;
- аллергические состояния (анафилактический шок);
- травматический шок;
- электротравма, поражение молнией;
- тепловой и солнечный удар.

Во всех перечисленных случаях пострадавший может быть без сознания, поэтому следует четко усвоить алгоритм оказания первой помощи при неотложных состояниях.

1 этап - устранение действия (причины) поражающего фактора (извлечение утопленного из воды, удаление инородного тела из дыхательных путей, остановка кровотечения, устранение действия аллергена, предотвращение воздействия электрического тока).

2 этап - оценка состояния пострадавшего и, при необходимости, начало реанимационных мероприятий.

3 этап - после стабилизации состояния пострадавшего - поддержание жизнедеятельности, продолжение терапии и госпитализация пострадавшего.

Основными реанимационными (направленными на оживление организма)

мероприятиями, которые обязан уметь проводить каждый военнослужащий, являются:

искусственная вентиляция легких (искусственное дыхание) и закрытый массаж сердца. Они позволяют восстановить дыхание и кровообращение.

Правила и техника непрямого массажа сердца и искусственного дыхания Искусственная вентиляция легких (искусственное дыхание).



Выдвижение нижней челюсти вперед и вверх при падении корня языка.

Правила и техника непрямого массажа сердца и искусственного дыхания Искусственная вентиляция легких (искусственное дыхание).

Вначале необходимо обеспечить проходимость дыхательных путей. Восстановления и поддержания проходимости дыхательных путей достигают укладыванием больного на спину и «выполнением так называемого тройного приема, включающего запрокидывание головы, выдвижение нижней челюсти вперед и раскрытие рта.

Этот прием обеспечивает смещение передней группы мышц шеи и корня языка кпереди, что восстанавливает проходимость глотки. Поддержание проходимости дыхательных путей облегчается подкладыванием небольшого валика под спину больного на уровне лопаток.

Если в ротовой полости или в глотке оказываются инородные тела, кровь или рвотные массы, их необходимо удалить пальцем, обернутым марлей, платком, тканью. При наличии отсасывателя используют его. Если после обеспечения проходимости воздухоносных путей дыхание не восстанавливается, немедленно начинают искусственную вентиляцию легких (ИВЛ).

ИВЛ в процессе реанимации осуществляют простейшими методами: «рот в рот» или «рот в нос». При этом оказывающий помощь находится сбоку от больного, делает глубокий вдох, а затем с силой выдыхает воздух в дыхательные пути больного, плотно прижав свои губы к его губам непосредственно либо через платок или марлю, зажав его нос своей щекой или пальцем. Выдох происходит пассивно.

При использовании метода «рот в нос» выдыхаемый воздух вдвывают через нос, зажав рот больного. Для удобства и эффективности проведения ИВЛ можно использовать воздуховод или трубку дыхательную (S-образная, ТД-1.02).

Имеющийся на оснащении воздуховод представляет собой плотную резиновую S-образную трубку с круглым щитком посередине.

Воздуховод сначала вводят между зубами выпуклой стороной вниз, а затем поворачивают указанной стороной вверх и продвигают к языку до его корня. Язык оказывается прижатым воздуховодом ко дну полости рта.

После этого, сжимая нос пострадавшего с обеих сторон большими и указательными пальцами, прижимают щиток воздуховода ко рту. Другими пальцами обеих рук поднимают подбородок вверх. Оказывающий помощь делает глубокий вдох, берет в рот мундштук воздуховода и вдвывает через него воздух.

Это сопровождается подъемом грудной клетки пострадавшего. При выпуске трубки изо рта спасателя грудная клетка спадает и происходит выдох.

При наличии на месте происшествия необходимого оснащения предпочтение следует отдать на этой стадии оживления ручным аппаратам ИВЛ (АДР-1200, ДП-11).

При начале реанимационных мероприятий делают 2–3 вдувания воздуха и проверяют наличие пульсации сонных артерий. Если эти вдувания не приводят к восстановлению самостоятельного дыхания и восстановлению или усилению сердечной деятельности, начинают массаж сердца, сочетая его с ИВЛ.

Эффективность ИВЛ контролируют по экскурсиям грудной стенки. Вдуть большой объем воздуха нецелесообразно, так как это не увеличивает эффективность ИВЛ, а только способствует попаданию воздуха в желудок, перераздуванию его.

При попадании большого количества воздуха в желудок его опорожняют при помощи зонда. ИВЛ осуществляют с частотой 15 вдуваний в минуту.

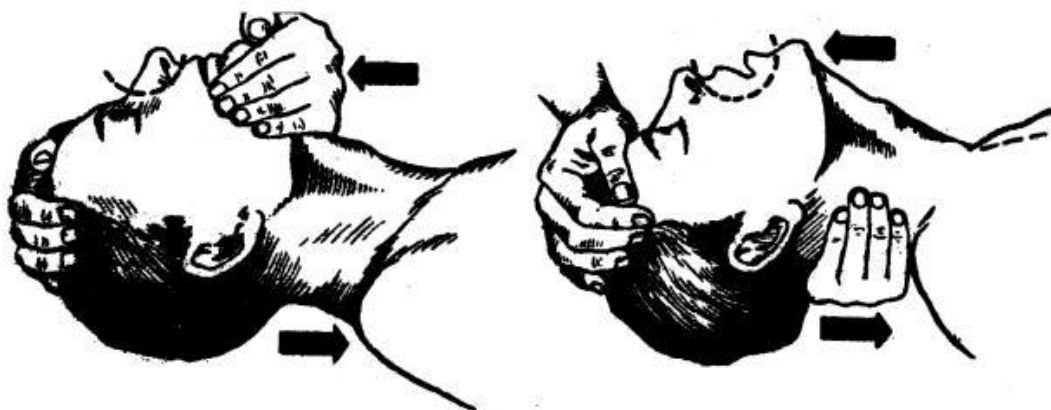

Отгибание головы назад

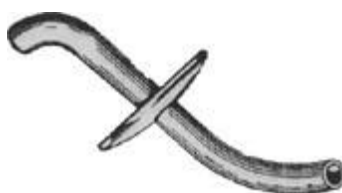

Трубка (воздуховод) для проведения искусственного дыхания «изо рта в рот»

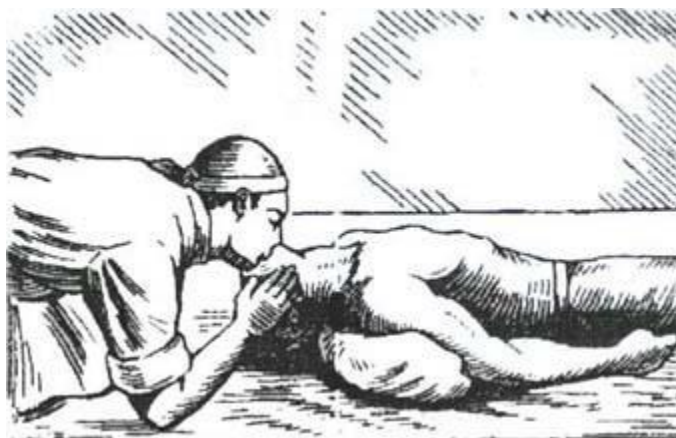

Искусственное дыхание «изо рта в рот»
(через платок, марлю)



Дыхание с помощью S-образной трубки



Дыхание с помощью маски
и дыхательного мешка

Закрытый массаж сердца.

Для поддержания кровообращения необходимо проводить непрямой массаж сердца. Для этого больного следует уложить на спину на твердой поверхности (земля, пол, каталка, щит, специальная подкладка на койке).

Оказывающий помощь находится с любой стороны от него и кладет кисть ладонной поверхностью на нижнюю треть грудины на 2–3 поперечника пальца выше основания мечевидного отростка так, чтобы поперечная ось кисти соответствовала продольной оси грудины. Ладонь второй руки накладывают на тыл первой, чтобы усилить давление. Надавливание на грудину производят ладонной поверхностью кисти, причем пальцы ее не должны касаться поверхности груди.

Давление на грудину осуществляют толчком строго вертикально выпрямленными в локтевых суставах руками, главным образом, за счет тяжести тела оказывающего помощь. При этом делают толчки (60–80 в минуту) с таким усилием (30–40 кг), чтобы у взрослого грудина смещалась в сторону позвоночника на 4–5 см, после чего быстро прекращают давление, не отрывая рук от грудины. При нажатии на грудину сердце сдавливается между ней и позвоночником, а кровь из его камер поступает в сосуды большого и малого круга кровообращения. В период прекращения надавливания кровь пассивно заполняет камеры сердца. В последнее время считают, что в поддержании кровообращения при закрытом массаже сердца основное значение имеет не непосредственное сжатие сердца, а колебания внутригрудного давления.



Искусственное дыхание и непрямой массаж сердца

Во избежание переломов ребер нельзя смещать руки с грудины и надавливать на ребра. Смещение рук при массаже ниже или выше рекомендуемой точки может привести к переломам грудины.

Последовательность проведения реанимационных мероприятий.

Успех реанимации в немалой степени зависит не только от своевременного ее начала, но и от строгой координированности действий лиц, оказывающих помощь.

Если на месте происшествия **оказывается один**, кто может обеспечить помощь, то он проводит реанимационные мероприятия, чередуя 2 вдоха с 15 толчками массажа сердца. В случаях, когда **оказывающих помощь два** и более человек, один из них берет роль старшего и координирует действия остальных. При этом один обеспечивает проходимость дыхательных путей и ИВЛ, а также контролирует эффективность массажа сердца. Вторым осуществляет массаж сердца, делая 5 толчков массажа на одно вдувание воздуха.

При этом следует обеспечить согласованность: толчок при массаже сердца производится сразу же после окончания очередного вдувания воздуха при ИВЛ, а вдувание начинается сразу после окончания 5-го нажатия на грудину при массаже сердца.

Во время вдувания массаж сердца приостанавливают. В связи с тем, что массаж сердца и ИВЛ методом «рот в рот», «рот в нос» утомительны для оказывающих помощь, то в зависимости от самочувствия они должны периодически меняться местами.

Об эффективности массажа сердца и ИВЛ в процессе реанимации свидетельствуют следующие признаки:

- отчетливая пульсация магистральных артерий (сонная, подвздошная);
- сужение зрачков и восстановление глазных рефлексов;
- нормализация окраски кожных покровов;
- восстановление самостоятельного дыхания;
- восстановление сознания при своевременно начатой реанимации.

При необходимости массаж сердца и ИВЛ продолжают непрерывно во время транспортировки больного в лечебное учреждение.

Начав реанимацию, нужно обязательно остановить наружное кровотечение, если оно возникает, любым доступным методом (жгут, пальцевое прижатие сосуда, давящая повязка). Во время реанимации для увеличения притока венозной крови к сердцу и улучшения мозгового кровотока, особенно при кровопотере, целесообразно приподнять ноги или вообще придать больному положение с опущенным головным концом.

Четких и ранних критериев перехода клинической смерти в биологическую нет.

Абсолютно достоверными признаками наступления биологической смерти являются: окоченение мышц и трупные пятна, однако они появляются поздно. В сомнительных случаях можно ориентироваться на 30-минутный от начала проведения период безуспешной реанимации.

Список использованной литературы и документов:

1. ФЗ-273 от 29. 12.2012 года «Об образовании в Российской Федерации»,
2. Постановление Правительства РФ от 31. 12.1999 г. №1441 «Об утверждении Положения о подготовке граждан РФ к военной службе».
3. Приказ Министра Обороны РФ и Министра Образования и науки РФ «Об утверждении Инструкции об организации обучения граждан РФ начальным знаниям в области обороны и их подготовки по основам военной службы в образовательных учреждениях среднего (полного) общего образования, образовательных учреждениях начального профессионального и среднего профессионального образования и учебных пунктах»,
4. Общевоинские Уставы ВС РФ, 2013г.,
5. Курс стрельб, 2005г.,
6. Основы подготовки к военной службе, 2003г.,
7. Методические указания по ведению ротного хозяйства и оборудованию казарменных помещений видов войск, 2011г.,
8. ФЗ-53 от 28.03.1998г. «О воинской обязанности и воинской службе»,
9. Методические указания по подготовки суточного наряда,
10. Документация суточного наряда,
11. Приказ МО РФ N 90 от 28 февраля 1996 г «Об организации учета, хранения и выдачи стрелкового оружия и боеприпасов к нему, а также инженерных боеприпасов в ВС РФ»,
12. Боевой устав по подготовке и ведению общевойскового боя, часть 3 (взвод, отделение, танк) 2005 г
13. Сборник нормативов по боевой подготовке, 2006г.,
14. Наставление по физической подготовке в Вооруженных Силах Российской Федерации», (НФП-2009),
15. Руководство по 5.45 мм автомату Калашникова (АК 74, АКС 74, АК 74Н, АКС 74Н) и 5,45 мм ручному пулемету Калашникова (РПК 74, РПКС 74, РПК 74Н, РПКС 74Н). - М.: Воениздат, 2004,
16. Учебник сержанта мотострелковых войск. - М.: Воениздат, 2003,
17. Сборник нормативов по боевой подготовке. Общевойсковая подготовка, 2006,
18. Наставление по стрелковому делу (Ручные гранаты). – М.: Воениздат, 1987,
19. Учебно-методическое пособие «Подготовка подразделений по радиационной, химической и бактериологической защите». - М.: Воениздат, 2005,
20. Руководство по эксплуатации средств индивидуальной и коллективной защиты, использованию защитных свойств местности и объектов. - М.: Воениздат, 2003,
21. Учебник сержанта войск РХБ защиты. - М.: Воениздат, 2005,
22. Наставление по действиям войск РХБ защиты, предназначенных для ликвидации последствий чрезвычайных ситуаций. - М.: Воениздат, 2001,
23. Учебник санитарного инструктора. - М.: Воениздат, 2004,
24. Наставление по оказанию первой помощи раненым и больным в Вооруженных Силах. - М.: ГВМУ МО РФ, 1999 г,
25. Учебно-методическое пособие для руководителей занятий по военно-медицинской подготовке. - М.: Воениздат, 2004,
26. Учебник «ОБЖ», 10-11 класс, А. Т. Смирнов, М. «Просвещение», 2013г..